

Combi Cool

kylmäalan tukkuliike



TRANE[®]
KÄYTTÖOHJE

CWE 600 x 600 (1 - 2 - 3)

CWE 800 x 800 (4 - 5)

Vesikasetti EC moottorilla

Chilled water cassette with EC motor

Cassette à eau glacée à moteur EC

Kaltwasser-Kassettengerät mit EC Motor

Unidades cassette con batería de agua con motor EC

Cassette ad acqua refrigerata con motore EC Gekoeld-watercassette met motor EC



		SISÄLLYS	INDEX
		TÄRKEÄT	Fundamental safety rules 3
		TURVALLISUUSOHJEET 3	Use and preservation of the manual 4
		KÄYTTÖ JA SÄILYTTÄMINEN 4	Application 5
		KÄYTTÖ 5	Identifying the appliance 6
		LAITTEEN YKSILÖIMINEN 6	Weights and dimension 7
		PAINO JA MITAT 7	General notes on delivery 7
		YLEISET VAROITUKSET 8	General warnings 8
		TOIMINTA-RAJOITUKSET 12	Operating limits 12
		JÄTTEIDEN HÄVITTÄMINEN 12	Waste disposal 12
		TEKNINEN KUVAAJA 13	Technical characteristics 13
		ASENTAMINEN 14	Installation 14
		ASENTAMINEN 14	Mechanical installation 16
		VESILIITÄNNÄT 19	Hydraulic connections 19
		SÄHKÖKYTKENNÄT 23	Electrical connections 23
		CWE KASETIN PIIRIKORTTI 25	CWE Cassette electronic board 25
		PUHDISTUS, HUOLTO JA	Cleaning, maintenance and spare parts 35
		VARAOSAT 35	Troubleshooting 36
		VIANHAKU 36	Maintenance 36
		HUOLTO JA YLLÄPITO 36	Malfunctions and corrective action 38
		VIANHAKU 38	

TABLE DES MATIÈRES		INHALT		ÍNDICE		INHOUD	
Règles fondamentales de sécurité	3	Grundlegende Sicherheitsvorschriften	3A	Reglas fundamentales de seguridad	3A	Belangrijke veiligheidsvoorschriften	3A
Utilisation et conservation du manuel	4	Verwendung und Aufbewahrung des Handbuchs	4	Uso y conservación del manual	4	De handleiding gebruiken en bewaren	4
But	5	Zweckbestimmung	5	Objetivo	5	Doel	5
Identification des machines	6	Kennzeichnung des Geräts	6	Identificación máquina	6	Identificatie apparaat	6
Poids et dimensions	7	Gewichte und Abmessungen	7	Pesos y medidas	7	Gewicht en afmetingen	7
Remarques générales pour la livraison	7	Allgemeine Hinweise zur Lieferung	7	Notas generales para la entrega	7	Algemene opmerkingen bij de levering	7
Généralités	8	Allgemeine Hinweise	8	Advertencias generales	8	Algemene voorschriften	8
Limites d'emploi	12	Einsatzgrenzen	12	Límites de uso	12	Gebruikslimieten	12
Élimination	12	Entsorgung	12	Eliminación	12	Afdanking	12
Caractéristiques techniques	13	Technische Merkmale	13	Características técnicas	13	Technische karakteristieken	13
Installation	14	Installation	14	Instalación	14	Installatie	14
Installation mécanique	16	Mechanische Installation	16	Instalación mecánica	16	Mechanische installatie	16
Raccordement hydraulique	19	Wasseranschluss	19	Conexión hidráulica	19	Hydraulische aansluiting	19
Branchements électriques	23	Elektroanschlüsse	23	Conexiones eléctricas	23	Elektrische aansluitingen	23
Bornier Cassette CWE	25	Elektronikplatine der Kassetten CWE	25	Tarjeta Cassette CWE	25	Schakeling Cassette CWE	25
Nettoyage, entretien et pièces de rechange	35	Reinigung, Wartung, Ersatzteile	35	Limpieza, mantenimiento, recambio	35	Schoonmaak, onderhoud, wisselstukken	35
Dépannage	36	Fehlersuche	36	Búsqueda de averías	36	Opsporen defecten	36
Entretien	36	Wartung	36	Mantenimiento	36	Onderhoud	36
Anomalies et action corrective	39	Anomalien und Abhilfen	40	Anomalías y soluciones	41	Problemen en oplossingen	42

Lue käyttöohje huolellisesti ennen laitteen käynnistämistä.



Carefully read the following user information manual before starting up the machine.

Avant la mise en service,
lire attentivement le manuel d'instructions.

Varoitus! Erittäin tärkeitä ja/tai herkät toiminnot.

Warning!

Particularly important and/or delicate operations.



Attention ! Opérations

particulièrement importantes et/ou dangereuses.

Toiminnot, jotka voidaan suorittaa käyttäjän toimesta.

Operations which may be carried out by the user.

Interventions pouvant être effectuées par l'utilisateur.



Toiminnot, jotka tulee suorittaa **ainoastaan asentajan tai pätevitetyn teknikon toimesta.**

Interventions to be carried out **exclusively by an installer or authorized technician.**



Interventions **à effectuer uniquement par un installateur ou un technicien autorisé.**

Erittäin tärkeitä turvallisuussääntöjä. Yleisiä asennukseen liittyviä varoituksia ja yläpitosuunnitelmaa varten katso koodi 4051222 (tulee yksikön mukana).

For the fundamental safety rules, general installation warnings and maintenance plan, see the code 4051222 manual (that accompanies the unit).



Pour les règles fondamentales de sécurité, mises en garde générales d'installation et plan de l'entretien, voir le manuel code 4051222 (qui est partie intégrante de l'unité).



Lesen Sie vor der **Inbetriebnahme aufmerksam die Bedienungsanleitung.**

Antes de la puesta en funcionamiento, **hay que leer atentamente el manual de instrucciones.**

Vóór de installatie van het apparaat **neemt u aandachtig deze handleiding door.**



Achtung!

Besonders wichtige und / oder gefährliche Arbeitsgänge.

¡Atención!

Operaciones particularmente importantes y/o peligrosas.

Opgelet! Werkzaamheden

bijzonder belangrijken en/of gevaarlijken.



Maßnahmen, die durch den Anwender vorgenommen werden können.

Intervenciones que pueden ser realizadas por el usuario.

Handelingen die kunnen uitgevoerd te worden door de gebruiker.



Eingriffe, die nur von einem **Installateur oder von einem autorisierten Techniker vorgenommen werden dürfen.**

Intervenciones que **tiene**n que ser efectuadas **sólo por el instalador o el técnico autorizado.**

Reparaties van het apparaat **dienen uitgevoerd te worden door gespecialiseerd en opgeleid personeel.**



Für die grundlegenden Sicherheitsvorschriften, für die allgemeinen Installationshinweise und Wartungsplan, Siehe das Handbuch Art. Nr. 4051222 (das wird zusammen mit der Einheit verwahrt).

Para las reglas fundamentales de seguridad, las advertencias generales de instalación y de mantenimiento, ver el manual código 4051222 (que forma parte de la unidad).

Voor belangrijke veiligheidsvoorschriften, algemene installatievoorschriften en onderhoudsschema, zien de handleiding code 4051222 (het er wezenlijk deel van de eenheid).

	KÄYTTÖOHJEEN KÄYTTÖ JA SÄILYTTÄMINEN	USE AND PRESERVATION OF THE MANUAL
	<p><i>Käyttöohje on tarkoitettu laitteen käyttäjälle, omistajalle ja asentajalle. Käyttöohjeen tulee olla aina tarvittaessa saatavilla.</i></p> <p><i>Käyttöohje on tarkoitettu laitteen ylläpitoa, huoltoa ja asennusta varten.</i></p> <p><i>Käyttöohjeen tarkoituksena on kuvata miten laitetta käytetään sen käyttötarkoituksen mukaisesti, sen tekniset ominaisuudet sekä tarjota tietoa siitä kuinka laitetta käytetään oikein ja miten laite puhdistetaan. Lisäksi käyttöohjeessa on tärkeää tietoa laitteen ylläpidosta, laitteen käyttöön liittyvistä riskeistä sekä siitä miten laitteen toiminnot tulee suorittaa huolellisesti.</i></p> <p><i>Käyttöohjeen katsotaan olevan osa laitetta ja se TULEE SÄILYTTÄÄ TULEVAA TARVETTA VARTEN, kunnes laite on asianmukaisesti hävitetty. Käyttöohjeen tulee olla aina saatavilla tarvittaessa. Käyttöohje tulee säilyttää suojaisessa ja kuivassa paikassa.</i></p> <p><i>Käyttäjä voi pyytää uuden käyttöohjeen laitteen valmistajalta tai paikalliselta jälleenmyyjältä, jos alkuperäinen käyttöohje on kadonnut tai vahingoittunut. Pyynnössä tulee yksilöidä laitteen malli ja sarjanumero, jotka löytyvät laitteen tyyppikilvestä.</i></p> <p><i>Tämä käyttöohje kuvaa laitteen tekniset toiminnot valmistuksen ajankohtana. Valmistaja varaa oikeuden päivittää tuotantoaan sekä myöhempiä käyttöohjeita ilman velvollisuutta päivittää aiempia versioita.</i></p> <p><i>Valmistaja ei ole korvausvastuussa seuraavissa tapauksissa:</i> <i>-laitteen väärä tai sopimaton käyttö;</i> <i>-käyttö, joka ei noudata käyttöohjeessa yksilöityjä tietoja tai ohjeistuksia;</i> <i>-ennakoidut ja suositeltujen ylläpito/ huoltotoimien aikana tapahtuvat vakavat oikosulut;</i> <i>-laitteeseen tehdyt muutokset tai muut luvattomat toimenpiteet;</i> <i>-sellaisten osien käyttö, joita ei ole osoitettu kyseiseen malliin tai sellaisten varaosien käyttö, jotka eivät ole alkuperäisiä varaosia;</i> <i>-käyttöohjeiden ohjeistuksen osittainenkin noudattamatta jättäminen;</i> <i>-poikkeukselliset tapahtumat.</i></p>	<p>This instruction manual is intended for the machine's user, the owner and installation technician and must always be available to be consulted, if necessary.</p> <p>The manual is addressed to the maintenance and installation operators of the machine.</p> <p>The instruction manual aims to describe how to use the machine the way the machine is designed to be used, the machine's technical features and to provide information on how to use the machine correctly, and how to clean, control and operate the machine; in addition, the manual provides important information about maintenance, any residual risks and however how to carry out operations to be performed with special care.</p> <p>This manual is to be considered a part of the machine and must be PRESERVED FOR FUTURE REFERENCE until the machine is finally dismantled.</p> <p>The instruction manual must always be available for consultation and be preserved in a protected and dry place.</p> <p>The user can request a new manual from the manufacturer or from the local retailer if the manual is lost or damaged. The request must include details of the machine model and the serial number indicated on the identifying data plate.</p> <p>This manual reflects the technical features at the date of preparation; the manufacturer reserves the right to upgrade the production and the subsequent manuals without being under an obligation to also update previous versions.</p> <p>The manufacturer accepts no liability in the following cases:</p> <ul style="list-style-type: none"> - improper or incorrect use of the unit; - use that does not comply with the information expressly specified in this publication; - serious shortcomings in the foreseen and recommended maintenance operations; - changes made to the machine or any unauthorised operation; - using non-genuine spare parts or parts not specific to the model; - total or even partial non-compliance with the instructions; - exceptional events.

UTILISATION ET CONSERVATION DU MANUEL	VERWENDUNG UND AUFBEWAHRUNG DES HANDBUCHS	USO Y CONSERVACIÓN DEL MANUAL	DE HANDLEIDING GEBRUIKEN EN BEWAREN
<p>Le présent manuel d'instructions s'adresse à l'utilisateur de l'appareil, au propriétaire et au technicien d'installation, et doit toujours être disponible pour toute consultation éventuelle.</p>	<p>Das vorliegende Bedienungshandbuch richtet sich an den Bediener der Maschine, an den Eigentümer und an den Installateur und muss jederzeit zum Nachschlagen griffbereit sein.</p>	<p>Este manual de instrucciones está dirigido al usuario de la máquina, al propietario y al técnico instalador y debe estar siempre a disposición para cualquier consulta eventual.</p>	<p>Deze handleiding met instructies is gericht tot de gebruiker van de machine, de eigenaar en de technicus-installateur. De handleiding moet altijd ter beschikking zijn om die eventueel te kunnen raadplegen.</p>
<p>Le manuel est destiné à l'utilisateur, au préposé à l'entretien et à l'installateur de l'appareil.</p>	<p>Das vorliegende Bedienungshandbuch richtet sich an den Bediener, den Eigentümer und den Installateur der Maschine.</p>	<p>El manual está destinado al usuario, al encargado del mantenimiento y al instalador de la máquina.</p>	<p>De handleiding is bestemd voor de gebruiker, de onderhoudstechnicus en de installateur van de machine.</p>
<p>Le manuel d'instructions sert à indiquer l'utilisation de l'appareil prévue dans les hypothèses de conception et ses caractéristiques techniques, ainsi qu'à fournir des indications pour son utilisation correcte, le nettoyage, le réglage et le fonctionnement ; il fournit également d'importantes indications concernant l'entretien, les éventuels risques résiduels et, de manière générale, les opérations dont l'exécution exige une attention particulière.</p>	<p>Das Bedienungshandbuch dient zu Angabe der bei der Planung vorgesehenen Verwendung der Maschine und ihrer technischen Merkmale sowie zur Lieferung von Anweisungen für die sachgemäße Verwendung, die Reinigung, die Justierung und den Einsatz. Außerdem liefert es wichtige Hinweise für die Wartung, eventuelle Restrisiken und ganz allgemein für Tätigkeiten, die mit besonderer Vorsicht durchgeführt werden müssen.</p>	<p>El manual de instrucciones sirve para indicar el uso de la máquina previsto en las hipótesis de diseño, sus características técnicas y para proporcionar indicaciones para el uso correcto, la limpieza, la regulación y el uso; también proporciona indicaciones importantes para el mantenimiento, para eventuales riesgos residuales y para la realización de operaciones que deben desempeñarse con una atención especial.</p>	<p>De handleiding met instructies is bedoeld om het voorziene gebruik van de machine binnen de ontwerpcondities en de technische kenmerken ervan aan te geven, en om aanwijzingen te verstrekken wat betreft het correcte gebruik, de reiniging en de afstelling. Bovendien bevat de handleiding belangrijke aanwijzingen voor het onderhoud en wordt er op eventuele blijvende risico's gewezen, naast aanwijzingen voor het uitvoeren van handelingen die met bijzondere aandacht moeten worden uitgevoerd.</p>
<p>Le présent manuel doit être considéré comme une partie intégrante de l'appareil et doit être CONSERVÉ EN VUE DE FUTURES CONSULTATIONS jusqu'à son démantèlement final.</p>	<p>Das vorliegende Handbuch ist als Teil der Maschine zu betrachten und muss für ZUKÜNFTIGES NACHSCHLAGEN bis zur endgültigen Demontage der Maschine aufbewahrt werden.</p>	<p>Este manual debe considerarse como parte de la máquina y debe CONSERVARSE PARA REFERENCIAS FUTURAS hasta la eliminación final de la máquina.</p>	<p>Deze handleiding moet als een deel van de machine worden beschouwd en dient te worden BEWAARD OM DIE LATERE RAADPLEGEN tot aan de uiteindelijke ontmanteling van de machine.</p>
<p>Le manuel d'instructions doit toujours être disponible pour la consultation et conservé dans un endroit sec et protégé.</p>	<p>Das Bedienungshandbuch muss an einem geschützten und trockenen Ort aufbewahrt werden und jederzeit zum Nachschlagen verfügbar sein.</p>	<p>El manual de instrucciones debe estar siempre a disposición para ser consultado y debe conservarse en un lugar protegido y seco.</p>	<p>De handleiding met instructies moet altijd ter beschikking zijn om die te raadplegen, en moet op een beschermde, droge plaats worden bewaard.</p>
<p>En cas de perte ou de détérioration, l'utilisateur peut demander un nouveau manuel au fabricant ou à son revendeur, en indiquant le numéro du modèle et le numéro de série de l'appareil, indiqué sur sa plaque d'identification.</p>	<p>Sollte das Handbuch verloren gehen oder beschädigt werden, so kann der Bediener beim Hersteller oder einem Händler ein neues Handbuch anfordern. Dafür müssen das Modell und Seriennummer der Maschine angegeben werden, beide befinden sich auf dem Kennschild an der Maschine.</p>	<p>En caso de pérdida o deterioro, el usuario podrá solicitar un nuevo manual al fabricante o al revendedor, indicando el modelo de la máquina y el número de matrícula de la misma, visible en la placa de identificación.</p>	<p>Indien de handleiding zoek raakt of beschadigd is, kan de gebruiker bij de fabrikant of aan de verkoper een nieuwe handleiding aanvragen, met vermelding van het model van de machine en het serienummer, te vinden op het identificatieplaatje.</p>
<p>Le présent manuel reflète l'état de la technique au moment de sa rédaction; le fabricant se réserve le droit de mettre à jour la production et les manuels suivants sans obligation de mettre également à jour les versions précédentes.</p>	<p>Das vorliegende Handbuch gibt den Status der Technik zum Zeitpunkt seiner Erstellung wieder, der Hersteller behält sich das Recht vor, die Produktion und die nachfolgenden Handbücher zu aktualisieren, ohne dass ihm daraus die Verpflichtung zur Aktualisierung der vorhergehenden Ausgaben entsteht.</p>	<p>Este manual refleja el estado de la técnica en el momento de su redacción; el fabricante se reserva el derecho de actualizar la producción y los manuales sucesivos sin la obligación de actualizar también las versiones anteriores.</p>	<p>Deze handleiding is een weergave van de staat van de techniek op het moment van de opmaak ervan. De fabrikant behoudt zich het recht voor om de productie en de volgende handleidingen te updaten zonder dat hij verplicht is om ook vorige versies te moeten updaten.</p>
<p>Le fabricant décline toute responsabilité dans les cas suivants :</p> <ul style="list-style-type: none"> - utilisation impropre ou incorrecte de l'appareil; - utilisation non conforme aux spécifications fournies dans les présentes publication; - grave carence dans l'entretien prévu et conseillé; - modifications de l'appareil ou toute autre intervention non autorisée; - utilisation de pièces de rechange non originales ou non spécifiques au modèle; - non respect total ou partiel des instructions; - événements exceptionnels. 	<p>In folgenden Fällen übernimmt der Hersteller keine Verantwortung:</p> <ul style="list-style-type: none"> - unsachgemäße oder nicht korrekte Verwendung der Maschine; - Verwendung, die nicht mit den ausdrücklich in dem vorliegenden Dokument angeführten Angaben übereinstimmt; - schwere Mängel bei der vorgesehenen und empfohlenen Wartung; - Änderungen an der Maschine oder andere nicht genehmigte Eingriffe; - Verwendung von nicht originalen oder nicht für das Modell spezifischen Ersatzteilen; - völlige oder teilweise Nichtbeachtung der Anweisungen; - außergewöhnliche Ereignisse. 	<p>El fabricante se retiene libre de eventuales responsabilidades en caso de:</p> <ul style="list-style-type: none"> - uso indebido o no correcto de la máquina; - uso no conforme con cuanto expresamente especificado en esta publicación; - carencias graves en el mantenimiento previsto y recomendado; - modificaciones en la máquina o cualquier intervención no autorizada; - uso de repuestos no originales o específicos para el modelo; - incumplimiento total o parcial de las instrucciones; - Eventos excepcionales. 	<p>De fabrikant acht zich ontheven van eventuele verantwoordelijkheid in geval van:</p> <ul style="list-style-type: none"> - oneigenlijk of verkeerd gebruik van de machine; - gebruik dat niet conform is met wat uitdrukkelijk in deze uitgave is aangegeven; - ernstige nalatigheid tijdens het voorziene en aanbevolen onderhoud; - wijzigingen aan de machine of andere interventies die niet zijn toegestaan; - gebruik van niet-originale reserveonderdelen of onderdelen die niet specifiek voor het model zijn; - het volledig of gedeeltelijk niet naleven van de instructies; - uitzonderlijke gebeurtenissen.

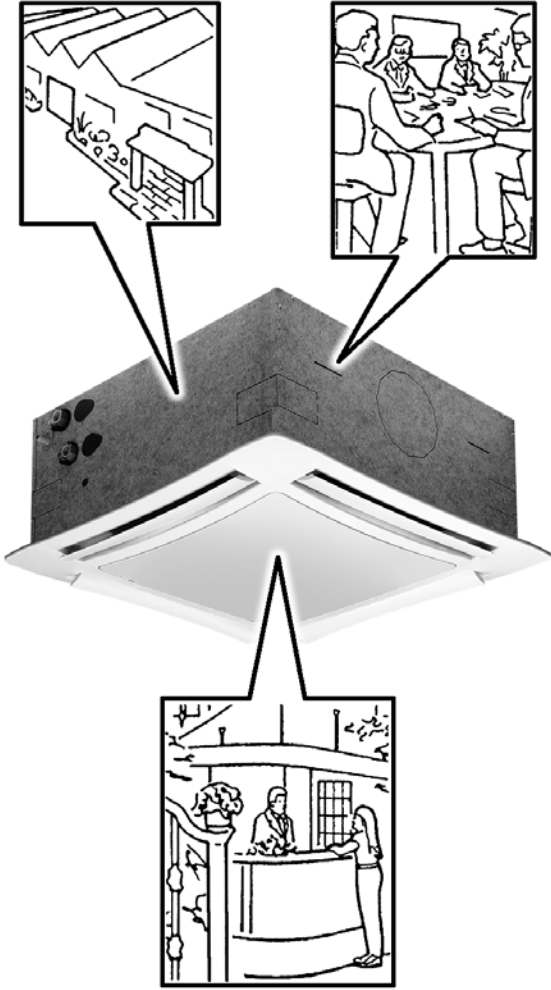
	KÄYTTÖ	APPLICATION
	<p><u>Alkuperäisen käännös</u></p> <p>LUE KÄYTTÖOHJE HUOLELLISESTI ENNEN ASENNUSTA</p> <p><i>Puhallinyksiköt ovat suunniteltu käytettäväksi julkisissa ja yksityisissä tiloissa, joissa on alaslaskettu katto.</i></p> <p><i>Puhallinyksiköt ovat kehitetty, suunniteltu ja valmistettu lämmittämään/jäähdyttämään kaikkia yksityisiä, teollisia ja urheilukiinteistöjä.</i></p> <p>Laitetta ei saa:</p> <ul style="list-style-type: none"> • käyttää ulkoilmahoitoon • asentaa kosteisiin tiloihin • asentaa räjähdysriskiä ympäristöön • asentaa korrosiiviseen ympäristöön <p>Varmista, että laite on asennettu sellaiseen ympäristöön, jossa laitteen alumiiniset lamellit eivät ruostu.</p> <p><i>Laitteessa on kuumaa/kylmää vettä riippuen siitä lämmitetäänkö vai viilennetäänkö tilaa.</i></p> <p><i>Valmistajaa/myyjää ei voida pitää korvausvastuussa mistään vahingoista, joiden syynä on väärä asennus, laitteen vääränlainen käyttö, huolto tai ylläpito taikka minkäänlainen käyttöohjeen vastainen tai siitä poikkeava käyttö tai minkään tarkastuksen, korjauksen tai ylläpitoa koskevan vaatimuksen osittainkaan noudattamatta jättäminen.</i></p>	<p>CAREFULLY READ THIS MANUAL BEFORE INSTALLING THE APPLIANCE</p> <p>The Cassette fan convectors are designed for use in commercial and private environments with false ceilings.</p> <p>The Cassette fan-coil units are exclusively built for <i>air heating, filtering, cooling and dehumidification</i>. They are not suitable for any other purpose.</p> <p>The Cassette fan-coil unit may not be used:</p> <ul style="list-style-type: none"> • for outdoor air treatment • for installation in moist rooms • for installation in explosive atmospheres • for installation in corrosive atmospheres <p>Make sure that the environment where the appliance is installed does not contain substances that cause the corrosion of the aluminium fins.</p> <p>The appliances are supplied with hot/cold water depending on whether the environment is being heated/cooled.</p> <p>The manufacturer/seller cannot be held liable for any loss or damage caused as a result of incorrect installation, operation or maintenance of the cassette fan coil units or due to any non-compliance with this User Information Manual or any inspection, repair and maintenance requirement.</p>

BUT	ZWECKBESTIMMUNG	OBJETIVO	DOEL
<p style="text-align: center;">AVANT D'INSTALLER L'APPAREIL LIRE ATTENTIVEMENT CE MANUEL</p> <p>Les ventilo-convecteurs Cassette sont conçus pour être utilisés dans des locaux commerciaux et résidentiels équipés de plafonds techniques.</p> <p>Les ventilo-convecteurs Cassette sont construits exclusivement pour le refroidissement, la <i>filtration</i>, le refroidissement et la <i>déshumidification</i>; ils ne sont adaptés à aucun autre usage.</p> <p>Le ventilo-convecteur Cassette ne peut pas:</p> <ul style="list-style-type: none"> • pour le traitement de l'air en plein air • être installé dans des locaux humides • être installé dans des atmosphères explosives • être installé dans des atmosphères corrosives <p>Vérifier que la pièce dans laquelle l'appareil est installé ne contient pas de substances pouvant engendrer la corrosion des ailettes en aluminium.</p> <p>Les appareils sont alimentés avec de l'eau chaude/froide selon qu'on veut chauffer ou rafraîchir la pièce.</p> <p>Le constructeur/vendeur décline toute responsabilité en cas de fuites ou de dommages résultant d'une installation, un fonctionnement ou un entretien incorrects des ventilo-convecteurs Cassette ou dus au non-respect des instructions de ce Livret de l'utilisateur ou si les inspections, réparations et entretiens nécessaires ne sont pas effectués.</p>	<p style="text-align: center;">BEVOR DAS GERÄT INSTALLIERT WIRD, SOLLTE DIESES HANDBUCH SORG- FÄLTIG GELESEN WERDEN</p> <p>Die Kassetten-Klimakonvektoren sind für den Einbau in Büro- und Wohnräumen mit abgehängter Decke bestimmt.</p> <p>Die Kassetten-Klimakonvektoren sind ausschließlich zum Lufterwärmen, Filtern, Kühlen und Entfeuchten ausgelegt. Jeder andere Gebrauch ist ungeeignet.</p> <p>II Kassetten-Klimakonvektor darf nicht eingesetzt werden für:</p> <ul style="list-style-type: none"> • die Aufbereitung der Luft im Freien • die Installation in feuchten Räumen • die Installation in explosiver Atmosphäre • die Installation in korrosiver Atmosphäre <p>Überprüfen, dass der Raum, in dem das Gerät installiert wird, keine Stoffe enthält, die einen Korrosionsprozess der Aluminiumrippen bewirken.</p> <p>Je nachdem, ob der Raum beheizt oder gekühlt werden soll, werden die Geräte mit warmem, bzw. kaltem Wasser gespeist.</p> <p>Der Hersteller/Händler haftet nicht für eventuelle Leckagen oder Schäden, die durch die fehlerhafte Installation, falschen Gebrauch oder Wartung der Kassetten-Klimakonvektoren die Nichteinhaltung der in diesem Benutzerhandbuch enthaltenen Anweisungen oder Vernachlässigung der erforderlichen Inspektionen, Reparaturen und Wartungsarbeiten entstehen.</p>	<p style="text-align: center;">ANTES DE INSTALAR EL APARATO LEA ATENTAMENTE ESTE MANUAL</p> <p>Los ventiladores convectores Cassette han sido diseñados para usarlos en locales comerciales y privados provistos de falso techo.</p> <p>Los ventiladores convectores Cassette han sido construidos exclusivamente para las funciones de calefacción, filtrado, enfriamiento y <i>deshumidificación</i>; no son adecuados para ningún otro uso.</p> <p>Los ventiladores convectores Cassette no se pueden usar para:</p> <ul style="list-style-type: none"> • el tratamiento del aire al aire libre • su instalación en locales húmedos • su instalación en atmósferas explosivas • su instalación en atmósferas corrosivas <p>Compruebe que la estancia en la que se está instalado el aparato no contenga sustancias que generen un proceso de corrosión de las aletas de aluminio.</p> <p>Los aparatos se alimentan con agua caliente/fría según si se desea calentar o refrescar el local.</p> <p>El fabricante/vendedor no puede considerarse responsable de posibles pérdidas o daños debidos a la instalación, funcionamiento o mantenimiento incorrectos de los ventiladores convectores Cassette o debidos al incumplimiento de las instrucciones del presente Manual de instrucciones para el usuario o si no se realizan las inspecciones, reparaciones y mantenimiento necesarios.</p>	<p style="text-align: center;">VÓÓR DE INSTALLATIE VAN HET APPARAAT NEEMT U AANDACHTIG DEZE HANDLEIDING DOOR</p> <p>De ventilators-convectors Cassette werden ontworpen voor gebruik in commerciële en privé-ruimtes met een verlaagd plafond.</p> <p>De ventilators-convectors Cassette werden uitsluitend ontworpen om te verwarmen, te <i>filteren</i>, af te koelen en te ontvochtigen; ze mogen voor geen enkel ander gebruik aangewend worden.</p> <p>De ventilators-convectors Cassette mag niet worden gebruikt:</p> <ul style="list-style-type: none"> • voor de zuivering van de buitenlucht • voor installatie in vochtige ruimten • voorinstallatie in ruimten waar ontploffingsgevaar heerst • voor installatie in corrosieve omgevingen <p>Controleer of de omgeving waarin het apparaat geïnstalleerd is geen stoffen bevat die een roestproces van de aluminium ribben op gang brengen.</p> <p>De apparaten worden gevoed met warm/koud water, naargelang men de ruimte wenst af te koelen of te verwarmen.</p> <p>De fabrikant/verkoper kan niet aansprakelijk gesteld worden voor eventueel verlies of schade te wijten aan een verkeerde installatie, werking of onderhoud van de ventilators-convectors. Cassette of die het gevolg zijn van het niet naleven van de aanwijzingen in onderhavige Handleiding bestemd voor de gebruiker, of nog indien de nodige controles, reparaties en onderhoudsbeurten niet werden uitgevoerd.</p>

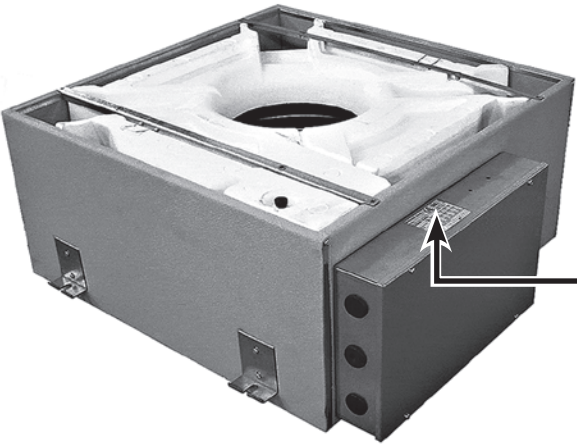
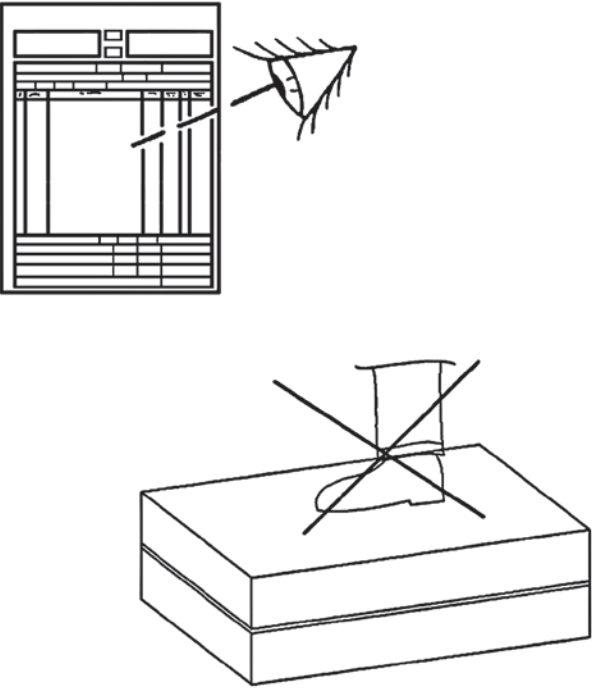
	LAITTEEN YKSILÖIMINEN	IDENTIFYING THE APPLIANCE
	<p>Jokaisessa laitteessa on tunnistekyltti, josta löytyy laitteen valmistajan tiedot sekä laitteen tyyppinumero.</p>	<p>Each unit is supplied with an identification plate giving details of the manufacturer and the type of appliance.</p>
	<p>Laitte toimitetaan pahvipakkauksessa.</p> <p>Laitteen pakkauksesta poistamisen jälkeen varmista, että laite ei ole vahingoittunut ja vastaa tilattua mallia.</p> <p>Mikäli laite on vahingoittunut tai sen tunnistekoodi ei vastaa tilattua, ota välittömästi yhteys laitteen myyjään ja sen sarja- ja mallinumerot.</p> <p>Valmistaja ei ole missään vastuussa mistään vahingoista, jotka aiheutuvat laitteen epäsopivasta tai vääränlaisesta käytöstä.</p>	<p>The appliance is supplied in cardboard packaging.</p> <p>After unpacking the appliance, make sure it is undamaged and corresponds to the unit requested.</p> <p>In the event of damage or if the identification code does not correspond to that ordered, contact your dealer immediately, quoting the series and model.</p> <p>The manufacturer declines all liability for any damage caused by improper use.</p>

IDENTIFICATION DES MACHINES	KENNZEICHNUNG DES GERÄTS	IDENTIFICACIÓN DE LA MÁQUINA	IDENTIFICATIE APPARAAT
<p>Une étiquette d'identification est appliquée sur chaque machine; elle indique les données du constructeur et le type de machine.</p>	<p>Jedes Gerät ist mit einem Typenschild gekennzeichnet, auf dem die Daten des Herstellers und der Typ des Geräts angegeben sind.</p>	<p>Cada máquina lleva una placa de identificación en la que figuran los datos del fabricante y el tipo de máquina de que se trata.</p>	<p>Aan boord van elk apparaat wordt een identificatielabel aangebracht met de gegevens van de fabrikant en het type machine.</p>
<p>L'appareil est emballé dans des boîtes en carton.</p> <p>Après avoir déballé l'appareil, contrôler qu'il n'a subi aucun dommage et qu'il correspond bien à la fourniture.</p> <p>En cas de dommages ou si le sigle de l'appareil ne correspond pas à ce qui a été commandé, s'adresser au vendeur en indiquant la série et le modèle.</p> <p>Le fabricant décline toute responsabilité pour les dommages éventuels causés par une utilisation impropre.</p>	<p>Das Gerät ist in einem Karton verpackt.</p> <p>Nach dem Auspacken muss kontrolliert werden, ob das Gerät unbeschädigt ist und dem bestellten Artikel entspricht.</p> <p>Im Falle von Beschädigungen oder wenn das Gerät nicht dem bestellten Artikel entspricht, wenden Sie sich bitte unter Angabe von Seriennummer und Modell an Ihren Händler.</p> <p>Der Hersteller haftet nicht für solche Schäden, die durch den unsachgemäßen Gebrauch entstehen.</p>	<p>El aparato viene embalado en cajas de cartón.</p> <p>Una vez desembalado el aparato verificar que no presente ningún daño que corresponda al suministro.</p> <p>En caso de daños o de que la sigla del aparato no corresponda al pedido, dirigirse al vendedor dando como referencia la serie y el modelo.</p> <p>El fabricante declina cualquier responsabilidad por los posibles daños debidos a un uso inadecuado.</p>	<p>Het apparaat wordt in een kartonnen doos verpakt.</p> <p>Eens het apparaat van zijn verpakking werd ontdaan, controleert u of het apparaat onbeschadigd is en overeenkomt met wat besteld werd.</p> <p>Ingeval van beschadigingen, of indien het apparaat niet overeenkomt met de bestelling, wendt u zich tot uw verkoper, met vermelding van het serienummer en het model.</p> <p>De fabrikant kan niet aansprakelijk gesteld worden voor eventuele schade die het gevolg is van een oneigenlijk gebruik.</p>

**PAINO JA
MITAT**
**WEIGHTS
AND DIMENSIONS**

**LAITE
APPLIANCE
APPAREIL
GERÄT
APARATO
APPARAAT**

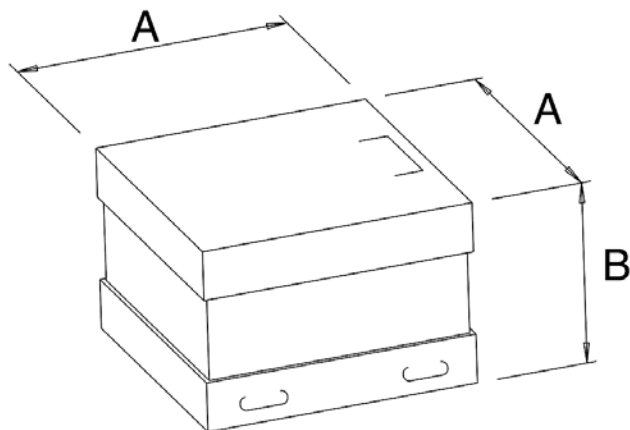

Malli Model Modelo Modell Modelo Model	Painot ilman pakkausta Weights with packaging Poids de l'unité emballée Gewicht des verpackten Geräts Peso de la unidad embalada Gewicht verpakte eenheid	Painot pakkauksen kanssa Weights without packaging Poids de l'unité seule Gewicht des unverpackten Geräts Peso de la unidad sin embalar Gewicht eenheid zonder verpakking	A	B
	kg	kg	mm	mm
CWE 1-2P	28	22	790	350
CWE 1-4P	30	24		
CWE 2-2P / CWE 2-4P				
CWE 3-2P / CWE 3-4P	44	36	1050	400
CWE 4-2P / CWE 4-4P	47	39		

**TOIMITUKSEN
YLEISET OHJEET**
**GENERAL NOTES
ON DELIVERY**

Puhallinpatteriyksikkö koostuu seuraavista osista:

- Laite
- Kondenssivesiastian mukana lukien asennusmateriaali
- Plafoniera + 4 kpl M5x50mm ruuveja washers (accessory)
- Kiinnitystelinet + 16 3,9x9,5mm ruuveja
- Valvole e tubi (opzionali)
- Interruttori di controllo e termostati come specificati (opzionali)
- Käyttö- ja huolto-ohjeet

The Cassette fan-coil unit consists of the following parts:

- Appliance
- Condensate tray incl. assembly material
- Diffuser + 4 screws M5x50mm + washers (accessory)
- Mounting brackets + 16 screws 3,9x9,5mm
- Valving and piping (accessory)
- Control unit switches and thermostats as specified (accessory)
- Instruction and maintenance manual

POIDS ET DIMENSIONS	GEWICHT UND ABMESSUNGEN	PESOS Y MEDIDAS	GEWICHT EN AFMETINGEN
--------------------------------	------------------------------------	----------------------------	----------------------------------

**KESKIRITILÄ
DIFFUSER
GRILLE
DECKENBLLENDE
PLAFÓN
PLAFONDELEMENT**

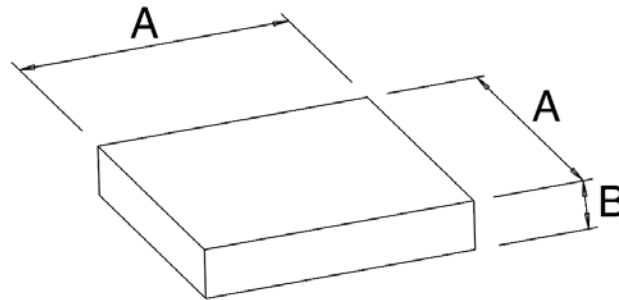

Malli Model Modele Modell Modelo Model	Mitat pakkauksen kanssa Weights with packaging Poids de l'unité emballée Gewicht des verpackten Geräts Peso de la unidad embalada Gewicht verpackte eenheid	Mitat ilman pakkausta Weights without packaging Poids de l'unité seule Gewicht des unverpackten Geräts Peso de la unidad sin embalar Gewicht eenheid zonder verpakking	A	B
	kg	kg	mm	mm
CWE 1-2P / CWE 1-4P	6	3	750	150
CWE 2-2P / CWE 2-4P				
CWE 3-2P / CWE 3-4P				
CWE 4-2P / CWE 4-4P	10	6	1000	200
CWE 5-2P / CWE 5-4P				

REMARQUES GENERALES POUR LA LIVRAISON	ALLGEMEINE HINWEISE ZUR LIEFERUNG	NOTAS GENERALES PARA LA ENTREGA	ALGEMEINE OPMERKINGEN BIJ DE LEVERING
--	--	--	--

Le ventilateur-convecteur Cassette est constitué des pièces suivantes:

- appareil
- bac à condensats, y compris les accessoires pour l'assemblage
- grille + 4 vis M5x50mm + rondelles
- brides de montage + 16 vis 3,9x9,5mm
- vannes et tubes, option
- interrupteurs de contrôle et thermostats spécifiés, en option
- Instructions d'installation et d'entretien

Der Kassetten-Klimakonvektor besteht aus den folgenden Teilen:

- Gerät
- Kondensatwanne, komplett mit Montagezubehör
- Deckenblende + 4 Schrauben M5 x 50 mm + 4 Unterlegscheiben
- Montageschienen + 16 Schrauben 3,9x9,5 mm
- Ventile und Schläuche (Optionen)
- Schalter und Thermostate, je nach Ausstattung (Optionen)
- Gebrauchs- und Wartungsanleitung

El ventilador convector Cassette está compuesto de las siguientes partes:

- Aparato
- Bandeja de recuperación del agua de condensación, incluidos los accesorios para el montaje
- Plafón + 4 tornillos M5x50 mm + 4 arandelas
- Abrazadera de montaje + 16 tornillos 3,9x9,5mm
- Válvulas y tubos (opcionales)
- Interruptores de control y termostatos como especificados (opcionales)
- Manual de instrucciones y mantenimiento

De ventilators-convectors Cassette bestaan uit de volgende onderdelen:

- Apparaat
- Opvangbak condensatievocht, inclusief de accessoires voor de montage
- Plafondelement + 4 schroeven M5x50mm + 4 rondzels
- Bevestigingsbeugels + 16 schroeven 3,9x9,5mm
- Kleppen en buizen (optie)
- Bedieningsschakelaars en thermostaten, zoals gespecificeerd (optie)
- Handleiding voor het gebruik en het onderhoud

	YLEISET VAROITUKSET	GENERAL WARNINGS
	<p><u>OMAN TURVALLISUUTESI VUOKSI JA LAITERIKÖT ESTÄÄKSESI LUE TÄMÄ KÄYTTÖOHJE HUOLELLISESTI.</u></p> <p><u>Äänenpaine luokka < 70 dB(A)</u></p> <p>Käyttöohjeessa käsitellään seuraavia osa-alueita:</p> <p>Käsittely, varastointi, asennus, ylläpito, huolto, käyttäminen, sähkö- ja kylmälaitetyöt.</p> <ul style="list-style-type: none"> • Henkilöiden tulee olla koulutettuja tai asianmukaisesti ohjeistettuja. • Henkilökohtainen vastuu tulee olla määriteltä selkeästi! • Kaikki sähkötyöt tulee tehdä pätevoitetyn sähköasentajan toimesta tai valvonnassa. • Kaikki vesityöt tulee tehdä pätevoitetyn asentajan tai sellaisen henkilön toimesta, joka on saanut asianmukaiset ohjeet. Purkamisen, kasaaminen, sähkötyöt, käyttöönotto, korjaukset, huolto ja ylläpitotoimet tulee suorittaa voimassa olevien terveys- ja turvallisuus lainsäädännön, ohjeiden, määräysten ja säännösten, standardien ja viimeisimmän teknologian mukaisesti. <p>Nämä voivat sisältää sääntöjä, säännöksiä, säädöksiä, määräyksiä ja standardeja, jotka koskevat kylmäainejärjestelmiä, paineventtiileitä, sähköasennuksia ja taakan nostamista.</p> <p>Tämän käyttöohjeen kytkentäkaaviot eivät koske maadoitusta tai muita elektronisia suojauksia, jotka vaaditaan paikallisten sääntöjen, säädöksiä, määräyksiä, lakien ja standardien mukaan tai paikallisen sähkötoimittajan mukaan.</p>	<p><u>PLEASE READ THIS USER INFORMATION MANUAL CAREFULLY FOR YOUR OWN SAFETY AND FOR THE PROTECTION OF THE CASSETTE FAN-COIL UNIT FROM DAMAGE.</u></p> <p><u>The A-weighted sound pressure level < 70 dB(A)</u></p> <p>This User Information Manual addresses the following:</p> <p>Handling, Storage, Installation, Maintenance, Operation, Electrical Work, Refrigeration Work</p> <ul style="list-style-type: none"> • All personnel must have been trained or given appropriate instructions. • Personnel responsibilities must be defined clearly! • All electrical work must be carried out by or under the supervision of qualified electrical installers. • All waterwork work must be carried out by qualified installers or by personnel who have been given appropriate instructions. <p>Assembly, disassembly, installation, electrical work, commissioning, repair and maintenance of the Cassette coffered-ceiling fan-coil unit must be in accordance with all applicable health and safety laws, rules and regulations, relevant codes and standards and the latest technology.</p> <p>They may include rules, regulations, codes and standards applicable to refrigeration systems, pressure vessels, electrical installations and lifting tackle.</p> <p>Wiring diagrams in this User Information Manual do not address protective grounding or other electrical protection which will be required under local rules, regulations, codes or standards or by the local electricity supplier.</p>

GENERALITES	ALLGEMEINE HINWEISE	ADVERTENCIAS GENERALES	ALGEMENE VOORSCHRIFTEN
<p><u>NOUS VOUS RECOMMANDONS DE LIRE ATTENTIVEMENT CE LIVRET DE L'UTILISATEUR, POUR VOTRE SÉCURITÉ ET POUR ÉVITER TOUT DOMMAGE AU VENTILLO-CONVECTEUR CASSETTE.</u></p> <p><u>Le niveau de pression sonore pondéré A < 70 dB(A)</u></p> <p>Ce qui suit est très important pour ce qui concerne les travaux de:</p> <p><u>Manutention, entreposage, installation, entretien, fonctionnement, Interventions sur l'installation électrique, interventions sur l'installation de réfrigération</u></p> <ul style="list-style-type: none"> • Tout le personnel doit être informé et formé convenablement. • Les responsabilités du personnel doivent être définies clairement. • Toutes les interventions sur l'installation électrique doivent être exécutés par, ou sous la surveillance, d'électriciens qualifiés. • Toutes les interventions sur l'installation hydraulique doivent être exécutés par des installateurs qualifiés ou par du personnel spécialement formé. <p>L'assemblage, le démontage, l'installation, les interventions sur l'installation électrique, la mise en marche et l'entretien du ventillo-convecteur Cassette à encastrer dans un plafond technique doivent être conformes à la législation, à la réglementation, aux normes et aux standards sur la santé et la sécurité en vigueur, et à la technologie la plus récente.</p> <p>Ainsi qu'aux normes, réglementations, lois et standards valables pour les systèmes de réfrigération, réservoirs sous pression, installations électriques et systèmes de levage.</p> <p>Les schémas électriques inclus dans ce livret ne prennent pas en considération la mise à la terre ou autres types de protection électrique prévus par les normes, réglementations, lois et standards locaux ou par le fournisseur local d'énergie électrique.</p>	<p><u>FÜR IHRE PERSÖNLICHE SICHERHEIT UND UM BESCHÄDIGUNGEN DES KASSETTEN-KLIMAKONVEKTORS ZU VERMEIDEN SOLLTE DIESES INFORMATIVE HANDBUCH UNBEDINGT AUFMERKSAM GELESEN WERDEN.</u></p> <p><u>Der A-gewichtete Schalldruckpegel < 70 dB(A)</u></p> <p>Die nachstehenden Abschnitte sind extrem wichtig für die folgenden Arbeiten:</p> <p><u>Beförderung, Einlagerung, Installation, Wartung, Betrieb, Eingriffe an der Elektrik, kältetechnische Arbeiten</u></p> <ul style="list-style-type: none"> • Das gesamte Personal muss ausreichend geschult oder unterrichtet sein. • Die Verantwortlichkeiten des Personals müssen klar definiert sein. • Sämtliche Eingriffe an der Elektrik müssen von fachlich qualifizierten Elektrikern, bzw. unter deren Anleitung ausgeführt werden. • Alle Eingriffe an der Hydraulik müssen von fachlich qualifizierten Installateuren oder zu diesem Zweck geschultem Personal ausgeführt werden. <p>Montage, Demontage, Installation, Eingriffe an der Elektrik, In Betrieb setzen und Wartung des Kassetten-Klimakonvektors für die Installation in einer abgehängten Decke müssen gemäß der geltenden Gesetze, Normen, Bestimmungen und Standards zu Gesundheit und Sicherheit, sowie der neuesten Technologie erfolgen.</p> <p>Diese Vorschriften können Normen, Regeln, Gesetze und Standards für Kühlsysteme, Druckbehälter, Elektroanlagen und Hebezeug beinhalten.</p> <p>Die in diesem Handbuch enthaltenen Schaltpläne beinhalten nicht die Erdung oder andere, in den örtlichen Normen, Bestimmungen, Gesetzen und Standards, oder vom örtlichen Energieversorgungsunternehmen vorgesehenen elektrische Schutzarten.</p>	<p><u>SE RECOMIENDA LEER ATENTAMENTE ESTE MANUAL INFORMATIVO PARA EL USUARIO, POR SU SEGURIDAD Y PARA EVITAR DAÑOS AL VENTILADOR CONVECTOR CASSETTE.</u></p> <p><u>El nivel de presión sonora con ponderación A < 70 dB(A)</u></p> <p>Cuanto sigue es de gran importancia ya que está relacionado con los trabajos de:</p> <p><u>Manipulación, Almacenado, Instalación, Mantenimiento, Funcionamiento, Intervenciones en la instalación eléctrica, Intervenciones en la instalación de la refrigeración</u></p> <ul style="list-style-type: none"> • Todo el personal deberá ser preparado o instruido de modo adecuado. • Las responsabilidades del personal se definen claramente. • Todas las intervenciones en la instalación eléctrica serán realizadas por electricistas <i>calificados</i> o bajo la supervisión de los mismos. • Todas las intervenciones en la instalación hidráulica serán realizadas por instaladores <i>calificados</i> o por personal instruido al respecto. <p>El montaje, el desmontaje, la instalación, las intervenciones en la instalación eléctrica, la puesta en marcha y el mantenimiento del ventilador convector Cassette para instalación en falso techo deben ser conformes a las leyes, normas, reglamentos, códigos y estándares sobre la salud y la seguridad vigentes y a las tecnologías más recientes.</p> <p>Se pueden incluir normas, reglas, códigos y estándares válidos para sistemas de refrigeración, depósitos a presión, instalaciones eléctricas y polispastos de elevación.</p> <p>Los esquemas eléctricos incluidos en el presente manual no tienen en cuenta la toma de tierra u otros tipos de protección eléctrica previstos por las normas, reglamentos, códigos y estándares locales o de la empresa local de suministro de la energía eléctrica.</p>	<p><u>DE GEBRUIKER WORDT AANGERADEN DEZE HANDLEIDING AANDACHTIG DOOR TE NEMEN, VOOR DE EIGEN VEILIGHEID EN OM TE VOORKOMEN VAN DE VENTILATOR-CONVECTOR CASSETTE BESCHADIGD WORDT.</u></p> <p><u>Geluidsdrukniveau gewogen schaal A < 70 dB(A)</u></p> <p>Hierna volgen een aantal bijzonder belangrijke aanwijzingen met betrekking tot:</p> <p><u>De verplaatsing, de Opslag, de Installatie, het Onderhoud, de Werking, Ingrepn op de elektrische installatie, Ingrepn op de koelinstallatie</u></p> <ul style="list-style-type: none"> • Het voltallige personeel moet opgeleid worden of een gepaste training volgen. • De verantwoordelijkheden van het personeel worden duidelijk afgebakend. • Alle ingrepen op de elektrische installatie worden uitgevoerd door of onder het toezicht van vakbekwame elektriciens. • Alle ingrepen op de waterinstallatie worden uitgevoerd door vakbekwame installateurs of behoorlijk opgeleid personeel. <p>De montage, de demontage, de installatie, de ingrepen op de elektrische installatie, het starten en het onderhoud van de ventilator-convector Cassette met het oog op de installatie tegen een verlaagd plafond, worden uitgevoerd overeenkomstig de wetgeving, de normen, de regels en standaardvoorschriften inzake de gezondheid en de veiligheid, en de meest recente technologie.</p> <p>Hierbij kan sprake zijn van normen, regels en standaards geldig voor koelsystemen, drukrecipiënten, elektrische installatie en hfinrichtingen.</p> <p>E schakelschema's in onderhavige handleiding houden geen rekening met de aardleiding of andere soorten van elektrische beveiliging voorzien door de lokale normen, regels en standaards of het lokaal bedrijf dat de elektrische energie levert.</p>

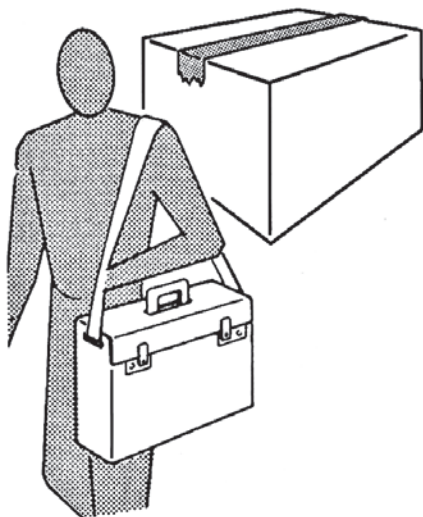

Kattavuus ja pätevydet

Käyttöohje kattaa seuraavat asiat:

- Kuljetus, käsittely ja varastointi
- Asentaminen
- Sähkötyöt
- Käyttöönotto, huolto ja ylläpito
- Hävittäminen

Kaikki korjaus ja huoltotyöt tulee suorittaa pätevöitetyin ammattimiehen toimesta.

Valmistaja ei vastaa mistään vahingoista, jotka johtuvat laitteeseen tehdyistä muutoksista tai muokkauksista.

Kaikkiin mahdollisiin muutoksiin tai lisäyksiin, jotka tehdään puhallinpatteriyksikköön, jotka voivat vaikuttaa turvallisuuteen mukaan lukien turvalaitteiden ja venttiilien yhdistäminen tai asentaminen, tulee saada valmistajan hyväksyntä.

Asennus, sähkötyöt ja korjaukset tulee tehdä pätevöitetyin ammattitaitoisen henkilön toimesta, jolla on riittävä koulutus ja kokemus sekä tuntee:

- turvallisuus ja terveysohjeet sekä -sääntelyn
- onnettomuuksien ehkäisyyn liittyvät säännöt ja säädökset
- sovellettavat lait ja standardit

Ammattitaitoisten työntekijöiden tulee kyetä tunnistamaan ja ymmärtämään työsuorituksensa sisältö sekä välttävät mahdollisia riskejä.

Kuljettaminen, käsittely, käyttöönotto sekä ylläpito ja huolto tulee suorittaa ammattitaitoisten henkilöiden toimesta tai henkilöiden, jotka ovat saaneet riittävät ohjeet ja koulutuksen koskien suorittamaansa työtä ja tunnistavat epäturvalliseen työhön liittyvät riskit.

Scope and Qualifications

This User Information Manual addresses the following:

- Transportation, handling and storage
- Installation
- Electrical work
- Commissioning and maintenance
- Disposal

All repairs or maintenance must be performed by *qualified specialists*.

The manufacturer declines all responsibility for damage caused by *modifications* or tampering with the unit.

Any *modification* of or addition to the fan-coil unit which may affect safety including the incorporation and setting of safety devices and valves requires approval by the manufacturer.

Installation work, electrical work and repairs must be carried out by *qualified* skilled personnel who have adequate training and experience and are familiar with:

- safety and health rules and regulations
- rules and regulations applicable to the prevention of accidents
- applicable codes and standards

Such skilled workers must be able to understand their work and to identify and avoid potential risks.

Transportation, handling, commissioning and maintenance may be carried out by skilled persons or persons who have been given the necessary training and instructions with respect to their work and the risks implied by unsafe working.

Champ d'application et qualifications	Anwendungsbereich und Qualifikationen	Campo de aplicación y denominaciones	Toepassingsgebied en bevoegdheden
<p>Ce livret concerne:</p> <ul style="list-style-type: none"> • Transport, manutention et entreposage • Installation • Interventions sur l'installation électrique • Mise en marche et entretien • Démolition 	<p>Dieses Handbuch behandelt:</p> <ul style="list-style-type: none"> • Transport, Beförderung und Einlagerung • Installation • Arbeiten an der Elektrik • Inbetriebsetzung und Wartung • Entsorgung 	<p>El presente manual se refiere a:</p> <ul style="list-style-type: none"> • Transporte, manipulación y almacenado • Instalación • Intervenciones en la instalación eléctrica • Puesta en marcha y mantenimiento • Eliminación 	<p>Onderhavige handleiding heeft betrekking op:</p> <ul style="list-style-type: none"> • Het transport, de verplaatsing en de opslag • De installatie • Ingrenen op de elektrische installatie • Starten en onderhoud • Afdanking
<p>Toutes les réparations ou entretiens de l'appareil doivent être effectués par le SAV ou par un technicien spécialisé.</p>	<p>Alle Reparatur- oder Wartungsarbeiten am Gerät müssen von <i>qualifiziertem</i> Fachpersonal ausgeführt werden.</p>	<p>Todas las reparaciones o mantenimiento del aparato deberán ser realizadas por personal especializado y <i>cualificado</i>.</p>	<p>Elke reparatie of onderhoudsbeurt van het apparaat wordt uitgevoerd door gespecialiseerd en vakbekwaam personeel.</p>
<p>Le fabricant décline toute responsabilité en cas de dommages provoqués par des <i>modifications</i> ou altérations de l'appareil.</p>	<p>Der Hersteller haftet nicht für Schäden, die durch Veränderungen oder Manipulierungen des Geräts entstehen.</p>	<p>El fabricante no se hace responsable en caso de daños provocados por <i>modificaciones</i> o manipulaciones del aparato.</p>	<p>De fabrikant kan niet aansprakelijk gesteld worden voor schade die het gevolg is van wijzigingen aangebracht aan het apparaat.</p>
<p>Toute <i>modification</i>, ou adjonction, apportée au ventilateur-convecteur qui pourrait compromettre la sécurité, y compris l'ajout et le réglage de dispositifs et vannes de sécurité, doit être approuvée par le fabricant.</p>	<p>Alle Veränderungen oder Erweiterungen des Klimakonvektors, welche die Sicherheit beeinträchtigen können, einschließlich Hinzufügen oder Verstellen der Sicherheitsventile, erfordern die Genehmigung des Herstellers.</p>	<p>Cualquier <i>modificación</i> o integración al ventilador convector que pueda comprometer la seguridad, incluyendo el montaje y la regulación de dispositivos y válvulas de seguridad, requiere la aprobación de la empresa fabricante.</p>	<p>Elke wijziging aangebracht aan de ventilator-convecteur die de veiligheid van het apparaat in het gedrang kan brengen, inclusief de toevoeging en de regeling van inrichtingen en veiligheidskleppen, dienen te gebeuren met de goedkeuring van de fabrikant.</p>
<p>Les travaux d'installation, sur l'installation électrique et les réparations devront être effectués par du personnel <i>qualifié</i> et expérimenté connaissant:</p> <ul style="list-style-type: none"> • Les normes et réglementations sur la sécurité et la santé • Les normes et réglementations sur la prévention des accidents • Législation et normes y correspondant 	<p>Die Installation, Eingriffe an der Elektrik und Reparaturen müssen von fachlich <i>qualifiziertem</i> und erfahrenen Personal ausgeführt werden, welches die folgenden Vorschriften kennt:</p> <ul style="list-style-type: none"> • Normen und Bestimmungen zu Sicherheit und Gesundheit • Normen und Bestimmungen zur Unfallverhütung • einschlägige Gesetze und Vorschriften 	<p>Las operaciones de instalación, en la instalación eléctrica y las reparaciones, deberán ser realizadas por personal <i>cualificado</i> y experto que conozca:</p> <ul style="list-style-type: none"> • las normas y reglamentos sobre seguridad y salud • las normas y reglamentos sobre prevención de incendios • los códigos y normas pertinentes 	<p>Installatie-ingrenen op de elektrische installatie en reparaties worden uitgevoerd door vakbekwaam en ervaren personeel dat op de hoogte is van:</p> <ul style="list-style-type: none"> • de normen en regels inzake de veiligheid en gezondheid • de normen en regels over ongevallenpreventie • de pertinente voorschriften
<p>Ces travailleurs spécialisés doivent être en mesure de comprendre leur travail et d'évaluer et éviter les risques potentiels.</p>	<p>Dieses Fachpersonal muss in der Lage sein, die betreffenden Arbeiten zu beurteilen, potentielle Risiken zu erkennen und diese zu vermeiden.</p>	<p>Estos trabajadores especializados deben ser capaces de entender su trabajo y de <i>identificar</i> y evitar los posibles riesgos.</p>	<p>Deze gespecialiseerde personen moeten een perfect inzicht hebben in wat ze doen en potentiële risico's vermijden.</p>
<p>Le transport, la manutention, la mise en marche et l'entretien doivent être effectués par du personnel spécialisé ou par des personnes ayant reçu la formation et les instructions nécessaires sur le type de travail et sur les risques inhérents au non respect des normes de sécurité.</p>	<p>Transport, Beförderung, In Betrieb setzen und Wartung sind fachlich <i>qualifiziertem</i> oder speziell für diese Arbeiten geschultem Personal anzuvertrauen, das die durch die mangelnde Einhaltung der Sicherheitsvorschriften entstehenden Risiken kennt.</p>	<p>El transporte, la manipulación, la puesta en marcha y el mantenimiento se <i>confiarán</i> a personal especializado o a personas que hayan recibido la formación e instrucciones necesarias sobre el tipo de trabajo y los riesgos consiguientes al incumplimiento de las normas de seguridad.</p>	<p>Het transport, de verplaatsing, het opstarten en het onderhoud worden toevertrouwd aan gespecialiseerd personeel of personen die de nodige opleiding genoten hebben met betrekking tot het soort van werk en op de hoogte zijn van de risico's verbonden met het niet naleven van de veiligheidsvoorschriften.</p>

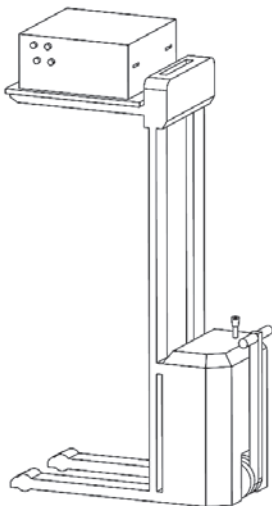
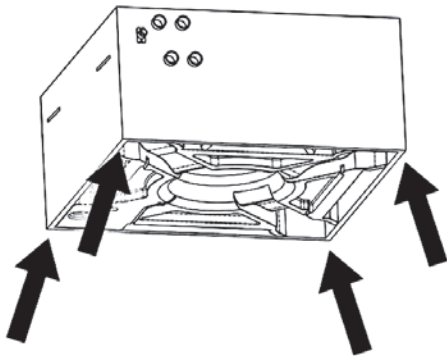
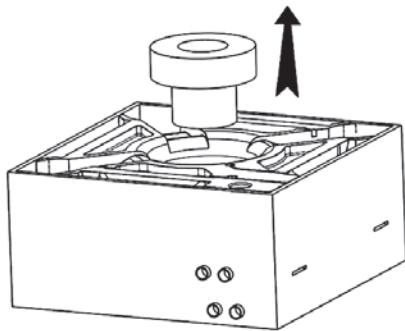

Asennusta varten:

HUOMAUTUS

Ennen asentamista poista puhaltimen lukitusosa

Asenna turvakytkin laitteen virran sammuttamiseksi laitteen tai laitteiden läheisyyteen helposti saatavilla olevaan kohtaan.

Varmista, että laite on maadoitettu.

Älä asenna laitetta räjähdysriskään, korroosiiviseen tai kosteaan ympäristöön, ulos tai erittäin pölyiseen huoneeseen.

Alaslasketun katon yläpuolella olevan tilan tulee olla kuiva ja riittävästi suojattu kosteudelta sekä sisään pääsevältä ilmankosteudelta.

Jos laitteessa on ulkopuolinen ilmanohjainpelti varmista, että kennon putket eivät ole vaurioituneen alle jäätymispisteen olevien lämpötilojen vuoksi.

Turvallisuuden vuoksi noudata laitteen asentamisessa seuraavia varotoimia:

- Yksikköä tulee aina käsitellä kahden henkilön toimesta.
- Laitetta tulee kantaa ainoastaan sopivista kohdista. Turvallisuussyistä laitetta kantaessa tulee käyttää suojakäsineitä.
- Nostotaljoilla ja välineillä tulee olla riittävä kapasiteetti.
- Viallisia nostotaljoja ja välineitä ei saa käyttää.
- Köydet, valjaat ja vastaavat nostotaljat eivät saa olla solmussa eikä olla kosketuksissa teräviin kulmiin.
- Trukkeilla, nostokurjilla ja kurottajilla tulee olla riittävä kapasiteetti.
- Taakkoja ei saa nostaa ihmisten yläpuolitse.

For the installation:

CAUTION

Remove the fan lock before installation

Install a safety switch to turn off current to the appliance in an easily accessible position near the unit or units.

Make sure the unit is earthed.

Do not install in explosive, corrosive or damp environments, outdoors or in very dusty rooms.

The space above the suspended ceiling must be dry and adequately protected against moisture and the ingress of humidity.

If the installation is fitted with an external air intake damper, make sure the coil tubes are not damaged by temperatures below freezing point.

During installation, for safety reasons, observe the following precautions:

- The unit must always be handled by two people.
- Fan-coil units should only be carried at suitable points. When carrying fan-coil units, gloves should be worn for safety reasons.
- Lifting tackle and gear must have sufficient capacity.
- Defective lifting gear and tackle must not be used.
- Ropes, belts and similar lifting tackle must not be knotted or come into contact with sharp edges.
- Fork-lift trucks, elevating-platform trucks and cranes must have sufficient capacity.
- Loads must not be lifted over persons.

<p>Pour l'installation:</p> <p>ATTENTION</p> <p>Avant l'installation enlever la pièce qui bloque l'hélice</p>	<p>Für die Installation:</p> <p>ACHTUNG</p> <p>Vor der Installation den Lüfterradblock ausbauen</p>	<p>Para la instalación:</p> <p>ATENCIÓN!</p> <p>Retirar el bloque ventilador antes de realizar la instalación</p>	<p>Voor de installatie:</p> <p>LET OP</p> <p>Verwijder het waaierblok vóór de installatie</p>
<p>Installer à proximité du ou des appareils et dans une position facilement accessible un interrupteur de sécurité pour couper le courant de la machine.</p>	<p>In der Nähe des Geräts oder der Geräte an einer problemlos zugänglichen Stelle einen Schutzschalter installieren, der das Gerät spannungslos macht.</p>	<p>Instalar cerca del aparato o de los aparatos, en posición de fácil acceso, un interruptor de seguridad que quite la corriente a la máquina.</p>	<p>In de onmiddellijke nabijheid van het apparaat of de apparaten wordt op een vlot bereikbare plaats een veiligheidschakelaar gemonteerd die de stroomtoevoer naar het apparaat kan onderbreken.</p>
<p>S'assurer que la mise à la terre a été effectuée.</p>	<p>Sicherstellen, dass das Gerät geerdet ist.</p>	<p>Asegurarse de conectar la toma de tierra.</p>	<p>Zorg voor een aardaansluiting.</p>
<p>Ne pas installer l'appareil dans une atmosphère explosive ou corrosive, dans des lieux humides, dehors ou dans des pièces où il y a beaucoup de poussière.</p>	<p>Nicht in explosiver oder korrosiver Atmosphäre, an feuchten Orten, im Freien oder in sehr staubiger Umgebung installieren.</p>	<p>No instalar en una atmósfera explosiva o corrosiva, en lugares húmedos, al aire libre o en lugares con mucho polvo.</p>	<p>Installeer het apparaat niet in ruimten waar <i>ontploffingsgevaar</i> heerst, in een corrosieve of vochtige omgeving, buiten of in ruimten met veel stof.</p>
<p>L'espace au-dessus du plafond technique doit être sec et convenablement protégé contre l'humidité.</p>	<p>Der Raum oberhalb der abgehängten Decke soll trocken und gegen eindringende Feuchtigkeit geschützt sein.</p>	<p>El espacio situado encima del falso techo debe ser seco y estar adecuadamente protegido contra la entrada de humedad.</p>	<p>De ruimte boven het verlaagd plafond moet droog zijn en goed beschermd zijn tegen vocht.</p>
<p>En cas d'installation avec un volet de prise d'air extérieur, faire attention au gel en hiver, qui peut provoquer la rupture des tubes de la batterie.</p>	<p>Falls eine Frischluftklappe vorgesehen ist, muss im Winter auf Frost geachtet werden, welcher die Rohre des Registers beschädigen könnte.</p>	<p>En caso de instalación con compuerta de toma de aire externo vigilar en invierno la presencia de hielo que puede provocar la rotura de los tubos de la batería.</p>	<p>Ingeval van een installatie met extern ventilatieluik, wordt gelet op wintervorst die de leidingen van de batterij kan doen barsten.</p>
<p>Pendant l'installation, pour des raisons de sécurité, il est nécessaire de respecter ce qui suit:</p>	<p>Aus Gründen der Sicherheit sind während der Installation die folgenden Vorschriften einzuhalten:</p>	<p>Durante la instalación, por motivos de seguridad, es necesario atenderse a lo siguiente:</p>	<p>Tijdens de installatie is het uit veiligheidsoverwegingen noodzakelijk na te leven wat volgt:</p>
<ul style="list-style-type: none"> • La manutention de la machine doit être effectuée toujours par deux personnes. 	<ul style="list-style-type: none"> • Das Gerät stets zu zweit befördern. 	<ul style="list-style-type: none"> • La manipulación de la máquina se hará siempre entre dos personas. 	<ul style="list-style-type: none"> • Het apparaat wordt altijd door twee personen verplaatst.
<ul style="list-style-type: none"> • Manipuler les ventilo-convecteurs en les saisissant seulement aux endroits appropriés. 	<ul style="list-style-type: none"> • Beim Handling der Klimakonvektoren dürfen diese nur an den dafür vorgesehenen Stellen angefasst werden. 	<ul style="list-style-type: none"> • Manejar los ventiladores convectores cogiéndolos sólo por los puntos adecuados. 	<ul style="list-style-type: none"> • De ventilators-convectors worden altijd op de geschikte plaatsen gehanteerd.
<ul style="list-style-type: none"> • Les palans et l'équipement de levage doivent avoir une portée <i>suffisante</i>. 	<ul style="list-style-type: none"> • Flaschenzüge und Hebezeug müssen eine ausreichende Tragfähigkeit haben. 	<ul style="list-style-type: none"> • Los polispastos y el instrumento para levantar el ventilador conventor deberá tener el alcance <i>suficiente</i>. 	<ul style="list-style-type: none"> • De <i>hefinrichtingen</i> moeten een voldoende groot draagvermogen hebben.
<ul style="list-style-type: none"> • Ne pas utiliser de palans et d'équipements de levage en mauvais état. 	<ul style="list-style-type: none"> • Flaschenzüge und Hebezeug müssen sich in einwandfreiem Zustand <i>befinden</i>. 	<ul style="list-style-type: none"> • No usar polispastos e instrumentos de elevación defectuosos. 	<ul style="list-style-type: none"> • Gebruik geen <i>hefinrichtingen</i> die defect zijn.
<ul style="list-style-type: none"> • Les cordes, sangles et autres outils pour le levage ne doivent pas être noués ou passer sur des bords coupants. 	<ul style="list-style-type: none"> • Seile, Riemen und ähnliche Mittel zum Heben dürfen nicht verknotet sein oder an scharfen Kanten scheuern. 	<ul style="list-style-type: none"> • Cuerdas, correas e instrumentos similares para la elevación no deberán estar anudados ni ponerse en contacto con bordes cortantes. 	<ul style="list-style-type: none"> • Touwen, riemen en gelijkaardige <i>hefinrichtingen</i> mogen niet geknoopt worden of in aanraking komen met scherpe randen.
<ul style="list-style-type: none"> • Les chariots élévateurs, les monte-charges et les grues doivent avoir une portée <i>suffisante</i>. 	<ul style="list-style-type: none"> • Hubwagen, Lastenaufzüge und Kräne müssen eine ausreichende Tragfähigkeit aufweisen. 	<ul style="list-style-type: none"> • Las carretillas elevadoras, los montacargas y las grúas deberán tener <i>el alcance suficiente</i>. 	<ul style="list-style-type: none"> • De vorkheftrucks en kranen moeten een voldoende groot draagvermogen hebben.
<ul style="list-style-type: none"> • Les charges ne doivent pas être suspendues au-dessus des personnes. 	<ul style="list-style-type: none"> • Hängende Lasten dürfen nicht über Personen hinweg gehoben werden. 	<ul style="list-style-type: none"> • Las cargas no se suspenderán encima de las personas. 	<ul style="list-style-type: none"> • De ladingen worden niet boven personen gehangen.

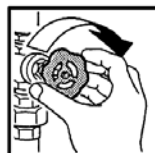
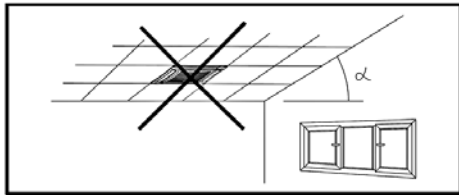
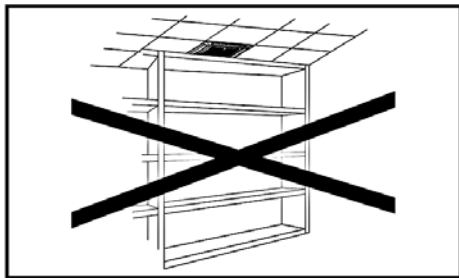

Lisäksi suositellaan:

Toiminta paine ja lämpötila ei saa koskaan ylittää ilmoitettua paineen ja lämpötilan tasoa (katso etiketti).

Ilma-aukkoja ei saa peittää tai tukkia!

Huollot ja korjaukset:

Käytä aina alkuperäisiä varaosia.

Käytä aina suojakäsineitä.

Irrota aina laitteen virtajohto pistokkeesta ennen huolto- tai ylläpitotoimien suorittamista.

Älä koskaan poista laitteen suojaavia elementtejä ennen kuin olet irroittanut laitteen virtajohdon.

Varmista, että puhaltimet ovat pysähtyneet.

Furthermore, the following is recommended:

The operating pressure and the operating temperature must never exceed the rated pressure and temperature (see label).

Air intakes and air discharge openings must never be obstructed or blocked!

For maintenance and repairs:

Always use original spare parts.

Always use work gloves.

Always unplug the unit from the mains power supply before carrying out any type of operation or maintenance.

Never remove protective elements without first unplugging the unit from the mains power supply.

Make sure that the fan has stopped.



VAROITUS

VAARALLINEN JÄNNITE.

ÄLÄ KOSKAAN SUORITA HUOLTOTOIMIA ENNEN VIRRAN KATKAISEMISTA.

ODOTA VÄHINTÄÄN 3 MINUUTTIA KONDENSAATTORIN LATAUKSEN PURKAMISEKSI.

Huollon ja korjauksen ajaksi virtaus ja vuotoventtiilit tulee sulkea.

Älä koskaan muokkaa tai peukaloi turvallisuuksilaitteita tai asetuksia ilman etukäteistä lupaa ja ohjeistusta.

Jos lämmäntuottimen putkiliitoksia käsitellään väärin voi kuuma lämmitysneeste purkautua laitteesta ja aiheuttaa palovammoja tai -jälkiä.

Korjaus- ja huoltotöiden jälkeen kaikki poistetut paneelit ja kannot tulee laittaa takaisin paikoilleen.

Käyttöä varten:

Älä koskaan laita vierasesineitä ilmanottoaukkoon tai ulostuloritilään.

Laitteen ollessa pitkään käyttämättä erityisesti kylmässä ilmastossa tyhjennä nestepiiri.



WARNING!

DANGEROUS VOLTAGE.

DON'T MAKE ANY OPERATION TYPE BEFORE THE VOLTAGE SWITCH OFF. WAIT AT LEAST 3 MINUTES IN ORDER TO PERMIT THE CAPACITOR DISCHARGE.

Flow and return valves and any isolating valves must be closed for repair and maintenance.

Never tamper with or modify regulation and safety devices without prior authorisation and instructions.

If pipe connections of the heat exchanger are handled improperly, hot heating fluid may be discharged and may cause scalding.

All panels and covers removed for repair or maintenance work must be fitted back after the completion of work.

For the use:

Never introduce foreign objects through the air intake and discharge grills.

In particularly cold climates, if the appliance is not to be used for long periods, drain the hydraulic circuit.

<p>Il est recommandé en outre que:</p> <p>La pression et la température d'exercice ne dépasse jamais la pression et la température indiquées (voir plaquette).</p> <p>Les prises et les évacuations d'air ne soient jamais obstruées ou bloquées!</p> <p>Pour l'entretien et la réparation:</p> <p>Si l'on doit remplacer des composants, demander toujours des pièces de rechange originales.</p> <p>Utiliser toujours des gants de travail.</p> <p>N'effectuer aucune intervention sur l'appareil sans l'avoir débranché au préalable.</p> <p>N'enlever aucune protection sans avoir au préalable débranché l'appareil.</p> <p>S'assurer que l'hélice est arrêtée.</p>	<p>Außerdem ist es zu beachten dass:</p> <p>Betriebsdruck und -temperatur dürfen auf keinen Fall die angegebenen Werte überschreiten (siehe Typenschild).</p> <p>Die Luftklappen dürfen auf keinen Fall verstopft oder verlegt werden!</p> <p>Für Wartung und Reparaturen:</p> <p>Falls irgendwelche Komponenten ersetzt werden müssen, unbedingt Original-Ersatzteile anfordern.</p> <p>Immer Arbeitshandschuhe tragen.</p> <p>Das Gerät darf erst gewartet werden, nachdem die Spannungsversorgung unterbrochen wurde.</p> <p>Die Schutzelemente dürfen erst dann entfernt werden, nachdem die Spannungsversorgung unterbrochen wurde.</p> <p>Sicherstellen, dass das Lüfterrad still steht.</p>	<p>Además se recomienda:</p> <p>La presión y la temperatura de ejercicio nunca deben superar la presión y la temperaturas indicadas (ver placa).</p> <p>Las tomas y las descargas de aire no deben estar nunca obstruidas o bloqueadas!</p> <p>Para el mantenimiento y reparación:</p> <p>En caso de sustitución de componentes pedir siempre recambios originales.</p> <p>Usar siempre guantes de trabajo.</p> <p>No efectuar ningún tipo de intervención o mantenimiento sin antes de haber desconectado el aparato de la corriente eléctrica.</p> <p>No retirar ningún elemento de protección sin antes haber desconectado el aparato de la corriente eléctrica.</p> <p>Verificar que el ventilador esté cerrado.</p>	<p>Het is overigens raadzaam om:</p> <p>De bedrijfsdruk en -temperatuur mogen de aangegeven druk en temperatuur in geen geval overschrijden (zie <i>identificatieplaatje</i>).</p> <p>De stopcontacten en luchtafvoeren mogen niet verstoppt of belemmerd zijn!</p> <p>Voor het onderhoud en de reparaties:</p> <p>Voor de vervanging van onderdelen, worden altijd originele wisselstukken gevraagd.</p> <p>Gebruik altijd werkhandschoenen.</p> <p>Voer geen enkele ingreep of onderhoudsbeurt uit zonder het apparaat eerst te hebben losgekoppeld van het elektriciteitsnet.</p> <p>Verwijder geen enkele bescherming zonder het apparaat eerst te hebben losgekoppeld van het elektriciteitsnet.</p> <p>Zorg ervoor dat de waaier tot stilstand gekomen is.</p>
			
<p>ATTENTION!</p> <p>TENSION DANGEREUSE. N'EFFECTUER AUCUNE INTERVENTION AVANT D'AVOIR COUPE L'ALIMENTATION. ATTENDRE AU MOINS 3 MINUTES AFIN DE PERMETTRE LA DECHARGE DU CONDENSATEUR.</p>	<p>ACHTUNG!</p> <p>GEFÄHRLICHE SPANNUNG. VOR DEM ABTRENNEN DER SPEISUNG KEINE EINGRIFFE IRGEND EINER ART DURCHFÜHREN. MINDESTENS 3 MINUTEN WARTEN, UM DIE ENTLADUNG DES KONDENSATORS ZU ERMÖGLICHEN.</p>	<p>ATENCIÓN!</p> <p>TENSIÓN PELIGROSA. NO EFECTUAR INTERVENCIONES DE NINGÚN TIPO ANTES DE HABER DESCONECTADO LA ALIMENTACIÓN. ESPERAR AL MENOS 3 MINUTOS PARA PERMITIR LA DESCARGA DEL CONDENSADOR.</p>	<p>LET OP!</p> <p>GEVAARLIJKE SPANNING. GEEN ENKELE INGREEP UITVOEREN VOORDAT DE STROOM UITGEZET IS. MINSTENS 3 MINUTEN WACHTEN OM DE ONTLADING TOE TE LATEN VAN DE CONDENSATOR.</p>
<p>Pendant les réparations et les interventions d'entretien fermer les vannes sur le circuit de refoulement et de retour et tous les robinets d'arrêt.</p> <p>Ne pas altérer ou modifier les dispositifs de réglage ou de sécurité sans autorisation et sans instructions.</p> <p>Si les tubes de l'échangeur de chaleur ne sont pas maniés correctement, le fluide caloporteur chaud peut s'échapper et provoquer des brûlures.</p> <p>Tous les panneaux et les couvertures qui ont été enlevés pour les opérations d'entretien ou de réparation doivent être remontés à la fin des travaux.</p>	<p>Für Reparatur- und Wartungsarbeiten die Ventile am Wasservor- und -rücklauf und alle anderen Sperrventile schließen.</p> <p>Die Regel- und Sicherheitseinrichtungen dürfen ohne vorherige Genehmigung nicht verändert oder manipuliert werden.</p> <p>Bei unsachgemäßen Arbeiten an den Mediumanschlüssen des Wärmetauschers kann Heizmedium ausströmen und Verbrühungen verursachen.</p> <p>Alle für Reparatur- und Wartungsarbeiten ausgebaute Verkleidungen müssen nach beendeter Arbeit wieder eingebaut werden.</p>	<p>Durante las reparaciones y las intervenciones de mantenimiento cerrar las válvulas del circuito de impulsión y de regreso y cualquier otra válvula de cierre.</p> <p>No manipular o modificar los dispositivos de regulación o de seguridad sin autorización y indicaciones.</p> <p>Si los tubos del intercambiador de valor se manipulan de modo inadecuado, el fluido termovector caliente que puede salir del mismo puede provocar quemaduras.</p> <p>Todos los paneles y las coberturas retiradas para realizar el mantenimiento o la reparación se reinstalarán al terminar los trabajos.</p>	<p>Tijdens de reparaties en onderhoudsbeurten worden de kleppen op het aanvoer- en retourleidingen en alle kraantjes dichtgedraaid.</p> <p>Breng zonder toestemming geen wijzigingen aan de regel- of veiligheidsinrichtingen aan.</p> <p>Indien geknoeid wordt met de leidingen van de warmtewisselaar, kan de vloeistof van de thermovector niet vrijkomen en brandwonden veroorzaken.</p> <p>Alle panelen en afdekkingen die voor een onderhoudsbeurt of reparatie verwijderd werden, worden naderhand teruggeplaatst.</p>
<p>Pour l'utilisation:</p> <p>Ne rien introduire à travers les grilles d'aspiration et de soufflage de l'air.</p> <p>En cas d'installation dans des climats particulièrement froids, vidanger l'installation hydraulique lorsqu'on prévoit de longues périodes d'arrêt de la machine.</p>	<p>Beim Einsatz:</p> <p>Keine Gegenstände durch die Luftgitter stecken.</p> <p>Falls am Installationsort des Geräts ein besonders kaltes Klima herrscht, muss vor längerem Nichtgebrauch das Wasserrohrnetz entleert werden.</p>	<p>Para el uso:</p> <p>No introducir absolutamente nada a través de las rejillas de aspiración y descarga de aire.</p> <p>En caso de instalaciones en climas especialmente fríos, vaciar la instalación hidráulica cuando esté previsto que la máquina esté parada durante largos períodos.</p>	<p>Voor het gebruik:</p> <p>Steek geen voorwerpen in de luchtroosters.</p> <p>Voor een installatie bij bijzonder koud weer, ledigt u de hydraulische installatie als u voorziet dat de machine gedurende een lange periode niet zal werken.</p>

**TOIMINTA-
RAJOITUKSET**
OPERATING LIMITS

Puhallinpatterille ja lämmönsiirtimelle annetaan seuraavat perusmääritelmät:

Puhallinpatteri ja lämmönsiirrin

- Lämmönsiirtonesteen maksimi lämpötila = 80°C
- Kylmäaineen minimi lämpötila = 5°C
- Maksimi käyttöpaine: 1000 kPa (10 bar)
- Virtalähteen jännite: 230V - 50Hz
- Virrankulutus: katso tekniset tiedot kyltti.

Termoelektronisten venttiilien tekniset tiedot:

Termoelektroniset venttiilit:

- Virtalähteen jännite: 230V~50/60Hz
- Käyttöteho / VA suojaus: 5 VA/IP 44
- Sulkemisaika: 180 sek.
- Veden maksimi glykooli sisältö: 50%

Muut tekniset tiedot

Muut tekniset tiedot (mitat, painot, connections, äänitasot ym) löytyvät käyttöohjeen muista kohdista ja erillisistä teknisistä dokumenteista.

The basic specification of the fan coil and heat exchanger is given below:

Fan coil

and heat exchanger:

- Maximum temperature of heat vector fluid = 80°C
- Minimum temperature of refrigerant fluid = 5°C
- Maximum working pressure = 1000 kPa (10 bars)
- Power supply voltage: 230V - 50Hz
- Electric energy consumption: see technical data label

The technical specification of the valves with thermoelectric actuator is given below:

Valves

with thermoelectric actuator:

- Power supply voltage: 230V~50/60Hz
- Rating/VA protection: 5 VA/IP 44
- Closing time: 180 sec.
- Maximum glycol content in water: 50%

Other technical data

All other important technical data (dimensions, weights, connections, noise emissions, etc.) are given elsewhere in this User Information Manual, in the separate technical documentation or in the technical proposal.

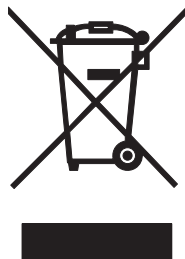
**JÄTTEIDEN
HÄVITTÄMINEN**
WASTE DISPOSAL

Kuluneet ja vaihdetut osat tulee hävittää turvallisesti ja ympäristönsuojelua koskevan sääntelyn mukaisesti.

- **Elektroniikan ja elektronisten jätteiden hävittäminen (RAEE), Eu Direktiivin 2012/19/UE / WEEE) mukaisesti.**

(maat, jotka noudattavat kierrätysjärjestelmää)

Tuotteessa tai sen dokumenteissa oleva logon mukaan käyttökänsä päähän tulleita laitteita ei saa hävittää normaalin kotitalousjätteen tavoin. Jäteastian kuva rukseilla on kaikissa tuotteissa muistuttamassa jätteiden lajittelun pakollisuudesta.

- Product waste disposal: it has to be in conformity with the current environmental protection legislation.

- **Waste disposal of electric and electrical devices (RAEE), in accordance with the European Directive 2012/19/UE (WEEE).**

(Referred to Lands that follow recycling systems)

According to the icon put on the product or in the documentation, the products at the end of their useful life-cycle must not be wasted in the way normal solid urban waste does.

The bin icon with the strikethrough is put on all the products to remind that the waste sorting is compulsory.

LIMITES D'EMPLOI	EINSATZGRENZEN	LÍMITES DE USO	GEBRUIKSLIMIETEN
<p>Les caractéristiques fondamentales du ventilateur-convecteur et de l'échangeur de chaleur sont les suivantes:</p> <p>Ventilo-convecteur et échangeur de chaleur:</p> <ul style="list-style-type: none"> • Température maximale du fluide caloporteur = 80°C maxi • Température minimale du fluide de refroidissement: 5°C mini • Pression de marche maximale = 1000 kPa (10 bars) • Tension d'alimentation: 230V - 50Hz • Consommation d'énergie électrique: voir plaquette données techniques <p>Les données techniques des soupapes à actionneur thermoélectrique sont les suivantes:</p> <p>Vannes à commande thermoélectrique:</p> <ul style="list-style-type: none"> • Tension d'alimentation: 230V~50/60Hz • Degré de protection: 5 VA/IP 44 • Temps de fermeture: 180 sec. • Contenu maximal de glycol dans l'eau: 50% <p>Autres données techniques Toutes les autres caractéristiques techniques importantes (dimensions, poids, raccords, bruit etc.) sont indiquées dans d'autres parties de ce livret, dans la documentation technique à part ou dans la proposition technique.</p>	<p>Die wesentlichen Daten des Klimakonvektors und der Wärmetauscher sind die folgenden:</p> <p>Klimakonvektor und Wärmetauscher:</p> <ul style="list-style-type: none"> • Max. Temperatur des Kältemediums 80°C • Min. Temperatur der Kühlflüssigkeit 5°C • Max. Betriebsdruck: 1000 kPa (10 bar) • Versorgungsspannung: 230V – 50 Hz • Energieverbrauch: siehe Typenschild <p>Die technischen Daten der thermo-elektrischen Ventile sind wie folgt:</p> <p>Thermoelektrische Ventile:</p> <ul style="list-style-type: none"> • Versorgungsspannung: 230V~50/60 Hz • Rating/Sicherung VA: 5 VA/IP 44 • Verschlusszeit: 180 sec. • Max. Glykolanteil im Wasser: 50% <p>Weitere technische Daten Alle anderen wichtigen technischen Daten (Abmessungen, Gewichte, Anschlüsse, Geräuschpegel, usw.) sind an anderen Stellen dieses Handbuchs, in der separaten technischen Dokumentation oder in den Angebotsunterlagen enthalten.</p>	<p>Los datos fundamentales relativos al ventilador convector y al intercambiador de calor son los siguientes:</p> <p>Ventilador convector e intercambiador de calor:</p> <ul style="list-style-type: none"> • Temperatura máxima del fluido termovector: máx. 80°C • Temperatura mínima del fluido de enfriamiento: mín. 5°C • Máxima presión de ejercicio: 1000 kPa (10 bar) • Tensiones de alimentación: 230V - 50Hz • Consumo de energía eléctrica: ver placa de datos técnicos <p>Los datos técnicos de las válvulas con accionador termoeléctrico son los siguientes:</p> <p>Válvulas con accionador termoeléctrico:</p> <ul style="list-style-type: none"> • Tensión de alimentación: 230V~50/60Hz • rating/protección VA: 5 VA/IP 44 • Tiempo de cierre: 180 seg. • Contenido máximo de glicol en el agua: 50% <p>Otros datos técnicos Todos los otros datos técnicos importantes (eida, pesos, conexiones, ruido, etc.) se dan en otras partes del presente Manual, en la documentación técnica.</p>	<p>De belangrijke gegevens met betrekking tot de ventilator-convector en de warmtewisselaar:</p> <p>Ventilator-convector en warmtewisselaar:</p> <ul style="list-style-type: none"> • Maximumtemperatuur Vloeistof Thermovector: max. 80°C • Minimumtemperatuur koelvloeistof: min. 5°C • Maximale bedrijfsdruk: 1000 kPa (10 bar) • Voedingsspanning: 230V - 50Hz • Elektrisch energieverbruik: zie plaatje met technische gegevens <p>De technische gegevens van de kleppen met thermo-elektrische inschakeling:</p> <p>Kleppen met thermo-elektrische inschakeling:</p> <ul style="list-style-type: none"> • Voedingsspanning: 230V~50/60Hz • rating/VA-bescherming: 5 VA/IP 44 • Sluittingstijd: 180 sec. • Maximaal glycolgehalte water: 50% <p>Andere technische gegevens Alle andere belangrijke technische gegevens (afmetingen, gewichten, aansluitingen, lawaai, enz.) worden geleverd in andere delen van de Handleiding, in de technische documentatie of door het technisch personeel.</p>
ÉLIMINATION	ENTSORGUNG	ELIMINACIÓN	AFDANKING
<ul style="list-style-type: none"> • Élimination du produit : respecter les réglementations environnementales en vigueur. • Élimination des déchets d'équipements électriques et électroniques (DEEE), conformément à la Directive Européenne 2012/19/UE (WEEE). <p>(Applicable dans les Pays avec des systèmes de collecte sélective)</p> <p>Le symbole apposé sur le produit ou sur la documentation prévoit que, à la fin de leur vie utile, les produits ne doivent pas être éliminés dans le flux normal de déchets urbains solides.</p> <p>Le symbole de la poubelle barrée est reporté sur tous les produits pour rappeler les obligations de collecte sélective.</p>	<ul style="list-style-type: none"> • Produktentsorgung: Die geltenden Umweltvorschriften beachten. • Entsorgung von Elektro- und Elektronik-Altgeräten (EEAG), gemäß der europäischen Richtlinie 2012/19/EG (WEEE). <p>(Anwendbar in Ländern mit getrennten Sammelsystemen)</p> <p>Das Symbol auf dem Produkt oder in der Dokumentation weist darauf hin, dass Produkte am Ende ihrer Nutzungsdauer nicht in den normalen Hausmüll entsorgt werden dürfen.</p> <p>Das durchgestrichene Mülltonnen-symbol erscheint auf allen Produkten, um an die Verpflichtung zur getrennten Müllsammlung zu erinnern.</p>	<ul style="list-style-type: none"> • Eliminación del producto: atégase a las normas ambientales vigentes. • Eliminación de los residuos de equipos eléctricos y electrónicos (RAEE), en virtud de la Directiva Europea 2012/19/UE (WEEE). <p>(Aplicable en los Países con sistemas de recogida selectiva de residuos)</p> <p>El símbolo colocado en el producto o en la documentación indica que, al final de su vida útil, los productos no se deben eliminar con el resto del flujo normal de residuos sólidos urbanos.</p> <p>El símbolo del contenedor tachado se encuentra en todos los productos para recordar que es obligado realizar una recogida selectiva.</p>	<ul style="list-style-type: none"> • Verwijdering van product: houd u aan de geldende milieuregels. • Verwijdering van afgedankte elektrische en elektronische apparatuur (RAEE), in overeenstemming met de Europese richtlijn 2012/19/EU (WEEE). <p>(Toepasbaar in landen met gescheiden inzameling-systemen)</p> <p>Het symbool op het product of in de documentatie geeft aan dat de producten aan het einde van hun nuttige levensduur niet mogen worden weggegooid met het normale stadsafval.</p> <p>Het symbool van de doorgestreepte prullenbak wordt op alle producten weergegeven om u te herinneren aan de verplichting tot gescheiden inzameling.</p>

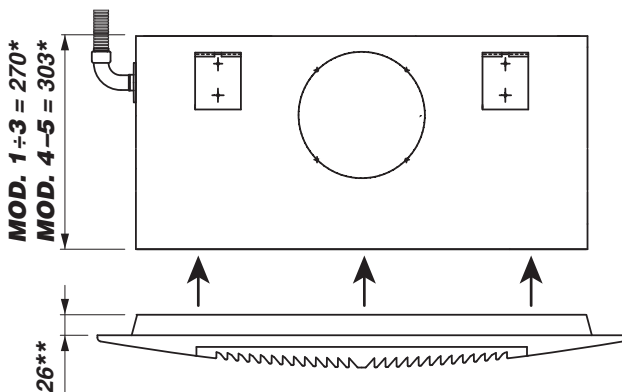
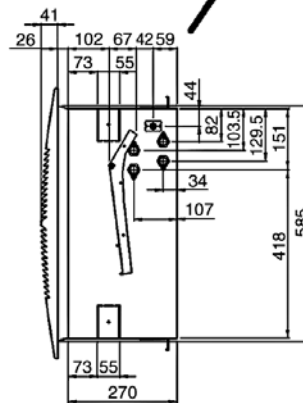
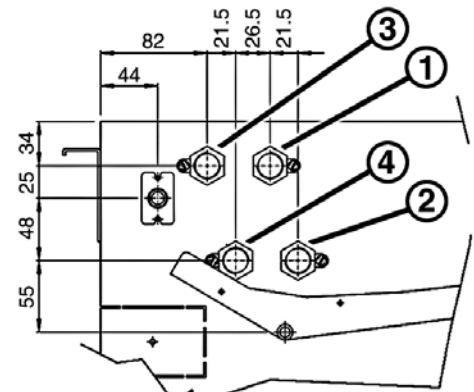
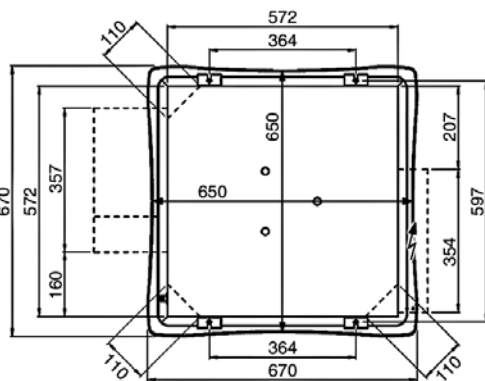
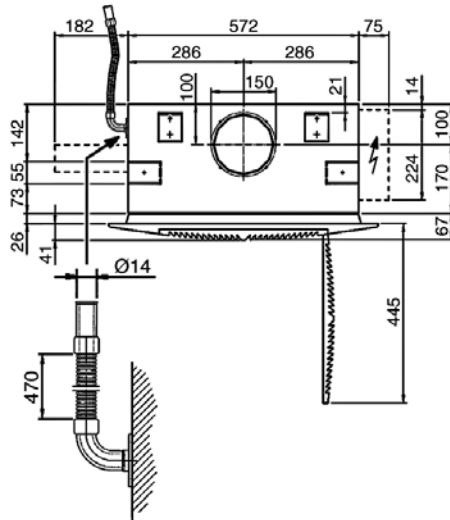
MALLI / MODEL / MODELE / MODELL / MODELO / MODEL
CWE 1 - 2 - 3

*** LAITE
APPLIANCE
APPAREIL
GERÄT
APARATO
APPARAAT**

**** KESKIRITILÄ
DIFFUSER
GRILLE
DECKENBLLENDE
PLAFÓN
PLAFONDELEMENT**

**CWE 1-2P / 1-4P
CWE 2-2P / 2-4P
CWE 3-2P / 3-4P**
2 putki yksiköt

3 - meno, lämmitys/jäähdytys 1/2"
4 - paluu, lämmitys/jäähdytys 1/2"

4 Putkiyksikkö

1 - meno, lämmitys 1/2"
2 - paluu, lämmitys 1/2"
3 - meno, jäähdytys 1/2"
4 - paluu, jäähdytys 1/2"

**CWE 4-2P / 4-4P
CWE 5-2P / 5-4P**
2 putki yksiköt

3 - meno, lämmitys/jäähdytys 3/4"
4 - paluu, lämmitys/jäähdytys 3/4"

4 putkiyksiköt

1 - meno, lämmitys 1/2"
2 - paluu, lämmitys 1/2"
3 - meno, jäähdytys 3/4"
4 - paluu, jäähdytys 3/4"

**CWE 1-2P / 1-4P
CWE 2-2P / 2-4P
CWE 3-2P / 3-4P**
2 pipe units

3 - Flow, heating/cooling 1/2"
4 - Return, heating/cooling 1/2"

4 pipe units

1 - Flow, heating 1/2"
2 - Return, heating 1/2"
3 - Flow, cooling 1/2"
4 - Return, cooling 1/2"

**CWE 4-2P / 4-4P
CWE 5-2P / 5-4P**
2 pipe units

3 - Flow, heating/cooling 3/4"
4 - Return, heating/cooling 3/4"

4 pipe units

1 - Flow, heating 1/2"
2 - Return, heating 1/2"
3 - Flow, cooling 3/4"
4 - Return, cooling 3/4"

**CARACTERISTIQUES
TECHNIQUES**

**TECHNISCHE
CHARAKTERISTIKEN**

**CARACTERÍSTICAS
TÉCNICAS**

**TECHNISCHE
KARAKTERISTIEKEN**

MALLI / MODEL / MODELE / MODELL / MODELO / MODEL

CWE 4 - 5

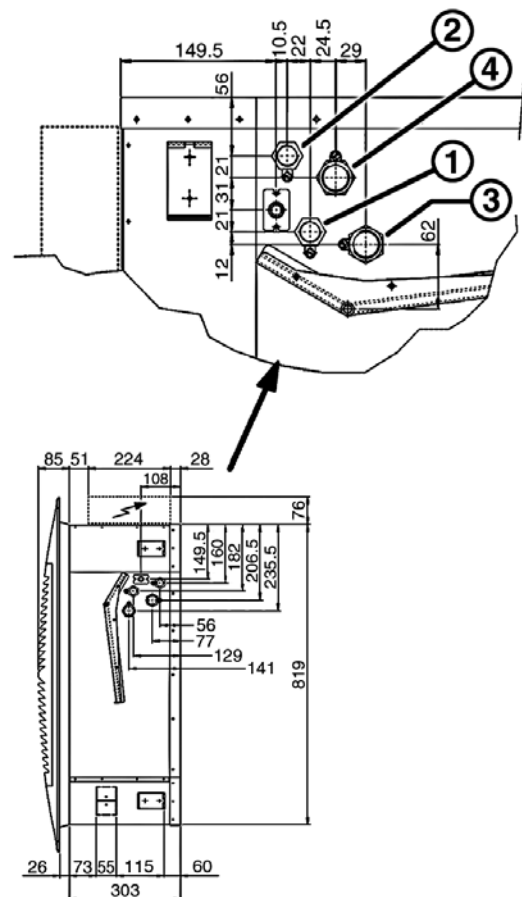
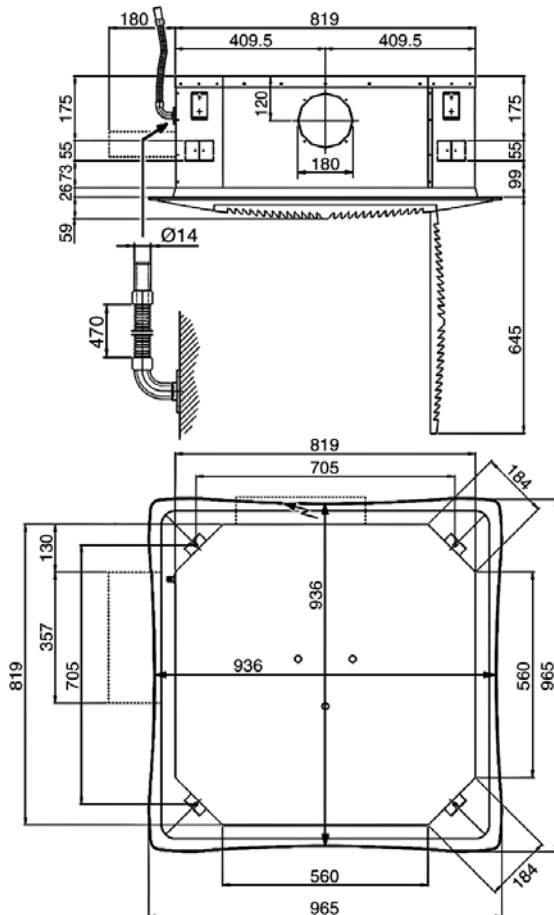

CWE 1-2P / 1-4P
CWE 2-2P / 2-4P
CWE 3-2P / 3-4P

Installation à 2 tubes
3 - Aller chaud/froid 1/2"
4 - Retour chaud/froid 1/2"

Installation à 4 tubes
1 - Aller chaud 1/2"
2 - Retour chaud 1/2"
3 - Aller froid 1/2"
4 - Retour froid 1/2"

CWE 4-2P / 4-4P
CWE 5-2P / 5-4P

Installation à 2 tubes
3 - Aller chaud/froid 3/4"
4 - Retour chaud/froid 3/4"

Installation à 4 tubes
1 - Aller chaud 1/2"
2 - Retour chaud 1/2"
3 - Aller froid 3/4"
4 - Retour froid 3/4"

CWE 1-2P / 1-4P
CWE 2-2P / 2-4P
CWE 3-2P / 3-4P

2-Leiter-Anlage
3 - Eintritt Warm-/Kaltwasser 1/2"
4 - Austritt Warm-/Kaltwasser 1/2"

4-Leiter-Anlage
1 - Eintritt Warmwasser 1/2"
2 - Austritt Warmwasser 1/2"
3 - Eintritt Kaltwasser 1/2"
4 - Austritt Kaltwasser 1/2"

CWE 4-2P / 4-4P
CWE 5-2P / 5-4P

2-Leiter-Anlage
3 - Eintritt Warm-/Kaltwasser 3/4"
4 - Austritt Warm-/Kaltwasser 3/4"

4-Leiter-Anlage
1 - Eintritt Warmwasser 1/2"
2 - Austritt Warmwasser 1/2"
3 - Eintritt Kaltwasser 3/4"
4 - Austritt Kaltwasser 3/4"

CWE 1-2P / 1-4P
CWE 2-2P / 2-4P
CWE 3-2P / 3-4P

Instalación 2 tubos
3 - Entrada agua caliente/fría 1/2"
4 - Salida agua caliente/fría 1/2"

Instalación 4 tubos
1 - Entrada agua caliente 1/2"
2 - Salida agua caliente 1/2"
3 - Entrada agua fría 1/2"
4 - Salida agua fría 1/2"

CWE 4-2P / 4-4P
CWE 5-2P / 5-4P

Instalación 2 tubos
3 - Entrada agua caliente/fría 3/4"
4 - Salida agua caliente/fría 3/4"

Instalación 4 tubos
1 - Entrada agua caliente 1/2"
2 - Salida agua caliente 1/2"
3 - Entrada agua fría 3/4"
4 - Salida agua fría 3/4"

CWE 1-2P / 1-4P
CWE 2-2P / 2-4P
CWE 3-2P / 3-4P

Installatie met 2 leidingen
3 - Ingang warm/koud water 1/2"
4 - Uitgang warm/koud water 1/2"

Installatie met 4 leidingen
1 - Ingang warm water 1/2"
2 - Uitgang warm water 1/2"
3 - Ingang koud water 1/2"
4 - Uitgang koud water 1/2"

CWE 4-2P / 4-4P
CWE 5-2P / 5-4P

Installatie met 2 leidingen
3 - Ingang warm/koud water 3/4"
4 - Uitgang warm/koud water 3/4"

Installatie met 4 leidingen
1 - Ingang warm water 1/2"
2 - Uitgang warm water 1/2"
3 - Ingang koud water 3/4"
4 - Uitgang koud water 3/4"

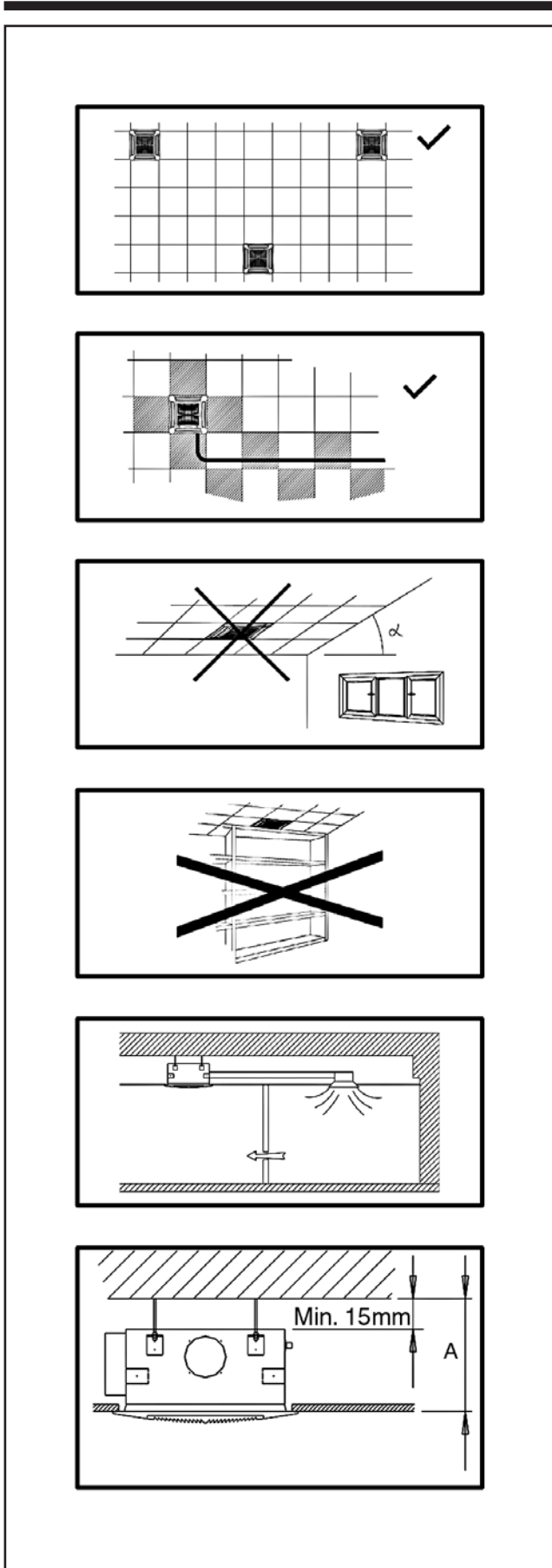

ASENTAMINEN

Kaikki toiminnot, jotka liittyvät asentamiseen, käynnistämiseen, huoltoon tai ylläpitoon tulee tehdä voimassa olevia terveys- ja turvallisuus lainsäädäntöä/ sääntelyä noudattaen ja uusinta teknologiaa käyttäen.

Valmistelut

Laitteen käyttöä varten liitä vesiliitokset kiinni ja kytke 230 V sähkönsyöttö.

Ennen asentamista seuraavien ehtojen tulee täytyä: Sisäänlasketun katon tulee olla paikoillaan ja siihen tulee olla leikattu yksikölle sopiva aukko. Minimi ja maksimi mitat aukolle:

Malli	Minimi	Maksimi
CWE 1-2P/4P	590	630
CWE 2-2P/4P	X 590	X 630
CWE 3-2P/4P		
CWE 4-2P/4P	840 X	900 X
CWE 5-2P/4P	840	900

Putkitöiden tulee olla valmiiksi tehty ja venttiilien tulee olla valmiina asennusta varten.

Laitteeseen tulevien kaapeleiden tulee olla asennettuna sisäänlasketun katon yläpuolelle.

Asennuspaikka

Puhallinpatteryksiköt on suunniteltu asennettavaksi yksinomaan sisäänlaskettuun kattoon.

Asenna säleikkö oviin, jotta ilma kiertää.

Alaslasketun katon ja katon välinen minimietäisyys:

Malli	A
CWE 1-2P/4P	
CWE 2-2P/4P	310
CWE 3-2P/4P	
CWE 4-2P/4P	345
CWE 5-2P/4P	

INSTALLATION

All operations of installation, startup and maintenance of the fan coil unit must always be done according to all health and safety rules/regulations and to the most updated technology.

Predispositions

To operate the appliance, connect hydraulically to a boiler/chiller and electrically to a 230 V single phase power supply.

Prior to installation the following conditions must be satisfied:

The suspended ceiling must be in place and must have been cut out for the fan-coil unit. The minimum and maximum dimensions of the **cutout** are as follows:

Model	Minimum	Maximum
CWE 1-2P/4P	590	630
CWE 2-2P/4P	X 590	X 630
CWE 3-2P/4P		
CWE 4-2P/4P	840 X	900 X
CWE 5-2P/4P	840	900

The pipework must have been installed and the valving must be ready for installation.

Cabling to the appliance must have been installed above the suspended ceiling.

Place of installation

Cassette fan-coil units are exclusively designed for incorporation in suspended ceilings.

Install grills on the doors for the air circulation.

The minimum space between the false ceiling and the ceiling is:

Model	A
CWE 1-2P/4P	
CWE 2-2P/4P	310
CWE 3-2P/4P	
CWE 4-2P/4P	345
CWE 5-2P/4P	

INSTALLATION	INSTALLATION	INSTALACIÓN	INSTALLATIE																																																																																																
<p>L'installation, la mise en service et l'entretien du ventilateur convecteur toujours doivent suivre les normes, les règlements, les codes et les règlements en matière de sécurité et de protection de la santé et ainsi la plus récente technologie.</p>	<p>Installation, Inbetriebsetzung und Wartung des Klimakonvektors müssen immer gemäß der geltenden Gesetze, Normen, Bestimmungen und Standards zu Gesundheit und Sicherheit, sowie der neuesten Technologie erfolgen.</p>	<p>Los trabajos de instalación, puesta en marcha y mantenimiento de los ventiladores convectores tienen que seguir siempre todas las normas, reglamentos, códigos y normativas sobre seguridad y salud y la tecnología más reciente.</p>	<p>Bij de installatie, het starten en het onderhoud van de ventilators-convector moeten altijd de regels en voorschriften inzake de veiligheid en gezondheid, en de meest recente technologie nageleefd worden.</p>																																																																																																
<p>Pré-équipements</p>	<p>Vorbereitungen</p>	<p>Preinstalaciones</p>	<p>Voorregelingen</p>																																																																																																
<p>Pour le fonctionnement de l'appareil, prévoir un raccordement hydraulique à la chaudière/centrale d'eau glacée et un raccordement électrique 230 V monophasé.</p>	<p>Für die Funktion des Geräts muss ein Wasseranschluss zum Heizkessel/Kaltwassersatz, sowie ein einphasiger 230V Elektroanschluss vorgesehen werden.</p>	<p>Para el funcionamiento del conjunto de aparatos es necesario preinstalar una conexión hidráulica con la caldera/refrigerador y una conexión eléctrica 230V monofásica.</p>	<p>Om het apparaat in werking te stellen, moet u een aansluiting voorzien met de warmwaterketel/koelkast, en een éénfasige elektrische aansluiting van 230V.</p>																																																																																																
<p>Le plafond technique doit être en place et une ouverture pour loger le ventilateur-convecteur doit déjà avoir été pratiquée. Les dimensions minimum et maximum de l'ouverture sont:</p>	<p>Die abgehängte Decke muss montiert und mit einer Aussparung zur Aufnahme des Klimakonvektors versehen sein. Die min. und max. Abmessungen der Aussparung sind:</p>	<p>El falso techo tiene que estar colocado y se tiene que haber realizado una apertura para alojar el ventilador convector. Las medidas mínimas y máximas para la apertura son:</p>	<p>Het verlaagd plafond moet geplaatst zijn en voorzien zijn van een opening om de ventilator-convecteur te monteren. De minimale en maximale afmetingen van de opening:</p>																																																																																																
<table border="1"> <thead> <tr> <th>Modèle</th> <th>Minimum</th> <th>Maximum</th> </tr> </thead> <tbody> <tr> <td>CWE 1-2P/4P</td> <td>590</td> <td>630</td> </tr> <tr> <td>CWE 2-2P/4P</td> <td>X</td> <td>X</td> </tr> <tr> <td></td> <td>590</td> <td>630</td> </tr> <tr> <td>CWE 3-2P/4P</td> <td></td> <td></td> </tr> <tr> <td>CWE 4-2P/4P</td> <td>840</td> <td>900</td> </tr> <tr> <td></td> <td>X</td> <td>X</td> </tr> <tr> <td>CWE 5-2P/4P</td> <td>840</td> <td>900</td> </tr> </tbody> </table>	Modèle	Minimum	Maximum	CWE 1-2P/4P	590	630	CWE 2-2P/4P	X	X		590	630	CWE 3-2P/4P			CWE 4-2P/4P	840	900		X	X	CWE 5-2P/4P	840	900	<table border="1"> <thead> <tr> <th>Modell</th> <th>Min.</th> <th>Max.</th> </tr> </thead> <tbody> <tr> <td>CWE 1-2P/4P</td> <td>590</td> <td>630</td> </tr> <tr> <td>CWE 2-2P/4P</td> <td>X</td> <td>X</td> </tr> <tr> <td></td> <td>590</td> <td>630</td> </tr> <tr> <td>CWE 3-2P/4P</td> <td></td> <td></td> </tr> <tr> <td>CWE 4-2P/4P</td> <td>840</td> <td>900</td> </tr> <tr> <td></td> <td>X</td> <td>X</td> </tr> <tr> <td>CWE 5-2P/4P</td> <td>840</td> <td>900</td> </tr> </tbody> </table>	Modell	Min.	Max.	CWE 1-2P/4P	590	630	CWE 2-2P/4P	X	X		590	630	CWE 3-2P/4P			CWE 4-2P/4P	840	900		X	X	CWE 5-2P/4P	840	900	<table border="1"> <thead> <tr> <th>Modelo</th> <th>Mínima</th> <th>Máxima</th> </tr> </thead> <tbody> <tr> <td>CWE 1-2P/4P</td> <td>590</td> <td>630</td> </tr> <tr> <td>CWE 2-2P/4P</td> <td>X</td> <td>X</td> </tr> <tr> <td></td> <td>590</td> <td>630</td> </tr> <tr> <td>CWE 3-2P/4P</td> <td></td> <td></td> </tr> <tr> <td>CWE 4-2P/4P</td> <td>840</td> <td>900</td> </tr> <tr> <td></td> <td>X</td> <td>X</td> </tr> <tr> <td>CWE 5-2P/4P</td> <td>840</td> <td>900</td> </tr> </tbody> </table>	Modelo	Mínima	Máxima	CWE 1-2P/4P	590	630	CWE 2-2P/4P	X	X		590	630	CWE 3-2P/4P			CWE 4-2P/4P	840	900		X	X	CWE 5-2P/4P	840	900	<table border="1"> <thead> <tr> <th>Model</th> <th>Minimum</th> <th>Maximum</th> </tr> </thead> <tbody> <tr> <td>CWE 1-2P/4P</td> <td>590</td> <td>630</td> </tr> <tr> <td>CWE 2-2P/4P</td> <td>X</td> <td>X</td> </tr> <tr> <td></td> <td>590</td> <td>630</td> </tr> <tr> <td>CWE 3-2P/4P</td> <td></td> <td></td> </tr> <tr> <td>CWE 4-2P/4P</td> <td>840</td> <td>900</td> </tr> <tr> <td></td> <td>X</td> <td>X</td> </tr> <tr> <td>CWE 5-2P/4P</td> <td>840</td> <td>900</td> </tr> </tbody> </table>	Model	Minimum	Maximum	CWE 1-2P/4P	590	630	CWE 2-2P/4P	X	X		590	630	CWE 3-2P/4P			CWE 4-2P/4P	840	900		X	X	CWE 5-2P/4P	840	900
Modèle	Minimum	Maximum																																																																																																	
CWE 1-2P/4P	590	630																																																																																																	
CWE 2-2P/4P	X	X																																																																																																	
	590	630																																																																																																	
CWE 3-2P/4P																																																																																																			
CWE 4-2P/4P	840	900																																																																																																	
	X	X																																																																																																	
CWE 5-2P/4P	840	900																																																																																																	
Modell	Min.	Max.																																																																																																	
CWE 1-2P/4P	590	630																																																																																																	
CWE 2-2P/4P	X	X																																																																																																	
	590	630																																																																																																	
CWE 3-2P/4P																																																																																																			
CWE 4-2P/4P	840	900																																																																																																	
	X	X																																																																																																	
CWE 5-2P/4P	840	900																																																																																																	
Modelo	Mínima	Máxima																																																																																																	
CWE 1-2P/4P	590	630																																																																																																	
CWE 2-2P/4P	X	X																																																																																																	
	590	630																																																																																																	
CWE 3-2P/4P																																																																																																			
CWE 4-2P/4P	840	900																																																																																																	
	X	X																																																																																																	
CWE 5-2P/4P	840	900																																																																																																	
Model	Minimum	Maximum																																																																																																	
CWE 1-2P/4P	590	630																																																																																																	
CWE 2-2P/4P	X	X																																																																																																	
	590	630																																																																																																	
CWE 3-2P/4P																																																																																																			
CWE 4-2P/4P	840	900																																																																																																	
	X	X																																																																																																	
CWE 5-2P/4P	840	900																																																																																																	
<p>Les tuyauteries doivent déjà être installées et les vannes doivent être prêtes pour l'installation.</p>	<p>Die Rohrleitungen werden bereits verlegt und die Ventile müssen installationsbereit sein.</p>	<p>Las tuberías ya deben estar instaladas y las válvulas deben estar listas para su instalación.</p>	<p>De leidingen moeten reeds geïnstalleerd zijn en de kleppen moeten installatieklaar zijn.</p>																																																																																																
<p>Les câbles à raccorder à l'appareil doivent être déjà installés au-dessus du plafond technique.</p>	<p>Die an das Gerät anzuschließenden Kabel müssen bereits über der abgehängten Decke verlegt sein.</p>	<p>Los cables para conectar el aparato deben estar ya instalados encima del falso techo.</p>	<p>De op het apparaat aan te sluiten kabels moeten reeds geïnstalleerd zijn boven het verlaagd plafond.</p>																																																																																																
<p>Lieu d'installation</p>	<p>Aufstellungsort</p>	<p>Lugar de instalación</p>	<p>Installatieplaats</p>																																																																																																
<p>Les ventilateur-convecteurs Cassette doivent être encastrés dans des plafonds techniques.</p>	<p>Die Kassetten-Klimakonvektoren sind ausschließlich für den Einbau in abgehängten Decken bestimmt.</p>	<p>Los ventiladores convectores Cassette se instalan únicamente empotrados en falsos techos.</p>	<p>De ventilator-convecteur Cassette worden uitsluitend ingebouwd in verlaagd plafonds.</p>																																																																																																
<p>Il faut prévoir des grilles sur les portes pour la circulation de l'air.</p>	<p>An den Türen sind Luftgitter vorzusehen.</p>	<p>Prever rejillas en las puertas para la circulación del aire.</p>	<p>Voorzie luchtroosters in de deuren.</p>																																																																																																
<p>L'espace minimum entre le plafond technique et le plafond doit être de:</p>	<p>Der Mindestabstand zwischen abgehängter Decke und Rohdecke beträgt:</p>	<p>El espacio mínimo entre el falso techo y el techo estructural es de:</p>	<p>De minimale afstand tussen het verlaagd plafond en het plafond bedraagt:</p>																																																																																																
<table border="1"> <thead> <tr> <th>Modèle</th> <th>A</th> </tr> </thead> <tbody> <tr> <td>CWE 1-2P/4P</td> <td></td> </tr> <tr> <td>CWE 2-2P/4P</td> <td>310</td> </tr> <tr> <td>CWE 3-2P/4P</td> <td></td> </tr> <tr> <td>CWE 4-2P/4P</td> <td>345</td> </tr> <tr> <td>CWE 5-2P/4P</td> <td></td> </tr> </tbody> </table>	Modèle	A	CWE 1-2P/4P		CWE 2-2P/4P	310	CWE 3-2P/4P		CWE 4-2P/4P	345	CWE 5-2P/4P		<table border="1"> <thead> <tr> <th>Modell</th> <th>A</th> </tr> </thead> <tbody> <tr> <td>CWE 1-2P/4P</td> <td></td> </tr> <tr> <td>CWE 2-2P/4P</td> <td>310</td> </tr> <tr> <td>CWE 3-2P/4P</td> <td></td> </tr> <tr> <td>CWE 4-2P/4P</td> <td>345</td> </tr> <tr> <td>CWE 5-2P/4P</td> <td></td> </tr> </tbody> </table>	Modell	A	CWE 1-2P/4P		CWE 2-2P/4P	310	CWE 3-2P/4P		CWE 4-2P/4P	345	CWE 5-2P/4P		<table border="1"> <thead> <tr> <th>Modelo</th> <th>A</th> </tr> </thead> <tbody> <tr> <td>CWE 1-2P/4P</td> <td></td> </tr> <tr> <td>CWE 2-2P/4P</td> <td>310</td> </tr> <tr> <td>CWE 3-2P/4P</td> <td></td> </tr> <tr> <td>CWE 4-2P/4P</td> <td>345</td> </tr> <tr> <td>CWE 5-2P/4P</td> <td></td> </tr> </tbody> </table>	Modelo	A	CWE 1-2P/4P		CWE 2-2P/4P	310	CWE 3-2P/4P		CWE 4-2P/4P	345	CWE 5-2P/4P		<table border="1"> <thead> <tr> <th>Model</th> <th>A</th> </tr> </thead> <tbody> <tr> <td>CWE 1-2P/4P</td> <td></td> </tr> <tr> <td>CWE 2-2P/4P</td> <td>310</td> </tr> <tr> <td>CWE 3-2P/4P</td> <td></td> </tr> <tr> <td>CWE 4-2P/4P</td> <td>345</td> </tr> <tr> <td>CWE 5-2P/4P</td> <td></td> </tr> </tbody> </table>	Model	A	CWE 1-2P/4P		CWE 2-2P/4P	310	CWE 3-2P/4P		CWE 4-2P/4P	345	CWE 5-2P/4P																																																	
Modèle	A																																																																																																		
CWE 1-2P/4P																																																																																																			
CWE 2-2P/4P	310																																																																																																		
CWE 3-2P/4P																																																																																																			
CWE 4-2P/4P	345																																																																																																		
CWE 5-2P/4P																																																																																																			
Modell	A																																																																																																		
CWE 1-2P/4P																																																																																																			
CWE 2-2P/4P	310																																																																																																		
CWE 3-2P/4P																																																																																																			
CWE 4-2P/4P	345																																																																																																		
CWE 5-2P/4P																																																																																																			
Modelo	A																																																																																																		
CWE 1-2P/4P																																																																																																			
CWE 2-2P/4P	310																																																																																																		
CWE 3-2P/4P																																																																																																			
CWE 4-2P/4P	345																																																																																																		
CWE 5-2P/4P																																																																																																			
Model	A																																																																																																		
CWE 1-2P/4P																																																																																																			
CWE 2-2P/4P	310																																																																																																		
CWE 3-2P/4P																																																																																																			
CWE 4-2P/4P	345																																																																																																		
CWE 5-2P/4P																																																																																																			

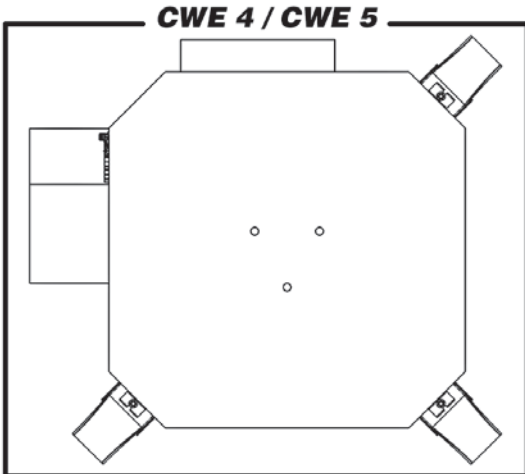
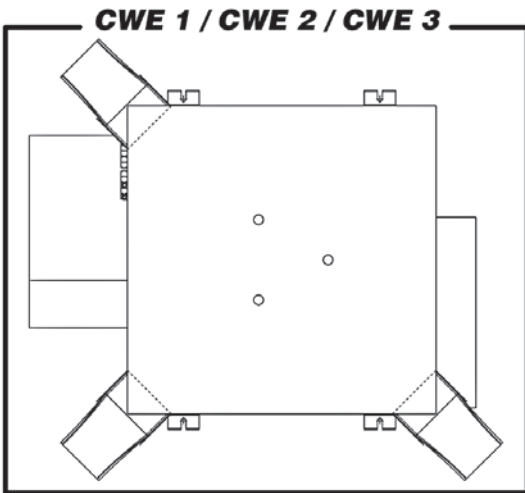
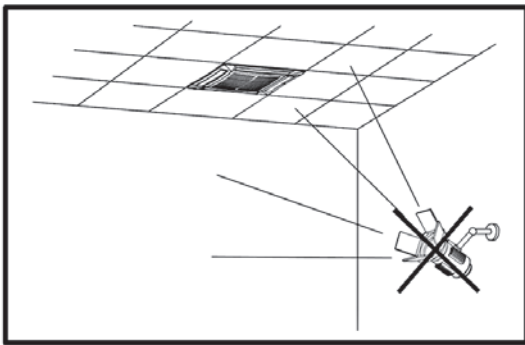
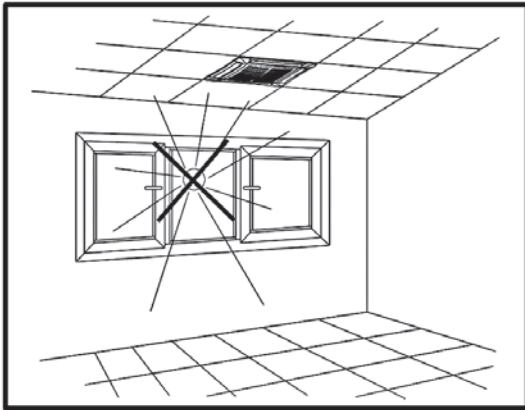

Ympäristöä koskevat määräykset

Puhallinyksikön ilmansisäänottoaukon alueella (keskellä ilmansisäänottoaukon suutinta) ilman lämpötilan tulee olla 6 ja 40°C:een välillä. Lämpötila ei saa koskaan olla tämän asteikon ulkopuolella.

Ilman suhteellisen kosteuden tulee olla 15 ja 75%:n välillä, jotta puhallinyksikkö toimii.

Ilmankäsittely

Yksiköissä CWE 1-2-3 ja CWE 4-5 on sisääntuloaukot käsitelylle ilmalle yksikön kulmissa. Tämä ilma sekoittuu laitteen sisällä käsittelemättömän huoneilman kanssa.

Käsitellyn ilman sisääntuloaukkojen paine on hieman alempi kuin atmosfäärin paine.

Matalapaine tulee jättää huomioimatta käsitellyn ilmajärjestelmän suunnittelussa.

Adaptteri 110 halkaisijan putkille, jonka voi asentaa pääilman sisääntuloaukkoon on saatavilla lisätarvikkeena (toimitetaan erikseen).

Käsitellyn ilman virtaus on rajoitettu keskinopeuteen 20% puhallinkonvektorin kokonaisilmavirtauksesta ja maksimi 100 m³/h kullekin aukolle.

Environmental conditions

The air temperature in the fan-coil unit air intake area (in the center of the air intake area of the nozzle) must be between 6 and 40 °C. The temperature must never be outside this range.

The relative humidity must be between 15 and 75% for fan-coil unit operation.

Air handling

Both the unit **CWE 1-2-3** and the unit **CWE 4-5** are equipped with inlets for treated air on the corners of the unit. This air is mixed with the untreated room air inside the appliance.

The pressure at the treated air inlets is slightly below atmospheric pressure.

The low pressure should be disregarded in the design of the treated air system.

An adapter for 110 dia. pipes, to be applied to the primary air inlet, is available as an accessory (supplied separately) for connecting the appliance air pipes.

The *flow* of treated air is limited to 20% of the total air *flow* of the fan convector at medium speed, with a maximum of 100 m³/h for each opening.

Conditions environnementales	Umgebungsbedingungen	Condiciones ambientales	Omgevingsvoorwaarden
<p>La température de l'air dans la zone d'aspiration du ventilateur-convecteur (au centre de la zone d'aspiration de la grille) doit être comprise entre 6 et 40°C. La température ne doit jamais dépasser ces limites.</p>	<p>Die Lufttemperatur im Ansaugbereich des Klimakonvektors (in der Mitte des Ansaugbereichs des Gitters) soll zwischen 6 und 40°C betragen. Die Temperatur darf diese Grenzen auf keinen Fall unter- oder überschreiten.</p>	<p>La temperatura del aire en la zona de aspiración del ventilador convectador (en el centro de la zona de aspiración de la rejilla) debe estar comprendida entre 6 y 40°C. La temperatura nunca deberá superar dichos límites.</p>	<p>De temperatuur van de lucht in de aanzuigzone van de ventilator-convecteur (in het midden van de aanzuigzone van het rooster) ligt tussen 6 en 40°C. De temperatuur mag deze limieten nooit overschrijden.</p>
<p>L'humidité relative doit être comprise entre 15 et 75%.</p>	<p>Die relative Luftfeuchtigkeit soll zwischen 15% und 75% sein.</p>	<p>La humedad relativa debe estar comprendida entre el 15 y el 75%.</p>	<p>De relatieve vochtigheidsgraad schommelt tussen 15 en 75%.</p>
<p>Traitement de l'air</p>	<p>Luftaufbereitung</p>	<p>Tratamiento del aire</p>	<p>Luchtzuivering</p>
<p>Le module CWE 1-2-3 ainsi que le module CWE 4-5 sont munis de 3 entrées pour l'air primaire aux angles des unités. Celui-ci est mélangé à l'air repris dans la pièce à l'intérieur de l'appareil.</p>	<p>Sowohl die Module CWE 1-2-3, als die Module CWE 4-5 sind an den Ecken des Geräts mit 3 Einlässen für die Primärluft ausgestattet. Diese wird im Innern des Geräts mit der aus dem Raum angesaugten Luft vermischt.</p>	<p>El modulo CWE 1-2-3 y el modulo CWE 4-5 está provistos de 3 entradas para el aire primario en las esquinas de la unidad. Dicho aire se mezcla dentro del aparato con el que se toma de la estancia.</p>	<p>Zowel de modules CWE 1-2-3 als de modules CWE 4-5 zijn uitgerust met 3 ingangen voor de primaire lucht, aan de hoeken van de eenheid. In het apparaat wordt de lucht vermengd met de lucht uit de omgeving.</p>
<p><i>La pression aux prises de l'air traité est légèrement inférieure à la pression atmosphérique.</i></p>	<p><i>Der Druck an den Einlässen der aufbereiteten Luft ist geringfügig niedriger als der atmosphärische Druck.</i></p>	<p><i>La presión en las tomas del aire tratado es ligeramente inferior a la presión atmosférica.</i></p>	<p><i>De druk aan de uitlaten van de gezuiverde lucht bedraagt iets minder dan de atmosferische luchtdruk.</i></p>
<p><i>Il ne faut pas tenir compte de la basse pression lors du projet du système d'air traité.</i></p>	<p><i>Bei der Planung des Systems muss dieser Unterdruck nicht berücksichtigt werden.</i></p>	<p><i>No se considera la baja presión en el diseño del sistema del aire tratado.</i></p>	<p><i>Bij het ontwerp van het systeem van gezuiverde lucht wordt geen rekening gehouden met de lage druk.</i></p>
<p>Pour pouvoir raccorder les tuyauteries de l'air de l'appareil, un adaptateur pour tube Ø110, à appliquer aux entrées de l'air primaire, est disponible en accessoire (fourni à part).</p>	<p>Für den Anschluss der Luftleitungen des Geräts ist als (separat lieferbares) Zubehör ein Adapter für Rohre mit Ø 110 erhältlich, der an den Einlässen der Primärluft angebracht wird.</p>	<p>Para poder conectar las tuberías del aire del aparato hay disponible como accesorio (que se entrega a parte) un adaptador para tubo Ø110 que se tiene que aplicar en las entradas del aire primario.</p>	<p>Om de luchtleidingen van het apparaat aan te sluiten, is een adapter (optie) beschikbaar voor leidingen met een diameter van 110, te monteren op de ingangen van de primaire lucht.</p>
<p>Le flux d'air traité est limité à 20% du flux d'air total du ventilateur-convecteur à la vitesse moyenne avec un maximum de 100m³/h pour chaque prise.</p>	<p>Der Primärluftvolumenstrom ist auf 20% des Gesamtluftstroms des Klimakonvektors begrenzt, bei einer durchschnittlichen Fördermenge von 100 m³/h pro Primärluftöffnung.</p>	<p>El flujo de aire tratado viene limitado a 20% del flujo de aire total del ventilador convectador a la velocidad media con un máximo de 100 m³/h para cada toma.</p>	<p>De stroom gezuiverde lucht is beperkt tot 20% van de totale luchtstroom van de ventilator-convecteur bij een gemiddelde snelheid, met een maximum van 100 m³/u voor elke luchtuitlaat.</p>

ASENTAMINEN

MECHANICAL INSTALLATION

CWE 1 / CWE 2 / CWE 3

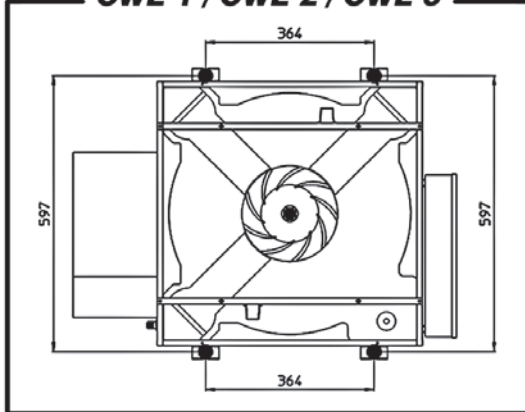

CWE 4 / CWE 5

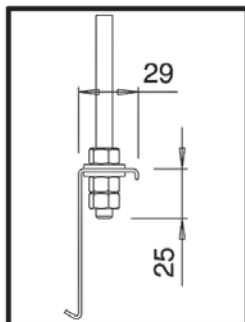
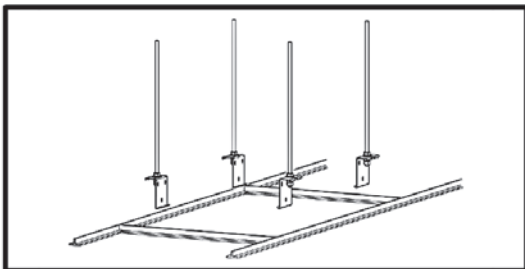
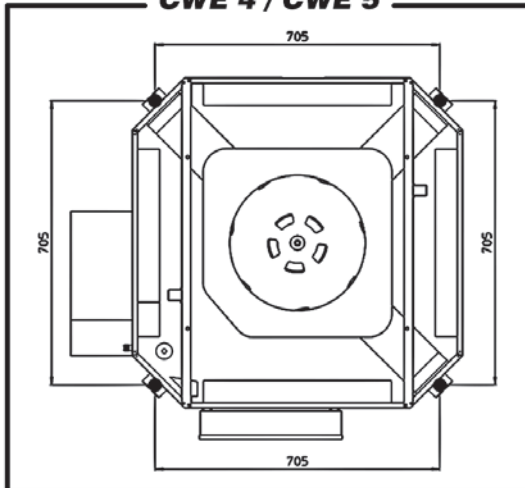

Puhallinyksikön kattoon asentamisessa on otettava huomioon mahdollinen ilman kerrostuminen. Lisäksi tulee huomioida, että ulostuloaukot tulee sijoittaa siten, että ilma virtaa alaspäin.

Laitteen sijoittamisessa varmista, että ilmanottoaukkojen edessä ei ole esteitä (katso sivut 11-12).

Kasetin asentaminen:

Puhallinpatteriyksikkö kiinnitetään sisäkattoon kierretangoilla, jotka eivät tule laitteen mukana. Piirrustukset osoittavat asennuskuvan puhallinpatteriyksikön kiinnittämiseksi (kuvakulma on alhaalta ylöspäin).

Asennusohje

Laitteen asennusohje:

- *Katon reikien paikat tulee ensin merkitä leikkausaukon molemmin puolin sisäkattoon ja sen jälkeen kierretankojen paikat porataan (mitat on ilmaistu tämän sivun piirroksissa).*

- *Sen jälkeen kierretanko kiinnitetään kattoon.*

Kierretankojen pituus riippuu sisäkaton ja katon (ylä-/välipohjatilan) välin korkeudesta.

When installing the fan coils on the ceiling, keep in mind the possible problem of stratification of the air; it should also be remembered that the outlet grills must be positioned so that the air flows downwards.

When positioning the appliance, make sure the air intakes are free from obstructions (see illustration on Page 11-12).

Cassette fixing:

The fan-coil unit is fixed to the structural ceiling by means of threaded rods to be provided by others.

The drawings show the configuration required for fixing the fan-coil unit into place (view from floor to ceiling).

Procedure

The procedure for installing the fan-coil unit is as follows:

- The hole positions in the structural ceiling must first be marked by reference to the two opposite sides of the cutout in the suspended ceiling and the holes for the threaded rods must then be drilled (dimensions are shown by the drawings in this page).

- The threaded rods must then be fixed in the ceiling.

The length of the rods depends on the clearance between the suspended ceiling and the structural ceiling.

INSTALLATION MECANIQUE	MECHANISCHE INSTALLATION	INSTALACIÓN MECÁNICA	MECHANISCHE INSTALLATIE
<p>Lorsqu'on installe des ventilo-convecteurs au plafond il est conseillé de prendre en compte le problème possible de stratification de l'air; nous rappelons en outre que les grilles de soufflage doivent être placées de façon à ce que le flux d'air soit dirigé vers le bas.</p> <p>Installer l'appareil dans une position n'empêchant pas l'aspiration de l'air (cf. illustration Page 11-12).</p> <p>Fixation du ventilo-convecteur:</p> <p>Le ventilo-convecteur est fixé au plafond structural au moyen de barres filetées, non fournies. Les dessins montrent la configuration nécessaire pour fixer le ventilo-convecteur en place (vue du sol au plafond).</p>	<p>Bei der Deckeninstallation von Klimakonvektoren sollte unbedingt das potentielle Problem der Luftstratifikation berücksichtigt werden; außerdem erinnern wir daran, dass die Ausbläser so positioniert sein müssen, dass der Luftstrom nach unten gerichtet ist.</p> <p>Das Gerät so installieren, dass die Luftansaugung nicht beeinträchtigt wird (siehe Seite 11-12).</p> <p>Befestigung des Klimakonvektors:</p> <p>Der Klimakonvektor wird mit bauseits bereitgestellten Gewindestangen an der Rohdecke befestigt. Die Zeichnungen zeigen die für die Befestigung des Klimakonvektors in seinem Sitz erforderliche Konfiguration (vom Boden aus gesehen).</p>	<p>En la instalación de los ventiladores convectores de techo se recomienda tener muy presente el posible problema de estratificación del aire; por otro lado, recordamos que las rejillas de impulsión deben colocarse de modo que la dirección del flujo de aire sea hacia abajo.</p> <p>Instalar el aparato en una posición tal que no comprometa la aspiración del aire (ver Pág. 11-12).</p> <p>Fijación del ventilador convector:</p> <p>El ventilador convector se fija al techo estructural mediante barras fileteadas, no suministradas. Los diseños muestran la configuración necesaria para fijar los ventiladores convectores en el lugar correspondiente (vista desde el suelo al techo).</p>	<p>Wanneer de ventilators-convectors aan het plafond worden geïnstalleerd, moet rekening gehouden worden met het mogelijk probleem van de gelaagdheid van de lucht; we herinneren er overigens aan dat de luchtroosters op dusdanige wijze geplaatst moeten worden dat de luchtstroom naar beneden gericht is.</p> <p>Installeer het apparaat in een positie waarin de luchtaanzuiging niet belemmerd wordt (zie Pag. 11-12).</p> <p>Bevestiging van de ventilator-convector:</p> <p>De ventilator-convector wordt aan het oorspronkelijk plafond bevestigd met behulp van schroefdraadstaven die niet bijgeleverd worden. De tekeningen geven de nodige configuratie weer om de ventilator-convector te bevestigen (aanzicht van vloer tot plafond).</p>
<p>Procédure</p> <p>La procédure pour l'installation du ventilo-convecteur est la suivante:</p> <ul style="list-style-type: none"> • Marquer les positions des trous dans le plafond structural aux deux côtés opposés de l'ouverture pratiquée dans le plafond technique puis pratiquer les trous pour les barres filetées (les dimensions sont indiquées dans les dessins à côté). • Fixer les barres filetées au plafond. <p>La longueur des barres dépend de l'espace entre le plafond technique et le plafond structural.</p>	<p>Verfahren</p> <p>Das Verfahren für die Installation des Klimakonvektors ist wie folgt:</p> <ul style="list-style-type: none"> • Die Position der Befestigungsbohrungen an der Rohdecke auf Höhe der beiden entgegengesetzten Ecken der an der abgehängten Decke ausgeführten Aussparung markieren und die Löcher für die Gewindestangen erstellen (Die Abmessungen sind in den seitlichen Zeichnungen angegeben). • Die Gewindestangen an der Decke befestigen. <p>Die Länge der Stangen hängt von dem Abstand zwischen der abgehängten Decke und der Rohdecke ab.</p>	<p>Procedimiento</p> <p>Para la instalación del ventilador convector se sigue el siguiente procedimiento:</p> <ul style="list-style-type: none"> • Marcar las posiciones de los orificios en el techo estructural correspondientes a los dos lados opuestos de la apertura realizada en el falso techo y por lo tanto realizar los orificios para las barras fileteadas (Las medidas se indican en los dibujos situados al lado). • Fijar las barras fileteadas al techo. <p>La longitud de las barras dependerá del espacio existente entre el falso techo y el techo estructural.</p>	<p>Werkwijze</p> <p>Om de ventilator-convector te installeren, wordt als volgt te werk gegaan:</p> <ul style="list-style-type: none"> • Markeer de positie van de gaten in het oorspronkelijk plafond, ter hoogte van de beide tegenoverliggende zijden van de opening in het verlaagd plafond. Maak vervolgens de gaten voor de schroefdraadstaven (De afmetingen zijn aangegeven in de tekening hiernaast). • Bevestig de schroefdraadstaven aan het plafond. <p>De lengte van deze staven is afhankelijk van de ruimte tussen het verlaagd plafond en het plafond zelf.</p>

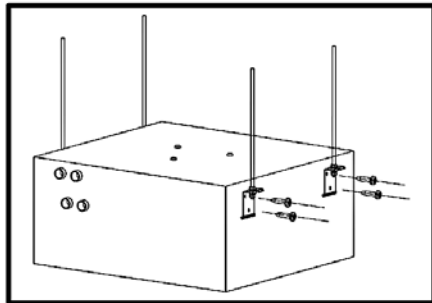
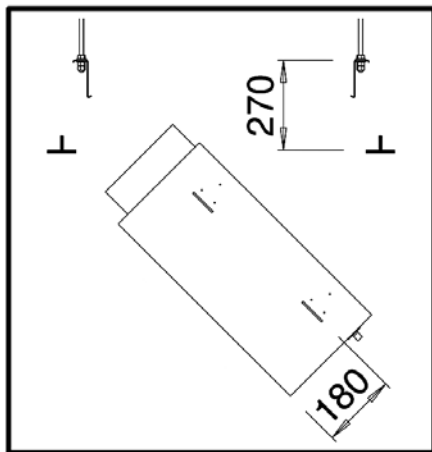

• Sen jälkeen puhallinpatteriyksikkö painetaan leikkauskohtien läpi siten, että jakorasia on päällimmäisenä ja sen jälkeen yksikkö suoritetaan tasaisesti aukkoon.

• kiinnikkeiden hakaset mahdollistavat nopean tilapäisen asentamisen.
Sijoittamisessa hakaset tulee kiinnittää laitteen seiniin kierteisillä ruuveilla.
• Laitte tulee sitten kiinnittää kierretankoihin.

On tärkeää, että laite on täysin suorassa.

Laite voidaan asentaa asentajan parhaaksi katsomalla lainmukaisella tavalla.

Raitisilmakanava yhdistetään seuraavalla tavalla:

• The fan-coil unit is then tilted and pushed through the cutout with the terminal box on top and then placed level over the cutout.

• The hooks on the brackets allow a quick temporary installation. Following positioning, the brackets must be attached to the appliance walls by means of tapping screws.

• The appliance must then be fixed to the threaded rods.

It is essential for the appliance to be exactly level.

The unit can be installed using any other method considered appropriate by the installer, providing it is in accordance with current legislation.

Fresh air ducts are connected as follows:

**CWE 1
CWE 2
CWE 3**

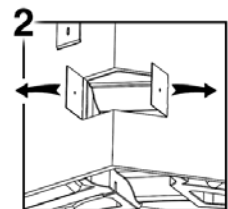
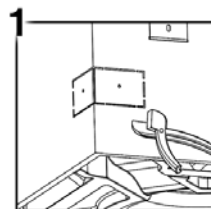
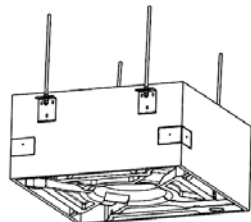

**CWE 4
CWE 5**

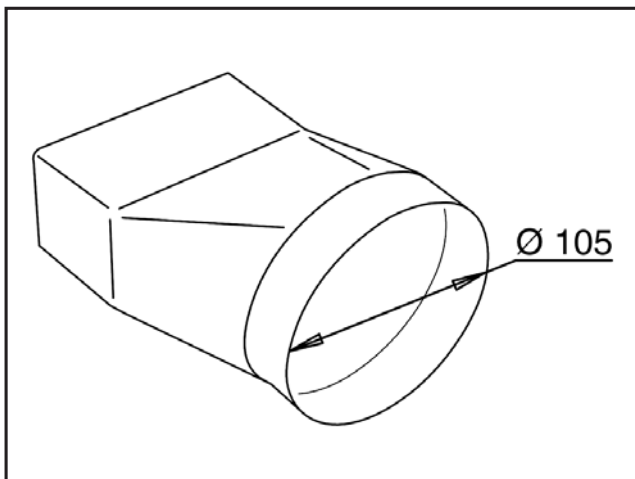
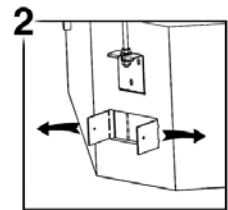
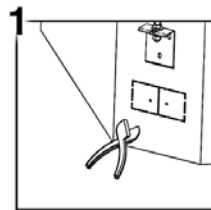
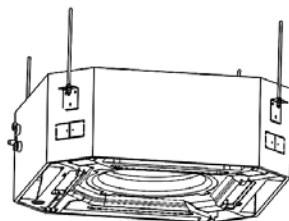

Huomioi:

• Suorakulmion muotoiset ilma-aukot voidaan yhdistää pyöreisiin ilmastointikanaviin käyttämällä erityistä **sovitin** kappaletta ("FAC lisätarvike - koodi 35169490-001).

Raitisilma kytkennät puhallinkonvektoriin eivät saa sotkeentua katon valaistusjärjestelmiin.

• Puhtaan ilman tulisi olla käsiteltyä ja suodatettua eikä se saa olla liian kylmää.

As concerns the fresh air, note the following:

• The rectangular air openings can be connected to circular air ducts using the special *fittings* ("FAC" accessory - code 35169490-001).

The connections of the fresh air to the fan convector must not interfere with the lighting system in the false ceiling.

• The fresh air should be treated, *filtered and must not be too cool.*

<ul style="list-style-type: none"> • Incliner le ventilateur-convecteur, le pousser à travers l'ouverture, bouter vers le haut, puis le placer en position horizontale au-dessus de l'ouverture. • Les crochets sur les étagères permettent d'installer provisoirement l'appareil. • Fixer ensuite l'appareil aux barres filetées. <p>Il est impératif que l'appareil soit en position parfaitement horizontale.</p> <p>L'installateur pourra installer l'appareil avec n'importe quel autre moyen jugé approprié, à condition qu'il soit conforme aux normes en vigueur.</p> <p>Les conduits pour l'air primaire doivent être raccordés comme suit:</p>	<ul style="list-style-type: none"> • Der Klimakonvektor schräg nach oben, mit der Klemmleiste zuerst, in die Aussparung schieben und zuletzt gerade ausrichten. • Die Haken an den Laschen erlauben eine provisorische Schnellmontage. • Danach wird das Gerät an den Gewindestangen befestigt. <p>Das Gerät muss unbedingt perfekt gerade ausgerichtet sein.</p> <p>Das Gerät kann mit jedem anderen, vom Installateur gewählten Mittel installiert werden, sofern dieses den einschlägigen Vorschriften entspricht.</p> <p>Die Primärluftöffnungen werden wie folgt angeschlossen:</p>	<ul style="list-style-type: none"> • El ventilador convector se inclina y empuja através de la apertura con la caja para bornes hacia arriba y por lo tanto se coloca en posición horizontal encima de la apertura. • Los ganchos sobre las abrazaderas permiten una rápida instalación provisional. • El aparato se fija así a las barras fileteadas. <p>Es fundamental que el aparato esté en posición perfectamente horizontal.</p> <p>El aparato se puede instalar con cualquier otro medio que el instalador considere adecuado siempre que cumpla con las normas vigentes.</p> <p>Los conductos para el aire primario se conectan del siguiente modo:</p>	<ul style="list-style-type: none"> • De ventilator-convecteur wordt vervolgens gekanteld, in de opening gebracht met het klemmenbord naar boven en horizontaal boven de opening geplaatst. • Dankzij de haken op de beugels is een snelle installatie mogelijk. • Het apparaat wordt vastgemaakt aan de schroefdraadstaven. <p>Het is heel belangrijk dat het apparaat perfect horizontaal geplaatst wordt.</p> <p>Het apparaat kan geïnstalleerd worden met om het even welk middel die de installateur geschikt acht, op voorwaarde dat dit overeenkomstig de geldende normen is.</p> <p>De leidingen voor de primaire lucht worden als volgt aangesloten:</p>
--	--	---	--

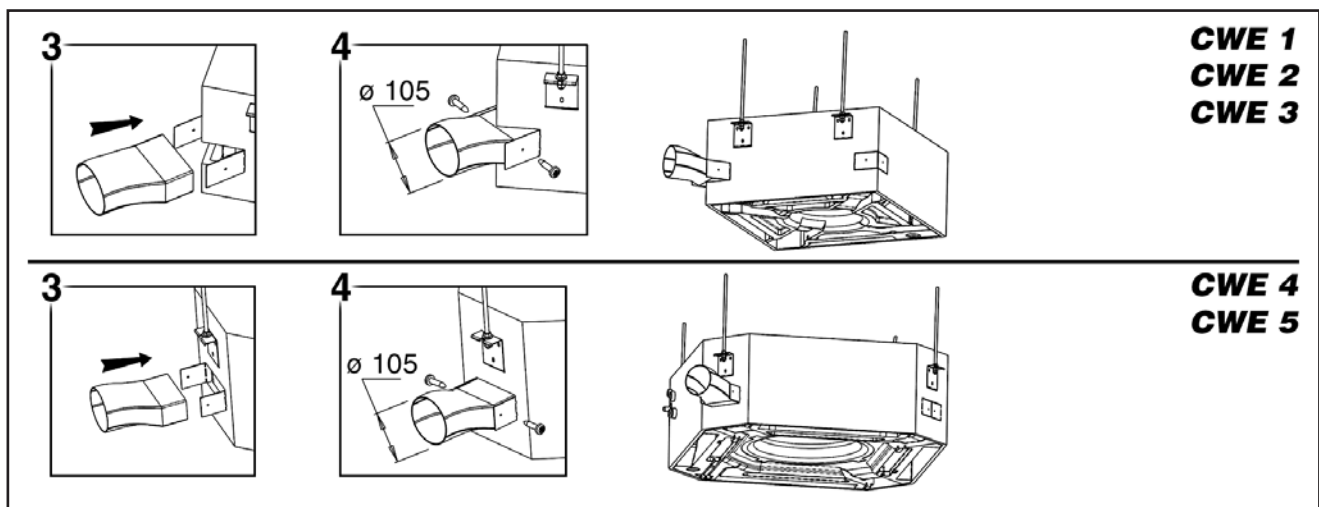

<p>A propos d'air primaire il faut noter que:</p> <ul style="list-style-type: none"> • Les prises d'air rectangulaires peuvent être raccordées à des conduits pour l'air de section circulaire à l'aide de raccords spéciaux (accessoire "FAC" code 35169490-001). <p>Les raccordements de l'air primaire au ventilateur-convecteur ne doivent pas interférer avec l'installation d'éclairage dans le plafond technique.</p> <ul style="list-style-type: none"> • L'air primaire doit être traité, <i>filtré</i> et ne doit pas être à basse température. 	<p>Im Hinblick auf die Primärluft muss folgendes beachtet werden:</p> <ul style="list-style-type: none"> • Die rechteckigen Lufteinlässe können mit Hilfe entsprechender Fittings mit Luftkanälen mit Rundanschluss verbunden werden (Zubehör "FAC" Code 35169490-001). <p>Die Verbindungen der Primärluft zum Klimakonvektor dürfen nicht mit der Beleuchtungsanlage in der abgehängten Decke interferieren.</p> <ul style="list-style-type: none"> • Die Primärluft wird aufbereitet und <i>gefiltert</i> und muss temperiert sein. 	<p>Respecto al aire primario, cabe señalar que:</p> <ul style="list-style-type: none"> • Las tomas de aire rectangulares pueden conectar a los conductos para el aire de sección circular mediante el uso de las correspondientes conexiones (accessorio "FAC" código 35169490-001). <p>Las conexiones del aire primario al ventilador convector no deben interferir con la instalación de iluminación en el falso techo.</p> <ul style="list-style-type: none"> • El aire primario está tratado, <i>filtrado</i> y no deben estar a baja temperatura. 	<p>Wat de primaire lucht betreft, wordt het volgende opgemerkt:</p> <ul style="list-style-type: none"> • De rechthoekige luchtinlaten kunnen aangesloten worden op luchtleidingen met ronde doorsnede, met behulp van de verbindingen (accessoire "FAC", code 6078005). <p>De aansluitingen van de primaire lucht op de ventilator-convectoren mogen de verlichtingsinstallatie in het verlaagdplafond niet belemmeren.</p> <ul style="list-style-type: none"> • De primaire lucht wordt gezuiverd, <i>gefilterd</i> en mag geen lage temperatuur hebben.
---	---	--	---

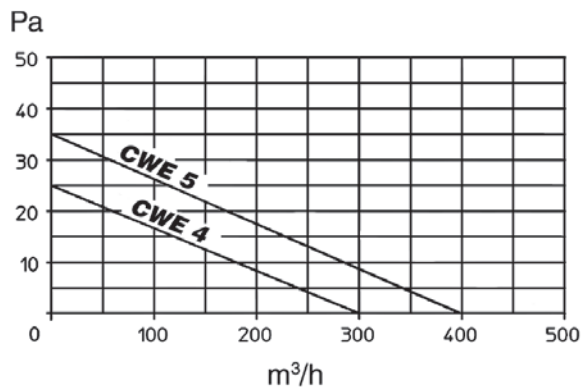
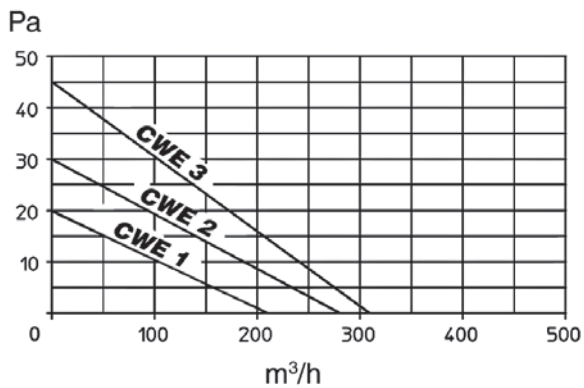
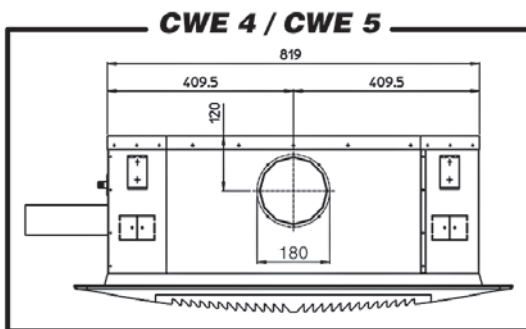
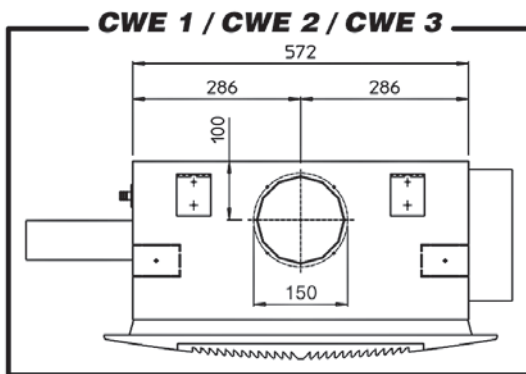

Ilman ulostuloaukot

Puhallinpatteriyksikön ilmanulostuloaukot voidaan liittää erillisiin ilmanhajottajiin.

Ilmanvirtaus ja paine kussakin ulostulokohdassa ovat kuitenkin riippuvaisia käytettyjen ilman ulostuloaukkojen määrästä.

Ilman ulostuloaukkojen määrä ja sijainti näkyvät kuvassa. Tämän sivun kuvat näyttävät ilma-**virtauksen** arvot ilma-aukkojen läpi (tuloilmakanavan painehäviö maksimipuhallinnopeudella).

Air outlets

Air outlets are provided on the fan-coil unit for connection to separate supply air ducting.

Air flow and pressure at each air outlets are, however, a function of the number of air outlets used.

The size and the location of the outlets is shown by the drawings. The diagrams in this page show air flow rates through the air outlets as a function of the supply air duct pressure loss for maximum fan speed.

Tärkeää!

Kondensoitumisen ja veden tiputtelun välttämiseksi kaikissa puhallinpatteriyksiköitä lähteivissä ilmakehissä tulee olla lämpöeristys.

Important!

All air ducting departing from the fan-coil unit must feature thermal insulation to avoid condensation and dripping water.

Sen jälkeen viimeistele vesi- ja sähkökytkennät.

Then complete the water and electrical connections.

Sorties d'air	Luftauslässe	Salidas de aire	Luchtuitlaten
<p>Le ventilo-convecteur est muni de sorties d'air pour le raccordement à des conduits de distribution séparés.</p>	<p>Der Klimakonvektor ist mit Luftauslässen für den Anschluss an separate Kanäle ausgestattet.</p>	<p>El ventilador convector está provisto de salidas de aire para la conexión a conductos de distribución separados.</p>	<p>De ventilator-convector is voorzien van luchtuitlaten voor de aansluiting op gescheiden verdeelleidingen.</p>
<p>Le <i>flux</i> et la pression de l'air à chaque sorties dépendent du nombre de sorties d'air utilisées.</p>	<p>Der Luftstrom und -druck an den einzelnen Auslässen hängt in jedem Fall von der Zahl der vorhandenen Luftauslässe ab.</p>	<p>El <i>flujo</i> y la presión del aire correspondiente a cada salida están, de cualquier modo, en función del número de salidas de aire usadas.</p>	<p>De luchtstroom en de luchtdruk ter hoogte van elke uitlaat zijn in ieder geval afhankelijk van het aantal gebruikte luchtuitlaten.</p>
<p>Les dimensions et l'emplacement de ces sorties sont indiqués dans les dessins. Les schémas à côté indiquent le débit de l'air à travers les sorties en fonction de la perte de charge du conduit de distribution air, avec le ventilateur à la vitesse maximale.</p>	<p>Die Abmessungen und die Position dieser Auslässe sind in den Zeichnungen angegeben. Die seitlichen Graphiken geben die Luftmenge an den Auslässen in Abhängigkeit der Druckdifferenzen des bauseitigen Kanalsystems an, bei Ventilator auf maximaler Drehzahl.</p>	<p>Las medidas y la ubicación de estas salidas pueden verse en los dibujos. Los <i>gráficos</i> del lado indican el caudal del aire através de las salidas como función de la pérdida de carga del conducto de distribución del aire, con el ventilador a la velocidad máxima.</p>	<p>De afmetingen en de plaatsing van deze uitlaten worden weergegeven in de tekeningen. De illustraties hiernaast geven weer in welke mate het bereik van de luchtstroom door de uitlaten afhankelijk is van het energieverlies aan de luchtdistributieleiding, met de ventilator op de maximale snelheid.</p>
Important!	Wichtig!	Importante!	Belangrijk!
<p>Tous les conduits pour l'air qui partent du ventilo-convecteur doivent être munis d'une isolation thermique afin d'éviter la formation de condensation et un égouttement d'eau.</p>	<p>Alle vom Klimakonvektor abgehenden Luftkanäle müssen thermisch isoliert werden, um die Bildung von tropfendem Kondenswasser zu vermeiden.</p>	<p>Todos los conductos para el aire que salen del ventilador convector deben estar provistos de aislamiento térmico para evitar la formación de agua de condensación y goteo de agua.</p>	<p>Alle luchtleidingen die vertrekken van de ventilator-convector moeten voorzien zijn van een thermische isolatie, om de vorming van condensatievocht en waterdruppels te voorkomen.</p>
<p>Effectuer ensuite les raccordements hydrauliques et électriques.</p>	<p>Nun die wasserseitigen und elektrischen Anschlüsse ausführen.</p>	<p>Realizar por lo tanto las conexiones hidráulicas y eléctricas.</p>	<p>Voer vervolgens de hydraulische en elektrische aansluitingen uit.</p>

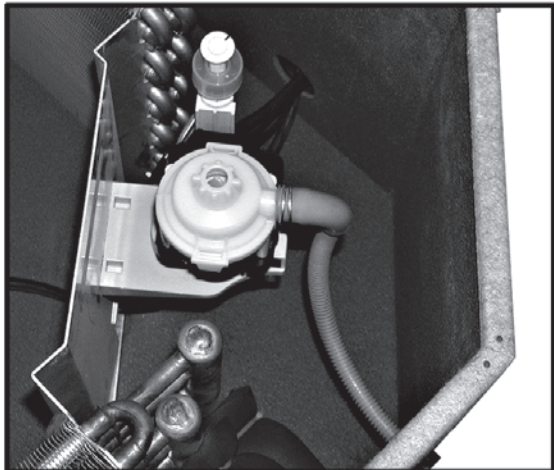
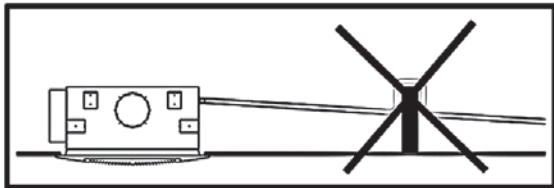
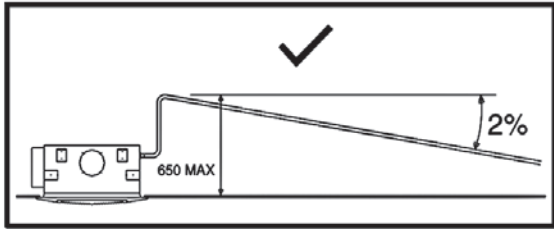
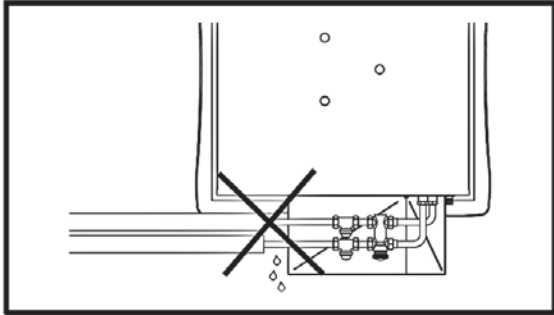
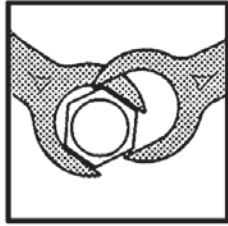

VESILIITÄNNÄT

Avointa järjestelmää (esim. kaivovettä) käytettäessä, vesi tulee puhdistaa suodattamalla kiintoaineksista. Suodattimien pitäisi olla sisääntulossa. Muuten vaarana on eroosio. Lisäksi tulee aina varmistaa, että laite on suojattu pölyltä ja muilta aineilta, jotka voivat aiheuttaa yhdessä veden kanssa syövyttävän tai alkalisen reaktion (alumiinin korroosio).

Oikeanlainen asennus on tärkeää, mukaanlukien putkien eristäminen antikondenssimateriaalilla.

Jäähdytys- ja lämmitysneeste

Jäähdytys- tai lämmitysneesten tulee olla vettä tai vesi/glykooli sekoitusta.

Nesteen lämpötilan tulee olla 5 ja 80°C välillä eikä saa koskaan olla tämän asteikon ulkopuolella.

Maksimi käyttöpain: 1000 kPa (10 bar).

Käytä aina kahta jakoavainta, kun yhdistät lämmönsiirtimen putkiin.

Asenna aina sulkuventtiili vesipiiriin.

VAROITUS!

Käsittelemättömän tai väärin käsitellyn veden käyttäminen laitteessa voi johtaa hilseilyyn, limaantumiseen, eroosioon tai korroosioon. Asiassa tulee kääntyä **päteväitetyn** vedenkäsittelyn ammattilaisen puoleen, joka osaa kertoa tarvitseeko vettä käsitellä ja jos niin miten. Trane ei vastaa mistään vahingoista, jotka johtuvat käsittelemättömän tai väärin käsitellyn veden aiheuttamista vahingoista.

VAROITUS!

Kesällä ja silloin, kun puhallin on pitkiä aikoja käyttämättä, on suositeltavaa sammuttaa vedentulo laitteeseen, jotta laitteen ulkopuolelle ei muodostu kondenssivettä.

Jos yksikössä on venttiilit, yhdistä putkiyhteet venttiiliin.

Jos laitetta käytetään jäähdyttämiseen eristä putket ja venttiilit kondenssiveden ehkäisemiseksi.

Kondenssiveden poistoletku SUOSITELLAAN KÄYTTÄMÄÄN VASTAMUTKAA KONDENSIVESIPUTKESKA. ASENNA KONDENSIVEDEN POISTOLETKU VÄHINTÄÄN 2 cm/metri KALLISTUKSELLE.

HYDRAULIC CONNECTIONS

On open system (e.g. when using well water), the water used should be cleaned from suspended matter by means of a *filter* which should be located in the inlet. Otherwise there is a risk of erosion due to suspended matter. You must also ensure that the unit is protected from dust and other substances that cause an acid or alkali reaction when combined with water (aluminum corrosion).

Correct installation is essential, which includes the insulation of the air pipes with anti-condensation insulating material around the *fluid* pipe connections.

Heating and cooling fluid

The heating or cooling *fluid* must be water or a water/glycol mixture.

The *fluid* temperature must be between 5 and 80°C and must never be outside this range.

Maximum working pressure: 1000 kPa (10 bars)

Always use two spanners to connect the heat exchanger to the pipes.

Always *fit* a gate valve in the water circuit.

WARNING!

The use of untreated or improperly treated water in this equipment may result in scaling, slime, erosion or corrosion. The services of a *qualified* water treatment specialist should be engaged to determine what treatment, if any, is advisable. Trane will not accept any ability in regards of damage due to the use of untreated or improperly treated water.

WARNING!

During the summer and when the fan is inactive for long periods, it's necessary to shut off the water supply to the coil to avoid condensation forming on the outside of the unit.

If the unit is *fit*ted with a valve, connect the connection pipes to the valve.

If the unit is used for cooling, insulate the pipes and valve to avoid drops of condensate forming.

Condensate drain hose

YOU ARE RECOMMENDED TO FIT A SIPHON ON THE CONDENSATE DRAIN. INSTALL A CONDENSATE DRAIN PIPE WITH A SLOPE OF AT LEAST 2 cm/metre.

RACCORDEMENT HYDRAULIQUE	WASSERANSCHLUSS	ENLACE HIDRÁULICO	HYDRAULISCHE AANSLUITING
<p>Dans les circuits ouverts (par exemple lorsqu'on utilise l'eau d'un puit), l'eau utilisée doit être à nouveau renouveau de les substances polluantes avec un <i>filtre</i>, qui devrait être placé à l'entrée du réseau. Autrement il y a le risque de corrosion à cause des substances polluantes. En outre il faut s'assurer que l'unité soit protégée de la poussière et d'autres substances qui provoquent une réaction acide ou alcaline, si mélangées avec de l'eau (corrosion aluminium).</p>	<p>Bei geöffneten Anlagen (z.B zum Gebrauch des Wassers eines Brunnens) muss das Wasser, durch einen am Eintritt eingestellten Filter, noch einmal von den Schwebstoffen gesäubert werden. Ansonsten besteht die Gefahr einer Erosion durch Schwebstoffe. Es ist außerdem zu beachten, die Einheit vor Staub und anderen Stoffen zu beschützen, welche eine Säure - Base oder alkalische Reaktionen verursachen könnten, sollten sie mit Wasser in Verbindung kommen (Ätzen des Aluminiums).</p>	<p>En los circuitos abiertos (por ejemplo, cuando se usa agua de pozo), el agua usada se debe limpiar aún más para eliminar los materiales en suspensión, usando un <i>filtro</i> que debería estar en entrada. De lo contrario existe el riesgo de erosión debido a las partículas en suspensión. Además, es necesario asegurarse de que la unidad esté protegida contra el polvo y otras sustancias que provocan reacción ácida o alcalina cuando se combinan con el agua (corrosión del aluminio).</p>	<p>In open circuits (bijvoorbeeld wanneer men putwater gebruikt), moet het gebruikte water verder worden gezuiverd om materialen in suspensie te verwijderen met behulp van een <i>filter</i> op de ingang. Anders bestaat er risico voor erosie door de deeltjes in suspensie. Bovendien is het nodig om te verzekeren dat de groep beschermd is tegen stof en andere substanties die een zure of alkalische reactie veroorzaken wanneer die met water worden gecombineerd (corrosie van aluminium).</p>
<p>Pour une bonne installation, il est essentiel d'isoler la tuyauterie de l'air avec une matière isolante anti-condensation aux raccordements des tuyauteries du fluide.</p>	<p>Die Installation muss unbedingt korrekt erfolgen und auch die Isolierung gegen Kondenswasser an den Verbindungen der Flüssigkeitsleitungen einschließen.</p>	<p>Es fundamental una correcta instalación que prevea también el aislamiento de las tuberías del aire con material aislante anticondensación en el enlace de las conexiones de las tuberías del fluido.</p>	<p>Het is van wezenlijk belang te zorgen voor een correcte installatie waarbij de luchtleidingen geïsoleerd worden met een condensvrij isolatiemateriaal, ter hoogte van de verbindingen van de vloeistofleidingen.</p>
<p>Fluide caloporteur et fluide frigorigène Le fluide caloporteur et le fluide frigorigène sont constitués d'eau ou d'une solution d'eau et glycol.</p>	<p>Kältemedium Das Kältemedium besteht aus Wasser oder einer Lösung aus Wasser und Glykol.</p>	<p>Fluido termovector El fluido termovector está compuesto por agua o una solución de agua y glicol.</p>	<p>Vloeistof thermovector De Vloeistof van de thermovector bestaat uit water of een oplossing van water en glycol.</p>
<p>La température du fluide doit être comprise entre 5 et 80°C et ne doit jamais dépasser ces limites.</p>	<p>Die Temperatur der Flüssigkeit muss zwischen 5° und 80°C betragen und darf diese Grenzwerte auf keinen Fall unter- oder überschreiten.</p>	<p>La temperatura del fluido debe estar comprendida entre 5 y 80°C y no debe superar nunca dichos límites.</p>	<p>De temperatuur van de vloeistof moet begrepen zijn tussen 5 en 80°C en mag deze grenzen niet overschrijden.</p>
<p>Pression maxi de service: 1000 kPa (10 bars).</p>	<p>Max. Betriebsdruck: 1000 kPa (10 bar).</p>	<p>Presión máxima de ejercicio: 1000 kPa (10 bar).</p>	<p>Maximale bedrijfsdruk: 1000 kPa (10 bar).</p>
<p>Utiliser toujours une cle et une contre-cle pour le raccordement de la batterie aux tuyauteries.</p>	<p>Für den Anschluss des Registers an die Rohrleitungen stets einen Schlüssel und Gegenschlüssel benutzen.</p>	<p>Usar siempre llave y segunda llave para la conexión de la batería a las tuberías.</p>	<p>Gebruik steeds sleutels en tegensleutels om de batterij te koppelen aan de leidingen.</p>
<p>Prevoir toujours une vanne d'arrêt du flux hydraulique.</p>	<p>Stets ein Sperrventil für den Wasserfluss vorsehen.</p>	<p>Prever siempre una válvula de corte del flujo hidráulico.</p>	<p>Voorzie steeds een retourklep.</p>
<p>ATTENTION! L'utilisation d'une eau impropre ou non traitée dans ces équipements peut occasionner un dépôt de tartre, de vase, une érosion ou une corrosion. Il est recommandé de faire appel à un spécialiste qualifié en traitement de l'eau pour déterminer si un traitement est nécessaire. Trane n'endosse aucune responsabilité concernant des dommages dus à l'utilisation d'une eau non traitée ou ayant subi un traitement impropre.</p>	<p>ACHTUNG! Die Verwendung von nicht bzw. unzureichend aufbereitetem Wasser kann zu Ablagerungen, Algenbildung, Erosion, Korrosion und Verschlämmung im Gerät führen. Es wird empfohlen, einen Spezialisten für die Wasseraufbereitung hinzuzuziehen, um festzustellen, ob und - wenn ja - welche Aufbereitungsmethode ratsam ist. Trane haftet nicht für Schäden, die durch die Verwendung von nicht oder unzureichend aufbereitetem Wasser verursacht wurden.</p>	<p>ATENCIÓN! El empleo de agua no tratada o tratada de forma inadecuada en este equipo puede producir incrustaciones, erosión, corrosión o lodos. Se debe recurrir a un especialista cualificado en el tratamiento de aguas para determinar, en caso necesario, el tratamiento a aplicar. Trane no acepta ningún tipo de responsabilidad por los daños que resulten de la utilización de agua no tratada o tratada de forma inadecuada.</p>	<p>LET OP! Het gebruik van onbehandeld of onjuist behandeld water in deze unit kan leiden tot kalkaanslag, algenof drabvorming, erosie of corrosie. Roep de hulp in van een erkend waterbehandelingspecialist om te bepalen welke behandeling eventueel noodzakelijk is. Trane is niet aansprakelijk voor schade ontstaan ten gevolge van het gebruik van onbehandeld resp. onjuist behandeld water.</p>
<p>ATTENTION! Pendant l'été et lorsque le ventilateur reste longtemps débranché, il est nécessaire d'isoler l'alimentation de la batterie afin d'éviter les formations de condensation à l'extérieur de l'appareil.</p>	<p>ACHTUNG! Im Sommer und wenn der Ventilator längere Zeit nicht benutzt wird, empfiehlt es sich, die Zuleitung zum Register zu sperren, damit sich außen am Gerät kein Kondenswasser bildet.</p>	<p>ATENCIÓN! Durante el verano y para largos períodos de tiempo con el ventilador desenchufado, para evitar la formación de agua de condensación en el exterior del aparato, es necesario cortar la alimentación de la batería.</p>	<p>LET OP! In de zomermaanden en indien de ventilator lange tijd niet wordt gebruikt, is het raadzaam de voeding van de batterij te onderbreken, om de vorming van condensatievocht aan de buitenkant van het apparaat te voorkomen.</p>
<p>Si l'appareil est équipé d'une vanne, brancher les tuyauteries de raccordement à cette même vanne.</p>	<p>Falls das Gerät mit Ventil ausgestattet ist, die Verbindungsrohre an dieses Ventil anschließen.</p>	<p>En caso de que el aparato se entregue con válvula, conectar los tubos de conexión a dicha válvula.</p>	<p>Indien het apparaat uitgerust is met een klep, sluit u de buizen rechtstreeks aan op de klep.</p>
<p>Si on utilise l'appareil pour rafraîchir, isoler les tuyauteries et la vanne afin d'éviter des égouttements de condensats.</p>	<p>Um bei Einsatz des Geräts zum Kühlen das Tropfen von Kondenswasser zu vermeiden, sollten Rohrleitungen und Ventil isoliert werden.</p>	<p>Si el aparato se usa para enfriar, para evitar el goteo de agua de condensación, aislar las tuberías y la válvula.</p>	<p>Als het apparaat wordt gebruikt om af te koelen, en om het druppelen van condensatiewater te voorkomen, isoleert u de buizen en de klep.</p>
<p>Flexible d'évacuation condensats IL EST CONSEILLE DE SIPHONER L'EVACUATION DES CONDENSATS ET D'INSTALLER LE TUYAU D'EVACUATION DES CONDENSATS AVEC UNE PENTE D'AU MOINS 2 cm/m.</p>	<p>Kondensatablaufleitung ES EMPFIEHLT SICH AM AUSLASS DES KONDENSWASSER EINEN SIPHON ZU INSTALLIEREN. DEN KONDENSATABLAUF MIT EINER NEIGUNG VON MINDESTENS 2 cm/Meter INSTALLIEREN.</p>	<p>Flexible de descarga del agua de condensación SE ACONSEJA COLOCAR UN SIFÓN EN LA EVACUACIÓN DEL AGUA DE CONDENSACIÓN INSTALAR EL TUBO DE EVACUACIÓN DEL AGUA DE CONDENSACIÓN CON UNA PENDIENTE DE COMO MÍNIMO 2 cm/metro.</p>	<p>Slang afvoer condensatievocht HET IS RAADZAAM DE AFVOERBUIS VAN HET CONDENSATIEVOCHT TE HEVELEN. INSTALLEER DE AFVOERBUIS MET EEN HELLING VAN MINSTENS 2 cm/meter.</p>

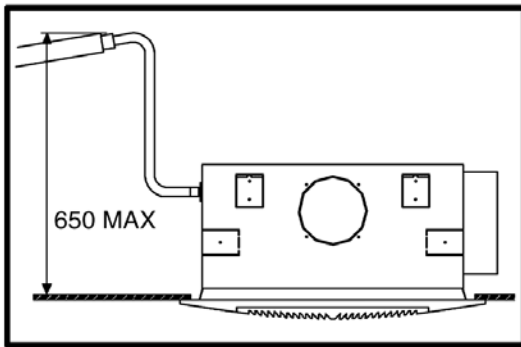

Kondenssiveden liitoksen, joka on vesiliitoksien vieressä, ominaisuudet:

- pituus = 470 mm
- kytkennän ulkoinen halkaisija = 14 mm

Pumpun liitoksen maksimikorkeus on 650mm laitteen pohjasta.

The condensation discharge hose, located near the water connections, features:

- length = 470 mm
- connection external diameter = 14 mm

The maximum discharge head of the pump is 650mm from the bottom edge of the appliance.

1

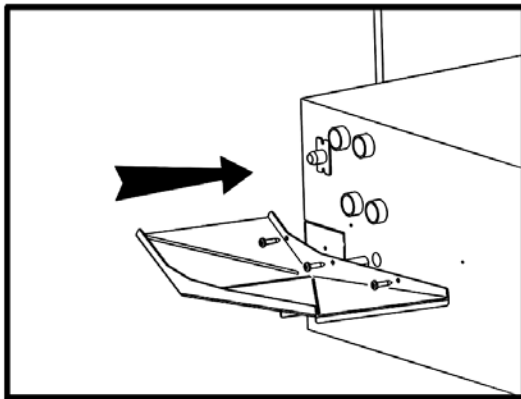

Tippa-astia

Kondenssivesiallas kerää lämmönsiirtimen kytkennöistä ja ohjausventtileistä tulevan kondenssiveden.

Condensate tray

The loose condensate tray collects condensation from the heat exchanger connections and the control valves.

1

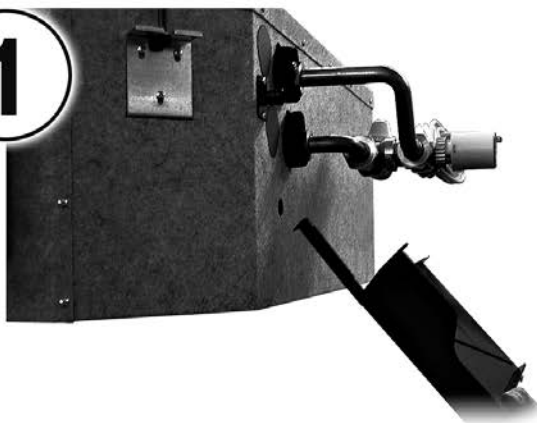

2

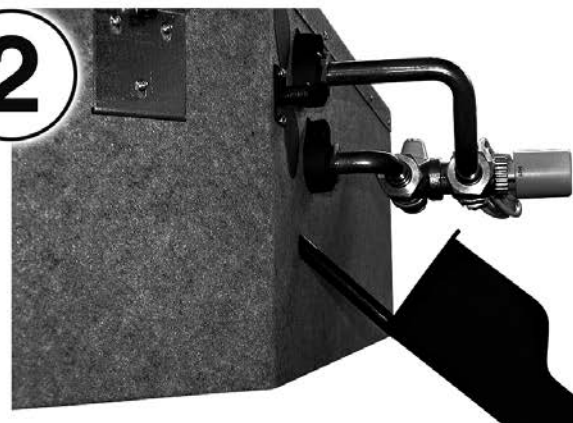

Le tuyau de purge de condensation, qui sort à proximité des raccords hydrauliques, possède les caractéristiques suivantes :

- Longueur = 470 mm
- Diamètre extérieur du raccord = 14 mm

La hauteur de refoulement maximal de la pompe est de 650 mm à partir du bord inférieur de l'appareil.

Der Schlauch zum Ablassen des Kondenswassers tritt in Nähe der Wasseranschlüsse aus und besitzt folgende Eigenschaften:

- Länge = 470 mm
- Außendurchmesser für Anschluss = 14 mm

Die max. Förderhöhe der Pumpe beträgt 650 mm von der unteren Gerätekante.

El tubo de descarga condensación, que sobresale cerca de las conexiones hidráulicas, posee las siguientes características:

- longitud = 470 mm
- diámetro externo conexión = 14 mm

La presión máxima de la bomba es de 650 mm en el borde inferior del aparato.

De condensafvoerbuis, die naar buiten komt in de buurt van de hydraulische bevestigingen, heeft de volgende kenmerken:

- lengte = 470 mm
- externe diameter bevestiging = 14 mm

De maximale afstand van de pomp tot de onderste rand van het apparaat bedraagt 650mm.

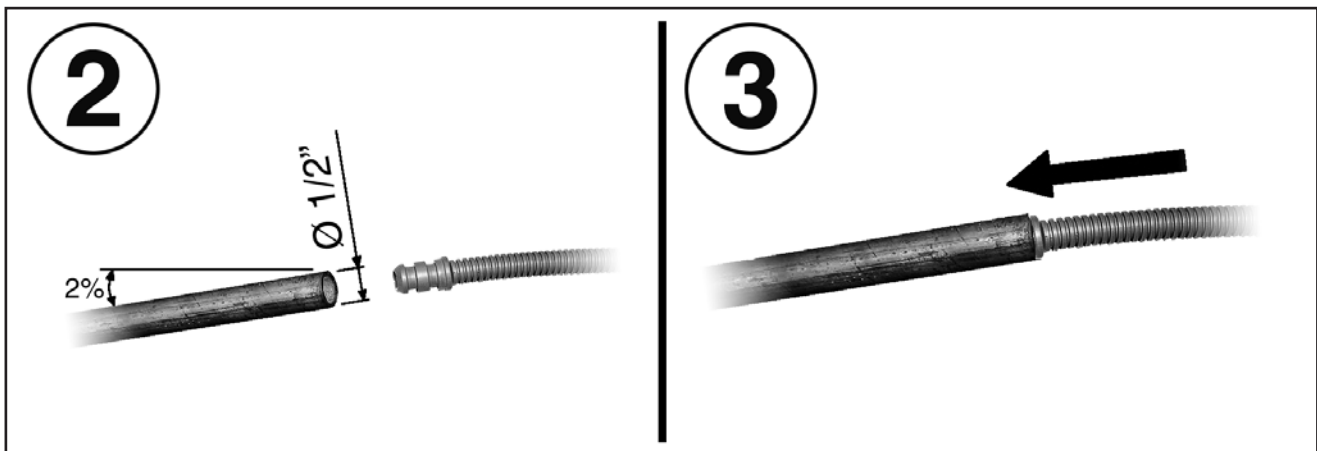

Bac à condensats

Le bac à condensats recueille les condensats des raccords de l'échangeur et des vannes de contrôle.

Kondensatwanne

Die Kondensatwanne fängt das Kondenswasser an den Wärmetauscheranschlüssen und den Regelventilen auf.

Bandeja de recogida del agua de condensación

La bandeja para el agua de condensación recoge ésta última de las conexiones del intercambiador y de las válvulas de control.

Opvangbakje condensatievocht

Het opvangbakje dient voor het opvangen van het condensatievocht afkomstig van de verbindingen van de warmtewisselaar en de stuurkleppen.

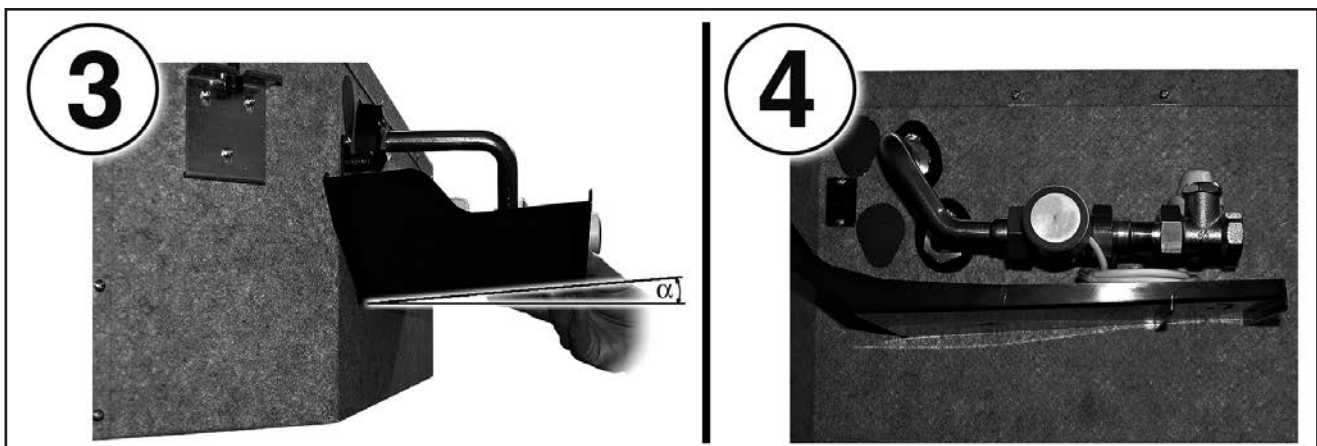

Venttiiliiliitännät

Puhallinpatteriyksikön venttiili kytkennät näkyvät tällä sivulla. Kennon kytkennät ovat sivulla 10.

3-tie tai 2-tie venttiilit

Venttiilit toimitetaan yhteensopivien putkien kanssa ja asentajan tulee ne kytkeä.

Käyrät kytetään puhallinkonvehtoriin käyttäen mutteriiliitoksia tiivisteillä.

Venttiilisarja, 2 tai 3 tie, ON-OFF, termomootoria.

Sarja sisältää liitosputket ja pidikkeet.

Valve connections

The valve connections to the fan coil unit are shown in this page. The positions of the coil connections are shown on page 10.

Three-way or two-way valves

The valves are supplied with the corresponding piping and must be fitted by the installer.

The elbow bends are connected to the fan convactor using *flared joints with flat gaskets*.

Valve set, 2 or 3 ways, ON-OFF, with thermoelectric actuator.

The set includes connection pipes and holders.

Tapa
Nr. vie / Ways
Voies / Zahl der Wege
N. vias / Aantal wegen

3

CWE 1
CWE 2
CWE 3

CWE 4
CWE 5

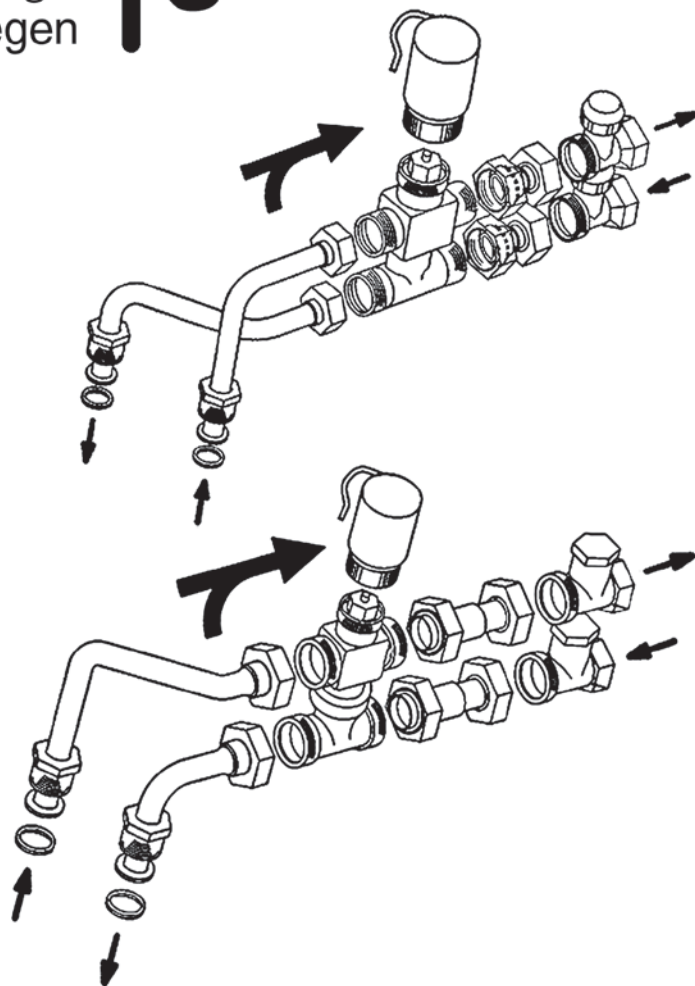

Raccordements des vannes

Les raccordements des vannes au ventilateur-convecteur sont indiqués à côté. La position des collecteurs batterie est indiquée page 10.

Vanne à deux ou trois voies

Les vannes sont fournies avec les tuyauteries correspondantes et doivent être installées par l'installateur.

Les coudes sont raccordés au ventilateur-convecteur au moyen de raccords dudgeonnés munis de joint plats.

Kit de régulation *flux* d'eau avec vannes à 2 ou 3 voies de type ON-OFF avec actionneur thermoélectrique. Le kit comprend les tubes de liaison et les tés de réglage.

Anschlüsse der Ventile

Die Anschlüsse der Ventile an den Klimakonvektor sind seitlich abgebildet, die Position der Sammelrohre des Registers sind auf Seite 10 angegeben.

2- oder 3-Wege-Ventile

Die Ventile werden mit entsprechender Verrohrung geliefert und bauseits installiert.

Die Rohrbögen werden mittels Quetschverschraubungen und Flachdichtungen an den Klimakonvektor angeschlossen.

KIT zur Regelung des Wasserdurchflusses mit 2- oder 3-Wege-Ventilen des Typs ON-OFF mit thermoelektrischem Antrieb. Das Kit umfasst die Verbindungsrohre und die Absperrventile.

Conexiones de las válvulas

Las conexiones de las válvulas al ventilador convector aparecen en el dibujo del lado, las posiciones de los colectores de la batería se muestran en la Pág. 10.

Válvulas de dos o tres vías

Las válvulas se entregan con las tuberías correspondientes y debe instalarlas el instalador.

Los codos están conectados al ventilador convector mediante juntas provistas de empaquetaduras planas.

Kit de regulación de *flujo* de agua con válvula a 2 o 3 vías de tipo ON-OFF con actuador termoelectrico. El kit incluye el tubo con recoros y detentores.

Aansluiting van de kleppen

De aansluiting van de kleppen op de ventilator-convecteur wordt hiernaast geïllustreerd. De posities van de collectoren van de batterij zijn weergegeven op Pag. 10.

Twee- of driewegskleppen

De kleppen worden geleverd met hun leidingen en worden door de installateur gemonteerd.

De elleboogstukken zijn aangesloten op de ventilator-convecteur met behulp van verbindingen voorzien van vlakke pakkingen.

Ventielset, 2- of 3-weg, aan-uit, met thermostatische sensor. De set is inclusief verbindingsspijnen en bevestiging.

Nr. vie / Ways
Voies / Zahl der Wege
N. vías / Aantal wegen

2

CWE 1
CWE 2
CWE 3

CWE 4
CWE 5

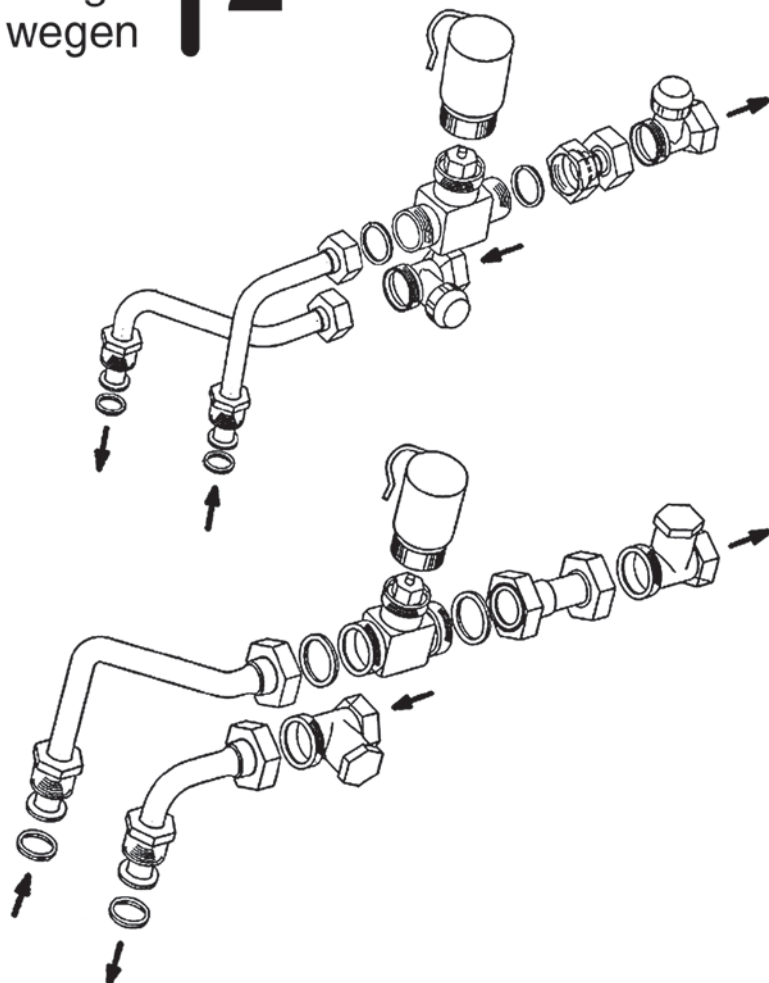

VENTTIILIT

VALVOLE / VALVES / VANNES VENTILE / VÁLVULA / VENTIEL

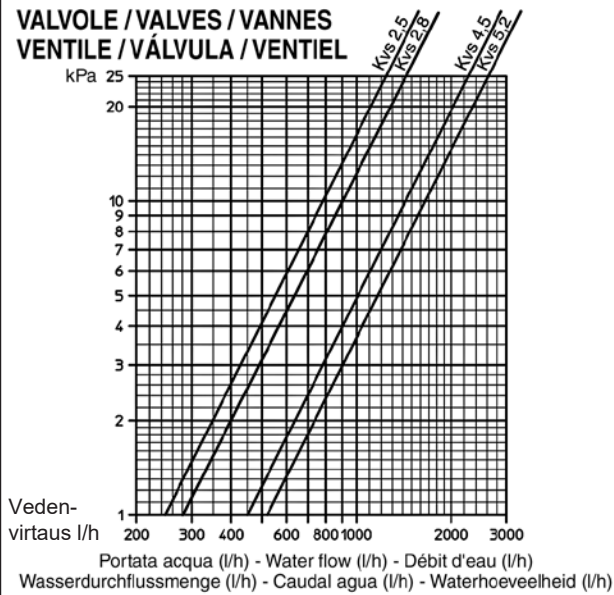

DETENTORI / LOCKSHIELD VALVE / DÉTENTEUR RÜCKLAUFVERSCHRAUBUNG / DETENTOR / AANSLUITING

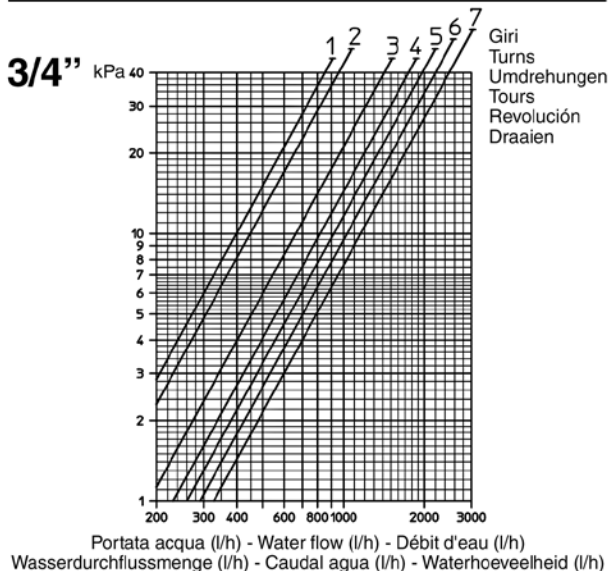
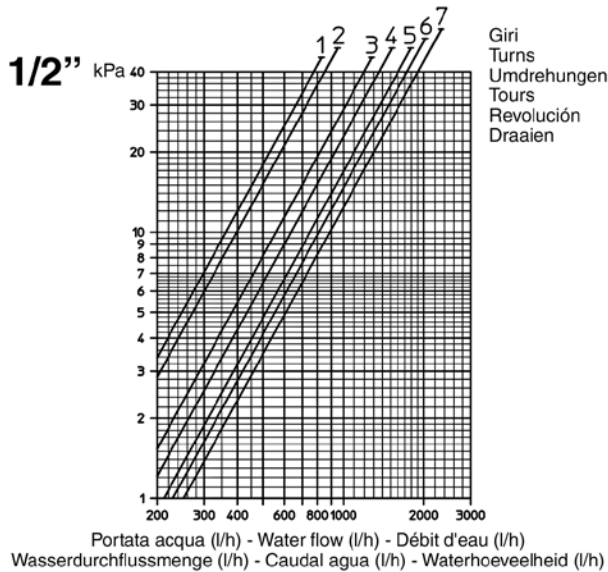

Venttiilien ominaisuudet

Tyyppi:

- **CWE 1-2P / 2-2P / 3-2P**
Pääkenno
- **CWE 1-4P / 2-4P / 3-4P**
Pää- ja lisäkenno
- **CWE 4-4P / 5-4P**
Lisäkenno

Nr. tapa	K_{vs} m ³ /h	ΔP_{max} kPa	Venttiili kytkentä**
2	2,8	50	3/4"
3	2,5	50	3/4"

Tyyppi:

- **CWE 4-2P / 5-2P**
Pääkenno
- **CWE 4-4P / 5-4P**
Pääkenno

Tie	K_{vs} m ³ /h	ΔP_{max} kPa	Venttiili kytkentä
2	5,2	60	** 1"
3	4,5	50	1"

* Maksimi paine-ero venttiilien sulkeutumiseksi

** Ulkoisella kierteellä, litteä liitos.

Huomioi: Maksimi painehäviö venttiilin ollessa täysin auki ei saa ylittää 25kPa jäähdytystoiminnolla eikä 15kPa lämmitystoiminnolla.

Venttiili

Huomioi:

Pääkennon venttiilikytkenän koot ovat:

- 1/2" naaras (K_{vs} 2) **CWE 1 - CWE 2 - CWE 3**
- 3/4" naaras (K_{vs} 3,5) **CWE 4 - CWE 5**,
Lisäkennon venttiilikytkentä on 1/2" naaras (K_{vs} 2).

Valves characteristics

Type:

- **CWE 1-2P / 2-2P / 3-2P**
Main battery
- **CWE 1-4P / 2-4P / 3-4P**
Main and auxiliary battery
- **CWE 4-4P / 5-4P**
Auxiliary battery

Ways	K_{vs} m ³ /h	ΔP_{max} kPa	Valve ** connection
2	2,8	50	3/4"
3	2,5	50	3/4"

Type:

- **CWE 4-2P / 5-2P**
Main battery
- **CWE 4-4P / 5-4P**
Main battery

Ways	K_{vs} m ³ /h	ΔP_{max} kPa	Valve ** connection
2	5,2	60	1"
3	4,5	50	1"

* Maximum pressure difference for valve to close

** External thread, flat seal

Note: The maximum pressure drop across the fully open valve should not exceed 25 kPa for cooling operation and 15 kPa for heating operation.

Lockshield valve characteristics

Note: The main battery lockshield valve connection is 1/2" female (K_{vs} 2) for **CWE 1 - CWE 2 - CWE 3** sizes 3/4" female (K_{vs} 3,5) for **CWE 4 - CWE 5** sizes, the auxiliary battery lockshield valve connection is 1/2" female (K_{vs} 2).

Caractéristiques des vannes

Type:

- **CWE 1-2P / 2-2P / 3-2P**
Batterie principale
- **CWE 1-4P / 2-4P / 3-4P**
Batterie principale et auxiliaire
- **CWE 4-4P / 5-4P**
Batterie auxiliaire

Voies	Valeur K_{vs} m ³ /h	ΔP_{max} * kPa	Raccordement de la vanne**
2	2,8	50	3/4"
3	2,5	50	3/4"

Type:

- **CWE 4-2P / 5-2P**
Batterie principale
- **CWE 4-4P / 5-4P**
Batterie principale

Voies	Valeur K_{vs} m ³ /h	ΔP_{max} * kPa	Raccordement de la vanne**
2	5,2	60	1"
3	4,5	50	1"

- * Différence de pression max. admissible pour laquelle la vanne ferme encore contre la pression
- ** Filetage mâle, joint plat

Note: La perte de charge maximale de la vanne complètement ouverte ne doit pas dépasser 25 kPa en fonctionnement froid, et 15 kPa en fonctionnement chaud.

Caractéristiques du détendeur

Note: le diamètre du té de réglage auquel on doit raccorder la batterie primaire est 1/2" femelle (K_{vs} 2) pour les modèles **CWE 1 - CWE 2 - CWE 3** et 3/4" femelle (K_{vs} 3,5) pour les modèles **CWE 4 - CWE 5**, et de 1/2" femelle (K_{vs} 2) pour les batteries secondaires.

Ventilmerkmale

Typ:

- **CWE 1-2P / 2-2P / 3-2P**
Hauptregister
- **CWE 1-4P / 2-4P / 3-4P**
Hauptregister und Zusatzregister
- **CWE 4-4P / 5-4P**
Zusatzregister

Zahl der Wege	K_{vs} m ³ /h	ΔP_{max} * kPa	Ventil- ** anschlüsse
2	2,8	50	3/4"
3	2,5	50	3/4"

Typ:

- **CWE 4-2P / 5-2P**
Hauptregister
- **CWE 4-4P / 5-4P**
Hauptregister

Zahl der Wege	K_{vs} m ³ /h	ΔP_{max} * kPa	Ventil- ** anschlüsse
2	5,2	60	1"
3	4,5	50	1"

- * Max. Differenzdruck bei geschlossenem Ventil

** Außengewinde

NB: Der max. Druckverlust über das vollkommen geöffnete Ventil soll einen Wert von 25 kPa für die Funktion im Kühlbetrieb, und 1,5 kPa für die Funktion im Heizbetrieb nicht überschreiten.

Rücklaufverschraubung

NB: Der Anschluss des Absperrventils, an den das Hauptregister angeschlossen werden muss, ist 1/2" Verbindungsstück (K_{vs} 2) für die Größen **CWE 1 - CWE 2 - CWE 3** und 3/4" Verbindungsstück (K_{vs} 3,5) für die Größen **CWE 4 - CWE 5**, sowie 1/2" Verbindungsstück (K_{vs} 2) für die Zusatzregister.

Características de la válvula

Tipo:

- **CWE 1-2P / 2-2P / 3-2P**
Batería principal
- **CWE 1-4P / 2-4P / 3-4P**
Batería principal y auxiliar
- **CWE 4-4P / 5-4P**
Batería auxiliar

N. vias	K_{vs} m ³ /h	ΔP_{max} * kPa	Conexión válvula **
2	2,8	50	3/4"
3	2,5	50	3/4"

Tipo:

- **CWE 4-2P / 5-2P**
Batería principal
- **CWE 4-4P / 5-4P**
Batería principal

N. vias	K_{vs} m ³ /h	ΔP_{max} * kPa	Conexión válvula **
2	5,2	60	1"
3	4,5	50	1"

- * Máxima presión diferencial a válvula cerrada

** Filete externo

Nota: La máxima pérdida de carga a través de la válvula totalmente abierta no debe superar el valor de 25 kPa para el funcionamiento en frío y 15 kPa para calor.

Características del detentor

Nota: La conexión del detentor con la batería primaria es de 1/2" hembra (K_{vs} 2) para los tamaños **CWE 1 - CWE 2 - CWE 3** y 3/4" hembra (K_{vs} 3,5) para los tamaños **CWE 4 - CWE 5**, mientras que para la batería secundaria es de 1/2" hembra (K_{vs} 2).

Ventielkarakteristiek

Type:

- **CWE 1-2P / 2-2P / 3-2P**
hoofd warmtewisselaar
- **CWE 1-4P / 2-4P / 3-4P**
hoofd en aanvullende warmtewisselaar
- **CWE 4-4P / 5-4P**
aanvullende warmtewisselaar

Aantal wegen	K_{vs} m ³ /h	ΔP_{max} * kPa	Ventiel- ** aansluiting
2	2,8	50	3/4"
3	2,5	50	3/4"

Type:

- **CWE 4-2P / 5-2P**
hoofd warmtewisselaar
- **CWE 4-4P / 5-4P**
hoofd warmtewisselaar

Aantal wegen	K_{vs} m ³ /h	ΔP_{max} * kPa	Ventiel- ** aansluiting
2	5,2	60	1"
3	4,5	50	1"

- * Maximale verschilddruk waarbij het ventiel nog sluit

** Buitendraad

Opmerking: Het maximale drukverlies over een volledig geopend ventiel zal niet meer bedragen dan 25 kPa in koelbedrijf en 15 kPa in verwarmingsbedrijf.

Aansluitingkarakteristiek

Opmerking:
CWE 1 - CWE 2 - CWE 3 = De aansluiting van de hoofd warmtewisselaar is 1/2" (K_{vs} 2)
CWE 4 - CWE 5 = De aansluiting van de hoofd warmtewisselaar is 3/4" (K_{vs} 3,5)
De aansluiting van de aanvullende warmtewisselaar is 1/2" (K_{vs} 2).

SÄHKÖKYTKENNÄT

ELECTRICAL CONNECTIONS

Sähköasennukset tulee suorittaa kyseisen maan lain ja säädösten mukaisesti.

Kytkentäkaaviot eivät käsittele suojaavia maadoituksia tai muita sähköisiä turvamekanismeja, jotka vaaditana paikallisten säädösten, säännösten, määräysten, koodien ja standardien mukaan tai paikallisen sähköntoimittajan vaatimuksesta.

Ennen yksikön asentamista varmista, että virtalähteen jännite on 230V - 50 Hz.

Virtalähde on aina kytketty piiriin liittimiin L, N ja PE.

Maksimi virrankulutus 230 VAC päävirtalähteelle on:

MALLI	KOKONAISTEHO	
	W	A
CWE 1	28,5	0,25
CWE 2	44,0	0,40
CWE 3	81,0	0,70
CWE 4	43,5	0,40
CWE 5	126,0	1,10

Varmista sulakkeiden riittävyys sekä puhallinyksikölle että muille tarvittaville kodinkoneille ja laitteille.

Jos CWE kasetti puhallinpatteria käytetään elektronisilla ohjaimilla,

tulee automaattimuuntimen kennojen jännitteen

arvot ottaa huomioon (muuntimen paluujännite). Arvot voivat olla 500 Vac.

Virrankatkaisukytkin tulee olla yksikön vastavirtaa varten ja kytkentäerotin tulisi olla jokaisessa navassa, varmistamassa täydellisen poiskytkennän. Ylijännite kategorian III mukaan.

Yksikön tulee aina olla maadoitettu.

Kytke aina virtalähde pois päältä ennen yksikön avaamista.

Sähköjohtojen minimihalkaisija on 0.75 mm²

Perform electrical connections in accordance with laws and regulations in force in the country concerned.

The wiring diagrams do not address protective grounding or other electrical protection which will be required under local rules, regulations, codes and standards or by the local electricity supplier.

Before installing the fan coil, make sure the rated voltage of the power supply is 230V - 50 Hz.

The power supply is always connected to terminals L, N and PE on the board.

Maximum power consumption for 230 VAC mains power operation is as follows:

MODEL	TOTAL ABSORPTION	
	W	A
CWE 1	28,5	0,25
CWE 2	44,0	0,40
CWE 3	81,0	0,70
CWE 4	43,5	0,40
CWE 5	126,0	1,10

Make sure that, in addition to supplying the working current required by the fan coil, the mains electrical supply is also able to supply the current necessary to operate other household appliances and units.

If using the CWE Cassette fan coils with electronic controllers, the voltage values at the autotransformer terminals must be kept in consideration (transformer return voltages). These values may reach 500 Vac.





Upstream of the unit, a disconnection switch must be provided and shall have a contact separation in all poles, providing full disconnection under overvoltage category III condition.

The unit must always be earthed.

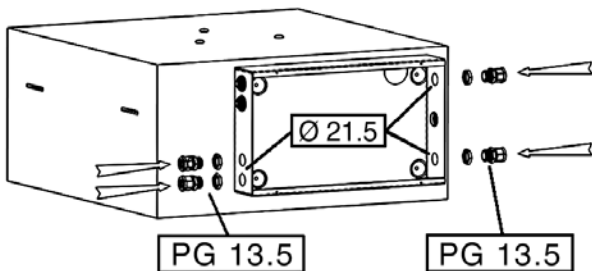
Always disconnect the electrical power supply before opening the unit.

The minimum cross section of the electric wires is 0.75 mm²



BRANCHEMENTS ELECTRIQUES	ELEKTRO-ANSCHLÜSSE	CONEXIONES ELECTRICAS	ELEKTRISCHE AANSLUITINGEN																																																																																
<p>Effectuer les branchements électriques selon la législation et les normes nationales en vigueur.</p> <p>Les schémas électriques ne prennent pas en considération la mise à la terre ou d'autres types de protection électrique prévus par les normes, règlements, législation et standards locaux ou du fournisseur d'énergie électrique.</p> <p>Avant d'installer le ventilateur-convecteur vérifier que la tension d'alimentation nominale est de 230V – 50Hz.</p> <p>L'alimentation électrique est toujours raccordée aux bornes L, N et PE de la carte.</p> <p>La puissance maximale absorbée pour le fonctionnement à la tension de 230 V c.a est indiquée dans le tableau suivant:</p>	<p>Die Elektroanschlüsse müssen gemäß den einschlägigen nationalen Gesetzen und Normen erstellt werden.</p> <p>Die Schaltpläne beinhalten nicht die Erdung oder andere, in den örtlichen Normen, Bestimmungen, Gesetzen und Standards, oder vom örtlichen Energieversorgungsunternehmen vorgesehene elektrische Schutzarten.</p> <p>Vor der Installation des Klimakonvektors muss sichergestellt werden, dass die nominale Versorgungsspannung 230V - 50 Hz beträgt.</p> <p>Die Spannungsversorgung ist immer an die Klemmen L, N und PE der Platine angeschlossen.</p> <p>Die max. Leistungsaufnahme bei Betrieb mit einer Spannung von 230 V Wechselstrom ist in der folgenden Tabelle angeführt:</p>	<p>Efectuar las conexiones eléctricas de acuerdo con las leyes y las normativas nacionales vigentes.</p> <p>Los esquemas eléctricos no tienen en cuenta la toma de tierra u otros tipos de protección eléctrica previstos por las normas, reglamentos, códigos y estándares locales o de la empresa local de suministro de la energía eléctrica.</p> <p>Antes de instalar el ventilador convector verificar que la tensión nominal de alimentación sea de 230 V - 50 Hz.</p> <p>La alimentación eléctrica siempre está conectada a los bornes L, N y PE de la tarjeta.</p> <p>La máxima potencia absorbida para el funcionamiento a la tensión de 230 V c.a. se indica en la tabla siguiente:</p>	<p>Voer de elektrische aansluitingen uit volgens de geldende nationale wetgeving.</p> <p>De schakelschema's houden geen rekening met de aardleiding of andere soorten van elektrische beveiliging voorzien door de lokale normen, regels en standaards of het lokaal bedrijf dat de elektrische energie levert.</p> <p>Alvorens de ventilator-convectoren te installeren, controleer of de nominale voedingsspanning 230V - 50 Hz bedraagt.</p> <p>De elektrische voeding wordt altijd aangesloten op de klemmen L, N en PE van de schakeling.</p> <p>Het maximaal opgenomen vermogen voor de werking bij een spanning van ca. 230V is aangegeven in de volgende tabel:</p>																																																																																
<table border="1"> <thead> <tr> <th rowspan="2">MODÈLE</th> <th colspan="2">CONSOMMATION TOTAL</th> </tr> <tr> <th>W</th> <th>A</th> </tr> </thead> <tbody> <tr> <td>CWE 1</td> <td>28,5</td> <td>0,25</td> </tr> <tr> <td>CWE 2</td> <td>44,0</td> <td>0,40</td> </tr> <tr> <td>CWE 3</td> <td>81,0</td> <td>0,70</td> </tr> <tr> <td>CWE 4</td> <td>43,5</td> <td>0,40</td> </tr> <tr> <td>CWE 5</td> <td>126,0</td> <td>1,10</td> </tr> </tbody> </table>	MODÈLE	CONSOMMATION TOTAL		W	A	CWE 1	28,5	0,25	CWE 2	44,0	0,40	CWE 3	81,0	0,70	CWE 4	43,5	0,40	CWE 5	126,0	1,10	<table border="1"> <thead> <tr> <th rowspan="2">MODELL</th> <th colspan="2">STROMAUFNAHME</th> </tr> <tr> <th>W</th> <th>A</th> </tr> </thead> <tbody> <tr> <td>CWE 1</td> <td>28,5</td> <td>0,25</td> </tr> <tr> <td>CWE 2</td> <td>44,0</td> <td>0,40</td> </tr> <tr> <td>CWE 3</td> <td>81,0</td> <td>0,70</td> </tr> <tr> <td>CWE 4</td> <td>43,5</td> <td>0,40</td> </tr> <tr> <td>CWE 5</td> <td>126,0</td> <td>1,10</td> </tr> </tbody> </table>	MODELL	STROMAUFNAHME		W	A	CWE 1	28,5	0,25	CWE 2	44,0	0,40	CWE 3	81,0	0,70	CWE 4	43,5	0,40	CWE 5	126,0	1,10	<table border="1"> <thead> <tr> <th rowspan="2">MODELO</th> <th colspan="2">ABSORCIÓN TOTAL</th> </tr> <tr> <th>W</th> <th>A</th> </tr> </thead> <tbody> <tr> <td>CWE 1</td> <td>28,5</td> <td>0,25</td> </tr> <tr> <td>CWE 2</td> <td>44,0</td> <td>0,40</td> </tr> <tr> <td>CWE 3</td> <td>81,0</td> <td>0,70</td> </tr> <tr> <td>CWE 4</td> <td>43,5</td> <td>0,40</td> </tr> <tr> <td>CWE 5</td> <td>126,0</td> <td>1,10</td> </tr> </tbody> </table>	MODELO	ABSORCIÓN TOTAL		W	A	CWE 1	28,5	0,25	CWE 2	44,0	0,40	CWE 3	81,0	0,70	CWE 4	43,5	0,40	CWE 5	126,0	1,10	<table border="1"> <thead> <tr> <th rowspan="2">MODEL</th> <th colspan="2">VERMOGEN</th> </tr> <tr> <th>W</th> <th>A</th> </tr> </thead> <tbody> <tr> <td>CWE 1</td> <td>28,5</td> <td>0,25</td> </tr> <tr> <td>CWE 2</td> <td>44,0</td> <td>0,40</td> </tr> <tr> <td>CWE 3</td> <td>81,0</td> <td>0,70</td> </tr> <tr> <td>CWE 4</td> <td>43,5</td> <td>0,40</td> </tr> <tr> <td>CWE 5</td> <td>126,0</td> <td>1,10</td> </tr> </tbody> </table>	MODEL	VERMOGEN		W	A	CWE 1	28,5	0,25	CWE 2	44,0	0,40	CWE 3	81,0	0,70	CWE 4	43,5	0,40	CWE 5	126,0	1,10
MODÈLE		CONSOMMATION TOTAL																																																																																	
	W	A																																																																																	
CWE 1	28,5	0,25																																																																																	
CWE 2	44,0	0,40																																																																																	
CWE 3	81,0	0,70																																																																																	
CWE 4	43,5	0,40																																																																																	
CWE 5	126,0	1,10																																																																																	
MODELL	STROMAUFNAHME																																																																																		
	W	A																																																																																	
CWE 1	28,5	0,25																																																																																	
CWE 2	44,0	0,40																																																																																	
CWE 3	81,0	0,70																																																																																	
CWE 4	43,5	0,40																																																																																	
CWE 5	126,0	1,10																																																																																	
MODELO	ABSORCIÓN TOTAL																																																																																		
	W	A																																																																																	
CWE 1	28,5	0,25																																																																																	
CWE 2	44,0	0,40																																																																																	
CWE 3	81,0	0,70																																																																																	
CWE 4	43,5	0,40																																																																																	
CWE 5	126,0	1,10																																																																																	
MODEL	VERMOGEN																																																																																		
	W	A																																																																																	
CWE 1	28,5	0,25																																																																																	
CWE 2	44,0	0,40																																																																																	
CWE 3	81,0	0,70																																																																																	
CWE 4	43,5	0,40																																																																																	
CWE 5	126,0	1,10																																																																																	
<p>S'assurer que la puissance de l'installation électrique est <i>suffisante</i> pour fournir le courant de marche pour le ventilateur-convecteur ainsi que le courant nécessaire pour alimenter les électroménagers et les appareils déjà utilisés.</p> <p> En cas d'association du ventilateur-convecteur Cassette CWE avec des régulateurs électroniques il est impératif de prendre en compte les valeurs de la tension sur les bornes de l'autotransformateur (tension transformée). Ces valeurs peuvent atteindre 500 Vac.</p> <p>En amont de l'unité prévoir un interrupteur unipolaire avec distance d'ouverture des contacts, qui permet complètement la coupure électrique à l'état de la catégorie III de surcharge électrique.</p> <p>Il faut toujours effectuer la mise à la terre de l'unité.</p> <p>Débrancher toujours la machine avant d'y accéder.</p> <p>La section minimum des conducteurs est 0.75 mm²</p>	<p>Sicherstellen, dass die Elektroanlage in der Lage ist, neben dem Klimakonvektor auch die anderen Haushaltsgeräte zu versorgen.</p> <p> Wenn der Gebläsekonvektor Cassette CWE mit elektronischen Reglern ausgerüstet ist, müssen die Spannungswerte an den Anzapfungen des Spartransformators (gewandelte Ausgangsspannungen) unbedingt berücksichtigt werden. Diese Werte können bis zu 500Vac erreichen.</p> <p>Das Gerät mit einem allpoligen Schalter mit solcher Kontaktöffnung versorgen, dass die totale Unterbrechung unter der Bedienung des Überspannungstyps III ermöglicht.</p> <p>Das Gerät vorschriftsmäßig erden.</p> <p>Vor dem Zugriff auf das Geräteinnere stets die Spannungsversorgung unterbrechen.</p> <p>Der Mindestquerschnitt der Leiter beträgt 0.75 mm²</p>	<p>Asegurarse de que la instalación eléctrica sea apta para distribuir, además de la corriente de ejercicio requerida por el ventilador convector, la corriente necesaria para alimentar electrodomésticos que ya se estuvieran usando.</p> <p> En caso de conexión de Ventiladorconvector Cassette CWE con reguladores electrónicos deben tenerse absolutamente en cuenta los valores de tensión presentes en los terminales del autotransformador (tensiones transformadas de retorno). Dichos valores pueden alcanzar los 500 Vac.</p> <p>Preveer, para la alimentación de la unidad, un interruptor de corte unipolar (CAT III) para desconexión completa, con una distancia mínima entre contactos de 3,5mm.</p> <p>Realizar siempre la toma de tierra de la unidad.</p> <p>Retirar siempre la corriente eléctrica antes de acceder a la máquina.</p> <p>La sección mínima de los conductores es de 0.75 mm²</p>	<p>Zorg ervoor dat de elektrische installatie geschikt is voor het leveren van de door de ventilator-convectoren gevraagde bedrijfsstroom en de stroom die nodig is voor het voeden van de huishoudelijke apparatuur en reeds in gebruik zijnde toestellen.</p> <p> Indien de convectorkachel met ventilator Cassette CWE met elektronische regelaars gecombineerd wordt, moeten de spanningswaarden op de klemmen van de autotransformator absoluut in beschouwing worden genomen (getransformeerde retourspanningen). Deze waarden kunnen 500Vac bereiken.</p> <p>In de e-voeding van de unit dient een werkschakelaar geplaatst te worden, welke voeding kan onderbreken bij overvoltage onder condities van Categorie III.</p> <p>De eenheid moet in elk geval geaard worden.</p> <p>Koppel het apparaat altijd los van het elektriciteitsnet alvorens er aan te werken.</p> <p>De minimale doorsnede van de geleiders bedraagt 0,75 mm²</p>																																																																																

KytKentä ohjeet

KytKemistä varten katso
käyttöohjeen kytKentäkaavio.

Asentajan tulee tuoda
kytKentäkaapelit yksikköön
kytKentäaukkojen kautta.

Elektroniset varusteet

Moottori on varustettu
sisäänrakennetulla
ylikuumenemissuojalla. Se pysäyttää
moottorin sen ylikuumentuessa ja
käynnistää moottorin automaattisesti
uudelleen laitteen jäähtyttyä.

Puhallinyksikössä on riviliitinkortti
sähköliittimellä sähkönsyötön,
yhdistämiseksi, puhallinnopeuden
säätämiseksi, venttiilien ohjaamiseksi
ja turvalaitteiden kytkemiseksi.

Kumpaankin liittimeen saa kaksi
johtoa, joissa molemmissa on sama
halkaisija (maksimi 1.5 mm²).

Jäähdystoiminnolla yksikköön
asennettu piirikortti kontrolloi ja ohjaa
kondenssivesipumppua. Yksikön
sisällä oleva tasonohjaus järjestelmä
käynnistää kondenssivesipumpun.
Mikäli sisäinen kondenssin taso
saavuttaa turvarajan, veden syöttö
venttiiliin pysähtyy.
Turvareleessä on poikkeama
kontakti, joka mahdollistaa
etähälytysignaalin.



Ohivirtaus tulee ottaa huomioon, kun suunnitellaan ja mitoitetaan sähkölinjaa ja suojalaitteita sähkölaitteille, joissa on häiriösuodattimet . EC-laitteemme ovat yhdenmukaisia CEI-EN 60335 kanssa, koska niissä ohivirtaus on 0.8 mA, eli alle standardissa sallitun 3.5 mA määrän.

Kokonaisohivirtauksen määrityksessä tulee huomioida kaikki asennetut laitteet ja kaikkien samaan sähkölinjaan asennettujen laitteiden ominaispiirteet.

Connection instructions

To connect, respect the wiring diagrams in this booklet.

The installer must bring the connecting wires into the unit through the access points provided.

Electrical Equipment

The motor is protected by a thermal contact integrated in the winding. It stops the motor if overheating occurs and starts the motor again automatically after it has cooled down.

The fan coil is provided with a terminal board for the connection of the electrical feeding, for the fan speed control, for the valve's control and for the connection with the safety device.

Each terminal accommodates two wires of the same cross-section (maximum 1.5 mm²).

On cooling mode, the electronic board installed on the unit, controls and runs the condensate drain pump. A level control system inside the unit starts the drain pump. In case the internal condensate level reaches the safety limit, the supply of the water to the valve is stopped.

The safety relay has a deviation contact and allows a remote alarm signal.



When designing and dimensioning the power line and protection devices for electronic appliances with interference suppression filters, the leakage current must be taken into consideration. Our EC appliances comply with CEI-EN 60335 as they have a leakage current of 0.95 mA, below the 3.5 mA permitted limit specified in the standard.

The total leakage current considered must take account of the number of appliances installed and the characteristics of any other electrical appliances connected on the same power line.

Indications pour le raccordement

Le raccordement doit être effectué en respectant les schémas électriques donnés dans cette notice.

L'installateur devra prévoir l'entrée des câbles de raccordement en utilisant les accès prévus.

Équipement électrique

Le moteur est protégé par un thermocontact placé directement sur la bobine qui arrête le moteur en cas de surchauffe et le remet en marche automatiquement quand il est refroidi.

La carte est munie d'un bornier pour le raccordement de l'alimentation, pour la gestion des vitesses, pour le contrôle des vannes et pour le raccordement du dispositif de sécurité.

Chaque borne peut loger deux câbles de même section (maxi 1,5 mm²).

Dans le refroidissement la *fiche* électronique montée sur l'appareil contrôle et gère le fonctionnement de la pompe d'évacuation des condensats.

Une commande de niveau, à l'intérieur de l'unité, démarre la pompe d'évacuation et, dans le cas où le niveau intérieur des condensats arrive à la limite de la sécurité, l'alimentation de la vanne eau est interceptée.

L'emploi d'un relais de surtension avec contact en déviation permet de signaler à distance l'indicateur d'alarme.



Lors de la conception et du dimensionnement de la ligne d'alimentation et des protections pour les appareils électroniques munis de *filtres* antiparasites il est nécessaire de tenir compte des valeurs de courant de fuite à la terre.

Nos appareils **EC** sont conformes aux limites imposées par la norme **CEI-EN 60335** puisqu'ils ont une valeur de fuite de 0,95 mA, inférieure à la valeur limite de 3,5 mA admise et imposée par la norme.

Le courant total de fuite doit être calculé en fonction du nombre d'appareils installés et des caractéristiques des autres appareils électriques éventuellement branchés sur la même ligne électrique.

Anleitungen für den Anschluss

Für den Anschluss müssen die in dieser Betriebsanleitung enthaltenen Schaltpläne befolgt werden.

Der Installateur muss die Durchgänge der Anschlusskabel an den vorhergesehenen Stellen ausführen.

Elektroausstattung

Der Motor wird durch einen in die Wicklung integrierten Thermokontakt geschützt, welcher den Motor bei Überhitzung ausschaltet, und nach dem Abkühlen automatisch wieder einschaltet.

Die Platine ist mit einer Klemmleiste für den Anschluss der Einspeisung, die Verwaltung der Drehzahl, die Kontrolle der Ventile und den Anschluss der Sicherheitsvorrichtung ausgestattet.

Jede Klemme kann zwei Drähte mit gleichem Querschnitt (max. 1,5 mm²) aufnehmen.

Bei Kühlbetrieb kontrolliert und verwaltet die am Gerät montierte Elektronikplatine die Funktion der Kondensatpumpe.

Eine Standkontrolle im Geräteinnern löst die Kondensatpumpe aus, und falls der interne Stand des Kondensats die Sicherheitsgrenze erreicht, wird das Wasserventil gesperrt.

Die Verwendung eines Sicherheitsrelais, ermöglicht die Fernschaltung des Alarmstatus.



Bei Auslegung und Bemessung der Zuleitung und der Sicherheitseinrichtungen für elektronische Geräte mit *Entstörfilter* sind die Werte des Ableitstroms zu berücksichtigen.

Unsere Geräte **EC** entsprechen den von der Norm **CEI-EN 60335** auferlegten Grenzen und weisen einen Leckstrom von 0,95 mA auf, der unter dem von der Norm vorgeschriebenen zulässigen Grenzwert von 3,5 mA liegt.

Der Gesamtwert des Leckstroms ist je nach Anzahl der installierten Geräte und der eventuellen anderen, an derselben Stromleitung angeschlossenen Elektrogeräte zu berücksichtigen.

Indicaciones para la conexión

La conexión se tiene que realizar respetando los esquemas eléctricos que figuran en el presente manual.

El instalador deberá prever la entrada de los cables de conexión usando los accesos previstos.

Dotación eléctrica

El motor está protegido por un termocontacto integrado del bobinado que para al motor en caso de sobrecalentamiento y lo vuelve a poner en marcha automáticamente una vez que se ha enfriado.

La tarjeta está provista de una caja de bornas para la conexión de la alimentación, para la gestión de la velocidad, para el control de las válvulas y para la conexión de dispositivo de seguridad.

Cada borne puede alojar dos cables de la misma sección (máx. 1,5 mm²).

En la función de enfriamiento la tarjeta electrónica montada sobre el aparato controla y gestiona el funcionamiento de la bomba de evacuación del agua de condensación.

Un control de nivel, dentro de la unidad, pone en marcha la bomba de evacuación y, en caso de que el nivel interno del agua de condensación alcance el límite de seguridad, la alimentación de la válvula agua se para.

El uso de un relé de seguridad con contacto en desviación permite poder hacer remoto el estado de las alarmas.



En el diseño y dimensionamiento de la línea de alimentación y de las protecciones para equipos electrónicos dotados de *filtros* antiparasitarios se han de considerar los valores de corriente de fuga.

Nuestros aparatos **EC** cumplen los límites dictados por la normativa **CEI-EN 60335**, presentan un valor de corriente de fuga de 0,95 mA, inferior al valor límite de 3,5 mA admitido e impuesto por la norma.

El valor total de corriente de fuga ha de considerarse en función del número de aparatos instalados y de las características de otros posibles equipos eléctricos conectados a una misma línea eléctrica.

Aanwijzingen voor de aansluiting

De aansluitingen worden uitgevoerd overeenkomstig de schakelschema's weergegeven in deze handleiding.

De installateur dient de ingang van de aansluitkabels te voorzien op de daartoe bestemde plaatsen.

Bijgeleverde elektrische inrichtingen

De motor is beschermd door een ingebouwd thermocontact dat de motor stillegt ingeval van oververhitting. De motor wordt weer gestart nadat hij afgekoeld is.

De schakeling is voorzien van een klemmenbord voor de aansluiting van de voeding, het beheer van de snelheden, de controle van de kleppen en de aansluiting van de veiligheidsinrichting.

Elke klem kan twee kabels met gelijke doorsnede onderbrengen (max. 1,5 mm²).

In de koelfunctie stuurt en beheert de op het apparaat gemonteerde elektronische schakeling de werking van de pomp voor de afvoer van het condensatievocht.

Een niveaucontrole in de eenheid zelf start de afvoerpomp en, ingeval het intern peil van het condensatievocht het veiligheidsniveau bereikt heeft, wordt de voeding van de waterklep onderbroken.

Het gebruik van een veiligheidsrelais met afwijkend contact maakt het mogelijk de alarmtoestand van op afstand te bedienen.



Bij het ontwerp en de dimensionering van de voedingsleiding en de beveiligingen voor elektronische apparatuur voorzien van *storingsfilters* moeten de waarden voor de lekstroom naar aarde in beschouwing worden genomen.

Onze **EC** apparaten voldoen aan de limieten vereist door de norm **CEI-EN 60335**, aangezien ze een lekwaarde van 0,95 mA hebben, die lager is dan de limietwaarde van 3,5 mA die door deze norm wordt toegestaan en vereist.

De totale lekwaarde moet in beschouwing worden genomen op basis van het aantal geïnstalleerde apparaten en de kenmerken van eventuele andere elektrische apparatuur die op dezelfde elektriciteitsleiding is aangesloten.

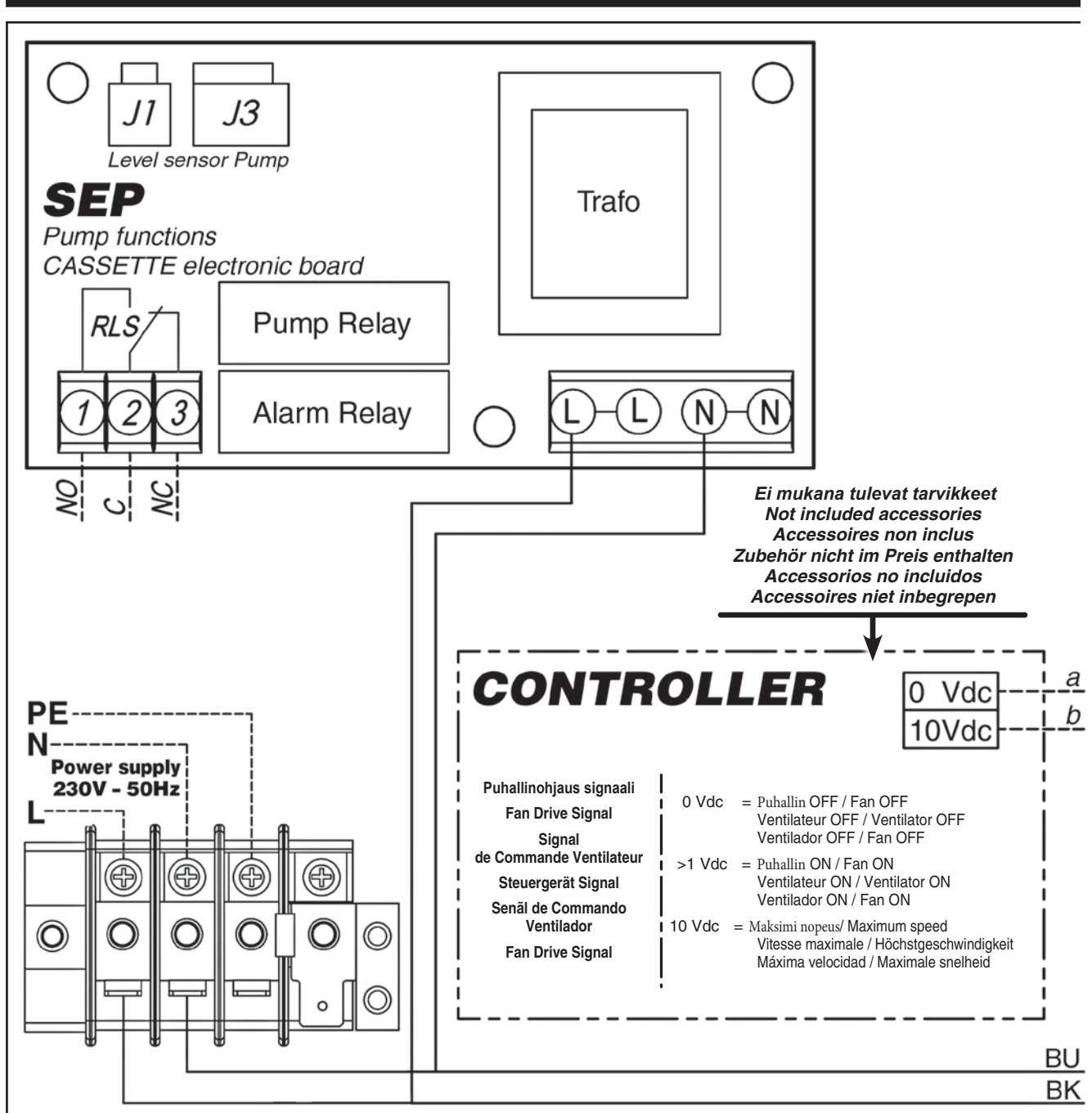
**CWE KASETIN
PIIRIKORTTI
(VAIHTOEHTO 1)**
**CWE CASSETTE
ELECTRONIC BOARD
(OPTION 1)**

Piirikortin selite:

SEP = Pumpun ohjauskortti
BLAC = Invertteri piirikortti
Tp = Puhallinmoottorin lämpösuoja
A-/A+ = 0-10Vdc sisääntulo signaali
W/V/U = Puhallinmoottorin lähdöt
P-/P+ = Digitaalinen vikasignaali
CONTROLLER = Ohjain
RLS = Kondenssi hälytys
BK = Musta
BU = Tumman sininen
GNYE = Keltainen/vihreä

BLAC Board LEGEND:

SEP = Pump control board
BLAC = Inverter circuit board
Tp = Motor fan thermal protector connection
A-/A+ = 0-10Vdc input signal
W/V/U = Motor fan connection
P-/P+ = Digital fault signals
CONTROLLER = Controller
RLS = Alarm condensate
BK = Black
BU = Dark Blue
GNYE = Yellow/Green

**BORNIER
CASSETTE *CWE*
(OPTION 1)**

**ELEKTRONIKPLATINE
DER KASSETTEN *CWE*
(OPTION 1)**

**TARJETA
CASSETTE *CWE*
(OPCIÓN 1)**

**SCHAKELING
CASSETTE *CWE*
(OPTIE 1)**

0÷10 Vdc = 68kOhm Vdc piirin sisääntulon impedenssiarvo
 0÷10 Vdc Circuit Input Impedance Value = 68kOhm
 0÷10Vdc Valeur Impédance Input Circuit = 68kOhm
 0÷10 Vdc Impedanz Wert der Eingangsschaltung = 68kOhm
 0÷10 Vdc Valor Impedancia Input del Circuito = 68kOhm
 0÷10 Vdc Waarde Impedantie Input Circuit = 68kOhm

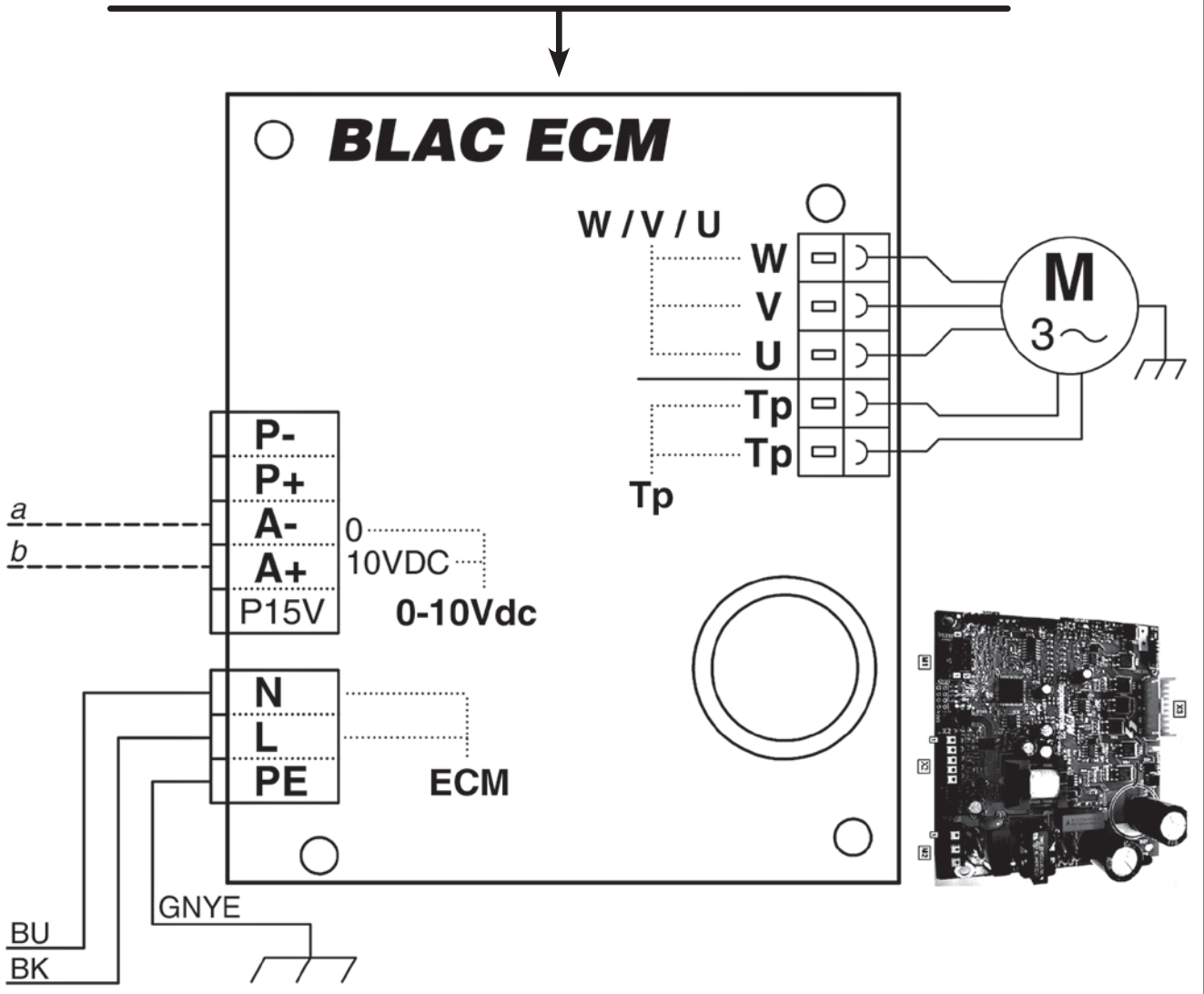

LÉGENDE Carte *BLAC*:

SEP = Carte gestion pompe
BLAC = Carte électronique de contrôle
Tp = Raccordement protection thermique moteur
A-/A+ = Signal 0-10Vdc
W/V/U = Raccordement moteur
P-/P+ = Signaux numériques
CONTROLLER = Régulateur
RLS = Alarme condensats
BK = Musta
BU = Bleu foncé
GNYE = Juane/Vert

LEGENDE Karte *BLAC*:

SEP = Karte für Pumpenverwaltung
BLAC = Elektronikarte Inverter
Tp = Anschluss Motorwärmeschutzschalter
A-/A+ = Signal 0-10Vdc
W/V/U = Motoranschluss
P-/P+ = Digitalsignale
CONTROLLER = Regler
RLS = Kondensatalarm
BK = Schwarz
BU = Blau
GNYE = Gelb/Groen

LEYENDA Tarjeta *BLAC*:

SEP = Tarjeta gestión bomba
BLAC = Tarjeta electrónica Inversor
Tp = Conexión protección térmica motor
A-/A+ = Señal 0-10Vdc
W/V/U = Conexión motor
P-/P+ = Señales digitales
CONTROLLER = Regulador
RLS = Alarma agua de condensación
BK = Negro
BU = Azul
GNYE = Amarillo/Verde

LEGENDE Kaart *BLAC*:

SEP = Schema pompbeheer
BLAC = Elektronische kaart inverter
Tp = Verbinding thermische bescherming motor
A-/A+ = Signaal 0-10Vdc
W/V/U = Verbinding motor
P-/P+ = Digitale signalen
CONTROLLER = Regulator
RLS = Alarm condensatievocht
BK = Zwart
BU = Donkerblauw
GNYE = Geel/Groen

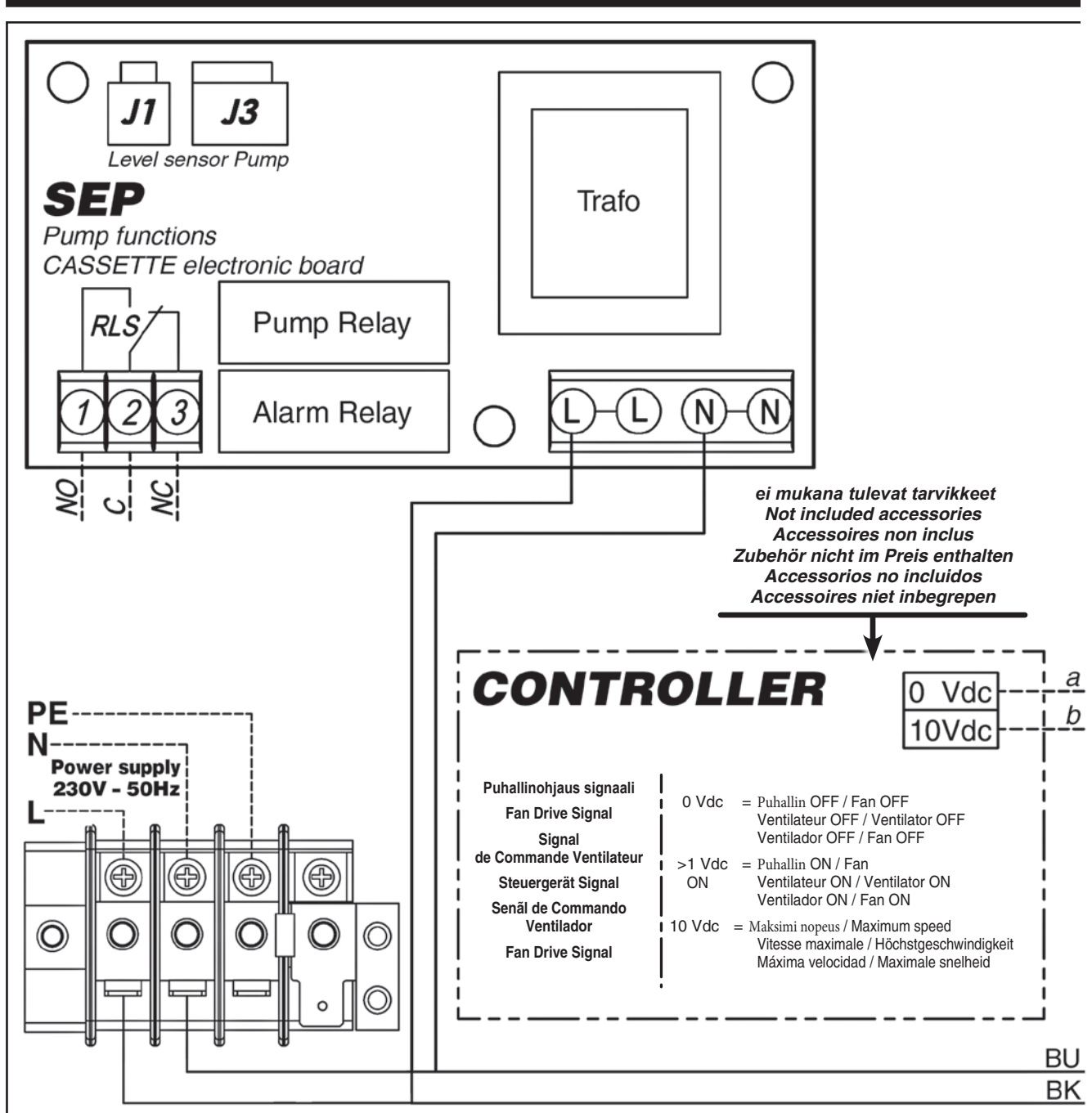
**CWE KASETIN
PIIRIKORTTI
(VAIHTOEHTO 2)**
**CWE CASSETTE
ELECTRONIC BOARD
(OPTION 2)**

PIIRIKORTIN SELITEET:

SEP = Pumpun ohjauskortti
BLAC = Inverteri piirikortti
Tp = Puhallinmoottorin lämpösuoja
A-/A+ = 0-10Vdc sisääntulo signaali
U/V/W = Puhallinmoottori liitântä
DFS-/DFS+ = Digitaaliset vikasignaalit
CONTROLLER = Ohjain
RLS = Kondenssivesi pintahälytys
BK = Musta
BU = Tumman sininen
GNYE = Keltainen/Vihreä

BLAC Board LEGEND:

SEP = Pump control board
BLAC = Inverter circuit board
Tp = Motor fan thermal protector connection
A-/A+ = 0-10Vdc input signal
U/V/W = Motor fan connection
DFS-/DFS+ = Digital fault signals
CONTROLLER = Controller
RLS = Alarm condensate
BK = Black
BU = Dark Blue
GNYE = Yellow/Green

**BORNIER
CASSETTE CWE
(OPTION 2)**

**ELEKTRONIKPLATINE
DER KASSETTEN CWE
(OPTION 2)**

**TARJETA
CASSETTE CWE
(OPCIÓN 2)**

**SCHAKELING
CASSETTE CWE
(OPTIE 2)**

0÷10 Vdc piirin sisääntulon impedenssiarvo= 68kOhm
 0÷10 Vdc Circuit Input Impedance Value = 68kOhm
 0÷10Vdc Valeur Impédance Input Circuit = 68kOhm
 0÷10 Vdc Impedanz Wert der Eingangsschaltung = 68kOhm
 0÷10 Vdc Valor Impedancia Input del Circuito = 68kOhm
 0÷10 Vdc Waarde Impedantie Input Circuit = 68kOhm

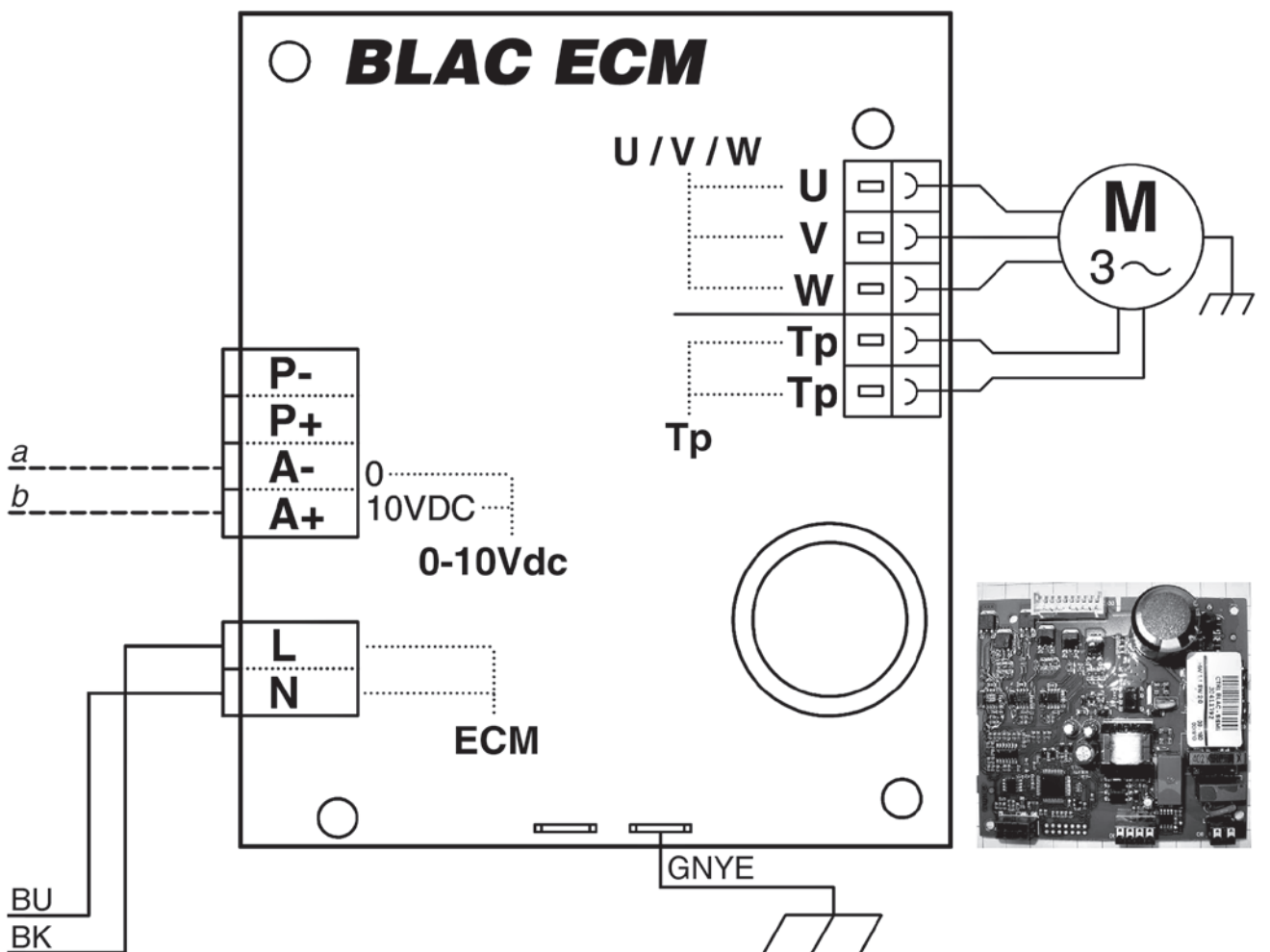

LÉGENDE Carte BLAC:

SEP = Carte gestion pompe
BLAC = Carte électronique de contrôle
Tp = Raccordement protection thermique moteur
A-/A+ = Signal 0-10Vdc
U/V/W = Raccordement moteur
DFS-/DFS+ = Signaux numériques
CONTROLLER = Régulateur
RLS = Alarme condensats
BK = Noir
BU = Bleu foncé
GNYE = Jaune/Vert

LEGENDE Karte BLAC:



SEP = Karte für Pumpenverwaltung
BLAC = Elektronikarte Inverter
Tp = Anschluss Motorwärmeschutzschalter
A-/A+ = Signal 0-10Vdc
U/V/W = Motoranschluss
DFS-/DFS+ = Digitalsignale
CONTROLLER = Regler
RLS = Kondensatalarm
BK = Schwarz
BU = Blau
GNYE = Gelb/Groen





LEYENDA Tarjeta BLAC:

SEP = Tarjeta gestión bomba
BLAC = Tarjeta electrónica Inversor
Tp = Conexión protección térmica motor
A-/A+ = Señal 0-10Vdc
U/V/W = Conexión motor
DFS-/DFS+ = Señales digitales
CONTROLLER = Regulador
RLS = Alarma agua de condensación
BK = Negro
BU = Azul
GNYE = Amarillo/Verde

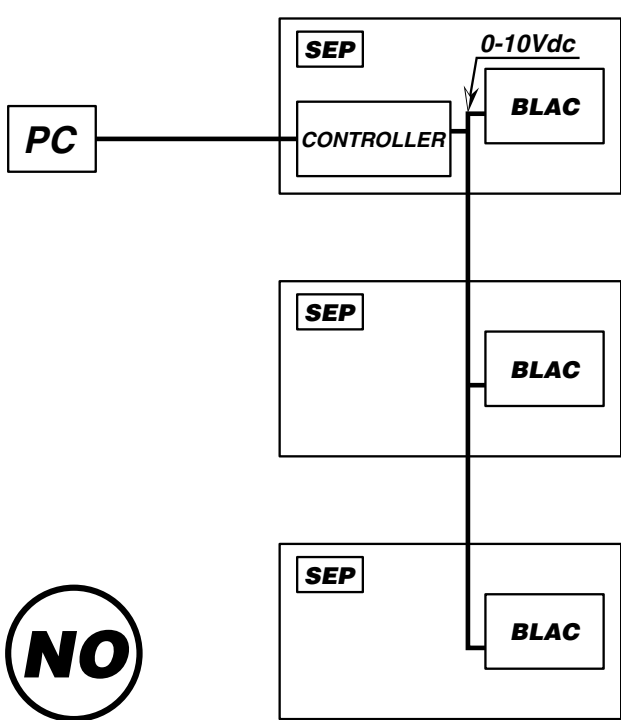
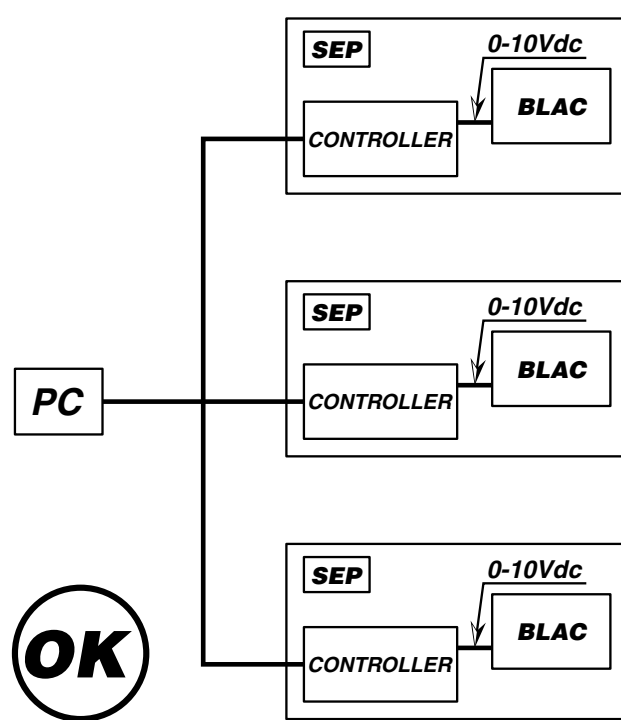
LEGENDE Kaart BLAC:

SEP = Schema pompbeheer
BLAC = Elektronische kaart inverter
Tp = Verbinding thermische bescherming motor
A-/A+ = Signaal 0-10Vdc
U/V/W = Verbinding motor
DFS-/DFS+ = Digitale signalen
CONTROLLER = Regulator
RLS = Alarm condensatievocht
BK = Zwart
BU = Donkerblauw
GNYE = Geel/Groen

	KÄYTÖN RAJOITUKSET	LIMITS OF USE
	<p> Ohjain tulee asentaa metallisen shuntin. Jos se sijoitetaan ulkopuolelle, katsotaan koko laitteen olevan voimassa olevien määräysten vastainen. On erittäin tärkeää, että käytetään seuraavat määritelmät täyttäviä ohjaimia (ulostulon viitearvo 0-10Vdc:</p> <ul style="list-style-type: none"> • Impedenssi < di 100 Ω • Maksimi nopeus 10Vdc • Puhallin pois päältä V < 0,9Vdc <p>KÄYTTÖOHJE USEIDEN YKSIKÖIDEN KYTKEMISEKSI YHTEEN OHJAIMEEN</p>	<p> The controller must only be positioned inside the metal shunt panel. If it is positioned outside, the entire machinery will be considered non compliant with the applicable standards.</p> <p>It is very important that controllers with the following specifications are used (in reference to output 0-10Vdc):</p> <ul style="list-style-type: none"> • Impedance < 100 Ω • Maximum speed 10Vdc • Fan OFF with V < 0,9Vdc <p>OPERATING INSTRUCTIONS FOR CONNECTING MULTIPLE UNITS WITH A SINGLE CONTROLLER</p>
	<p>Jokaisen INVERTTERI yksikön tulee vastaanottaa 0-10Vdc signaali rinnakkaiskytkentäpaneelistä. Sen vuoksi ei ole mahdollista rinnakkaiskytkä yhtä signaalikaapelia ohjaamaan useita puhallinyksiköitä.</p>	<p>Each INVERTER unit should receive a 0-10Vdc signal from inside the shunt panel. Therefore it is not possible to shunt the same signal from a controller to control multiple fan coil units.</p>
 <p>NO</p>	 <p>OK</p>	

LIMITES D'UTILISATION APPLICATION	ANWENDUNGS- GRENZEN	LÍMITES DE EMPLEO APLICACIÓN	GEBRUIKSGRENZEN TOEPASSING
<p> Le régulateur devra être situé exclusivement à l'intérieur du tableau métallique de dérivation. S'il est placé à l'extérieur, tout le système machine sera considéré non-conforme aux normes applicables.</p> <p>Il est fondamental d'utiliser des Régulateurs ayant les caractéristiques (renvoyant à la sortie 0-10Vdc):</p> <ul style="list-style-type: none"> • Impédance < de 100 Ω • Vitesse maximale 10Vdc • Ventilateur OFF avec V < 0,9Vdc <p>INSTRUCTIONS OPERATIONNELLES POUR LE RACCORDEMENT DE PLUSIEURS UNITES AVEC UNE COMMANDE UNIQUE</p>	<p> Der Regler muss ausschließlich im Metall-Abzweigschrank angebracht werden. Wenn er außerhalb angebracht werden sollte, wird die gesamte Maschinenanlage als nicht mit den anwendbaren Richtlinien konform angesehen.</p> <p>Es ist grundlegend, Regler mit den folgenden Eigenschaften zu verwenden (bezüglich des Ausgangs 0-10Vdc):</p> <ul style="list-style-type: none"> • Impedanz < 100 Ω • Höchstgeschwindigkeit 10Vdc • Ventilator OFF mit < 0,9Vdc <p>ARBEITSANLEITUNG FÜR DEN ANSCHLUSS VON MEHREREN EINHEITEN AN EIN EINZIGES STEUERGERÄT</p>	<p> El regulador tendrá que estar colocado exclusivamente en el interior del cuadro metálico de derivación. En caso de que esté colocado al exterior, todo el sistema máquina será considerado no conforme con las normativas aplicables.</p> <p>Es fundamental usar Reguladores con las siguientes características (con referencia a la salida de 0 a 10 Vdc):</p> <ul style="list-style-type: none"> • Impedancia < de 100 Ω • Máxima velocidad 10Vdc • Ventilador OFF con V < 0,9Vdc <p>INSTRUCCIONES OPERATIVAS PARA LA CONEXIÓN DE VARIAS UNIDADES CON UN ÚNICO MANDO</p>	<p> De regulator mag uitsluitend binnenin het metallische schakelbord van derivatie geplaatst moeten worden. Als deze erbuiten geplaatst wordt, zal het hele machinesysteem beschouwd worde als niet conform de toepasbare normen.</p> <p>Het is fundamenteel de Regulators te gebruiken die de volgende kenmerken hebben (met verwijzing naar het uitgaan 0-10Vdc):</p> <ul style="list-style-type: none"> • Impedantie < van 100 Ω • Maximale snelheid 10Vdc • Fan OFF met V < 0,9Vdc <p>OPERATIEVE INSTRUCTIES VOOR DE VERBINDING VAN MEERDERE EENHEDEN MET EEN ENKELE BEDIENING</p>
<p>Chaque unité ONDULEUR devra recevoir le signal 0-10Vdc avec provenance à l'intérieur du tableau de dérivation. Il ne sera donc pas possible de dériver à partir d'un régulateur le même signal à commande de plusieurs unités de ventilo-convecteurs.</p>	<p>Jede Einheit INVERTER muss das aus dem Abzweigschrank kommende Signal 0-10Vdc aufnehmen. Deshalb kann dasselbe Signal zur Steuerung mehrerer Kassetten-Klimakonvektore nicht von einem Regler abgezweigt werden.</p>	<p>Cada unidad INVERTOR tendrá que recibir una señal de 0 a 10Vdc suministrado internamente al cuadro de derivación. Por lo tanto no será posible derivar de un regulador la misma señal de mando de varias unidades ventilador convector.</p>	<p>Elke INVERTER-eenheid zal het signaal 0-10Vdc ontvangen met interne afkomst naar het schakelbord van derivatie. Daarom zal het niet mogelijk zijn hetzelfde commando-sigitaal van meerdere ventilator-convectoreenheden af te leiden van een regulator.</p>
<p>LEGENDA:</p> <p>PC = Pannelo comandi SEP = Scheda gestione pompa CONTROLLER = Regolatore INVERTER = Scheda elettronica Inverter 0-10Vdc = Segnale</p>	<p>LEGEND:</p> <p>PC = Control panel SEP = Pump control board CONTROLLER = Controller INVERTER = Inverter circuit board 0-10Vdc = Input signal</p>	<p>LÉGENDE:</p> <p>PC = Panneau commandes SEP = Carte gestion pompe CONTROLLER = Régulateur INVERTER = Carte électronique de contrôle 0-10Vdc = Signal</p>	
<p>LEGENDE:</p> <p>PC = Schalttafel SEP = Karte für Pumpenverwaltung CONTROLLER = Regler INVERTER = Elektronikarte Inverter 0-10Vdc = Signal</p>	<p>LEYENDA:</p> <p>PC = Panel de mandos SEP = Tarjeta de gestión bomba CONTROLLER = Regulador INVERTER = Tarjeta electrónica Inversor 0-10Vdc = Señal</p>	<p>LEGENDE:</p> <p>PC = Commandopaneel SEP = Schema pompbeheer CONTROLLER = Regulator INVERTER = Elektronische kaart Inverter 0-10Vdc = Signaal</p>	

Puhallinpatteriyksikköä voidaan käyttää ohjaamalla laitetta jonkin alla kuvatun seinäohjaimen välityksellä.

Ohjaimen asentamiseksi ja käyttöä varten lue huolella kunkin ohjaimen oma käyttöohje.

The fan coil can be operated using one of the wall controls described below.

For the installation and the use read carefully the manual of the chosen control.

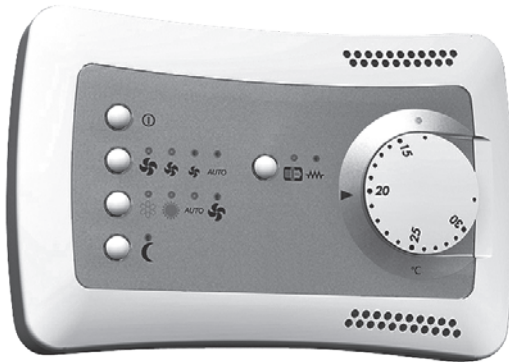

**“T-AUTO”
tyypin termostaatti**

Koodi 353400480-001

Ohjainpaneeli elektronisella huoneen lämpötila termostaatilla 2-4 putki asennuksille ja lämmitysvastus:

- Manuaalinen/automaattinen 3 nopeus kytkin.
- elektronien huonelämpötilatermostatti puhaltimen ohjaamiseen tai 1-2 venttiileille.
- manuaalinen/automaattinen Kesä/Talvi kytkin.
- matala lämpötila rajoitin termostaatti NTC (lisävaruste).

**“T-AUTO”
type thermostat**

Code 353400480-001

Control panel with electronic room thermostat for 2-4 tube installations and electric heater:

- manual/automatic 3 speed switch.
- electronic room thermostat for fan control or for the control of 1-2 valves.
- manual/automatic Summer/Winter switch.
- optional low temperature cut-out thermostat NTC.



**“T-MB”
tyypin termostaatti**

Koodi 35169876-001

Ohjain paneeli näytöllä ja elektronisella huone termostaatilla, 2-4 putkiyksiköille ja sähkölämmittimelle:

- manuaalinen/automaattinen 3 nopeus kytkin.
- elektroninen huonelämpötilatermostatti puhaltimen ohjaamiseen tai 1-2 venttiileille.
- manuaalinen/automaattinen Kesä/Talvi kytkin.
- matala lämpötila rajoitin termostaatti NTC (lisävaruste).
- viikottainen päälle/pois päältä (On/Off) ohjelmointi.

**“T-MB”
type thermostat**

Code 35169876-001

Control panel with display and with electronic room thermostat for 2-4 tube installations and electric heater:

- manual/automatic 3 speed switch.
- electronic room thermostat for fan control or for the control of 1-2 valves.
- manual/automatic Summer/Winter switch.
- optional low temperature cut-out thermostat NTC.
- weekly ON/OFF program.

<p>Les ventilo-convecteurs peuvent être actionnés avec l'une des commandes murals décrites ci-après.</p> <p>Pour l'installation et l'utilisation lire attentivement le manuel de la commande choisie.</p>	<p>Die Gebläsekonvektoren können mit einer der nachstehend beschriebenen Wandsteuerungen bedient werden.</p> <p>Für die Installation und den Gebrauch ist das Handbuch der ausgewählten Steuerung sorgfältig zu lesen.</p>	<p>Los fan coils pueden ser accionados con uno de los controles de pared que se describen a continuación.</p> <p>Para la instalación y la utilización leer atentamente el manual del mando elegido.</p>	<p>De ventilatorconvectors kunnen geactiveerd worden met één van de hieronder beschreven bedieningen die op de muur gemonteerd zijn.</p> <p>Voor het installeren en het gebruik dient u de handleiding van de gekozen bediening te raadplegen.</p>
<p>“T-AUTO” type thermostat Code 353400480-001</p> <p>Boîtier de commande avec thermostat électronique pour installations à 2-4 tubes et résistance électrique:</p> <ul style="list-style-type: none"> - commutateur 3 vitesses (manuel/automatique). - controle thermostatique du ventilateur ou de 1-2 vannes. - commutateur manuel/automatique été/hiver. - optionnel thermostat de limitation basse de soufflage NTC. 	<p>“T-AUTO” type thermostat Art. Nr. 353400480-001</p> <p>Bedientafel mit elektronischem Thermostat für Anlagen mit 2-4 Leitern und elektrischer Widerstand:</p> <ul style="list-style-type: none"> - manuelle/automatische Umschaltung zwischen den 3 Ventilator Drehzahlen. - Temperaturregelung vom Ventilator oder von 1-2 Wasserventilen. - manuelle/automatische Umschaltung des saisonalen Zyklus (Sommer - Winter). - optionaler Mindesttemperaturfühler NTC. 	<p>“T-AUTO” type thermostat Cód. 353400480-001</p> <p>Panel de mandos con termostato electrónico para instalaciones con 2-4 tubos y resistencia eléctrica:</p> <ul style="list-style-type: none"> - conmutación manual/automática de las 3 velocidades del ventilador. - control termostático del ventilador o de 1-2 válvulas. - conmutación manual/automática verano/invierno. - sonda de mínima NTC (opcional). 	<p>“T-AUTO” type thermostat Code 353400480-001</p> <p>Bedieningspaneel met elektronische thermostaat voor installaties met 2 en met 4 leidingen en elektrische weerstand:</p> <ul style="list-style-type: none"> - handmatige of automatische controle van de ventilatiesnelheid (3 snelheden). - thermostatische controle van de ventilator of van 1-2 kleppen. - handmatige of automatische seizoenomschakeling. - uitschakelthermostaat NTC (accessoire).
<p>“T-MB” type thermostat Code 35169876-001</p> <p>Boîtier de commande avec display et thermostat électronique pour installations à 2-4 tubes et résistance électrique:</p> <ul style="list-style-type: none"> - commutateur 3 vitesses (manuel/automatique). - controle thermostatique du ventilateur ou de 1-2 vannes. - commutateur manuel/automatique été/hiver. - optionnel thermostat de limitation basse de soufflage NTC. - programmation hebdomadaire d'allumage et d'extinction. 	<p>“T-MB” type thermostat Art. Nr. 35169876-001</p> <p>Bedientafel mit Display und mit elektronischem Thermostat für Anlagen mit 2-4 Leitern und elektrischer Widerstand:</p> <ul style="list-style-type: none"> - manuelle/automatische Umschaltung zwischen den 3 Ventilator Drehzahlen. - Temperaturregelung vom Ventilator oder von 1-2 Wasserventilen. - manuelle/automatische Umschaltung des saisonalen Zyklus (Sommer - Winter). - optionaler Mindesttemperaturfühler NTC. - wöchentliche Programmierung des Ein- und Ausschaltens. 	<p>“T-MB” type thermostat Cód. 35169876-001</p> <p>Panel de mandos con display y termostato electrónico para instalaciones con 2-4 tubos y resistencia eléctrica:</p> <ul style="list-style-type: none"> - conmutación manual/automática de las tres velocidades del ventilador. - control termostático del ventilador o de 1-2 válvulas. - conmutación manual/automática verano/invierno. - sonda de mínima NTC (opcional). - programación semanal ON/OFF. 	<p>“T-MB” type thermostat Code 35169876-001</p> <p>Bedieningspaneel met display en elektronische thermostaat voor installaties met 2 en met 4 leidingen en elektrische weerstand:</p> <ul style="list-style-type: none"> - handmatige of automatische controle van de ventilatiesnelheid (3 snelheden). - thermostatische controle van de ventilator of van 1-2 kleppen. - handmatige of automatische seizoenomschakeling. - uitschakelthermostaat NTC (accessoire). - weekprogrammering voor inschakeling en uitschakeling.



**“T-ECM”
termostaatti**
Koodi 353400510-001

0-10V ohjain näytöllä on suunniteltu asennettavaksi seinään tai 503 seinärasiaan. Elektronisella huone termostaatilla, 2-4 putkiyksiköille ja sähköiselle lämmitysvastukselle:

- manuaalinen/automaattinen 3 nopeus kytkin tai automaattinen jatkuva nopeus säädin.
- elektroninen huonelämpötilatermostatti puhaltimen ohjaamiseen tai 1-2 venttiileille.
- manuaalinen/automaattinen Kesä/Talvi kytkin.
- matala lämpötila rajoitintermostaatti NTC (lisävaruste).

**“T-ECM”
type thermostat**
Code 353400510-001

0-10V control with display designed to be mounted on the wall or to be installed on a 503 wall box, with electronic room thermostat and for 2-4 tube installations:

- Manual 3 speed switch or automatic continuous speed control.
- electronic room thermostat for fan control or for the control of 1-2 valves.
- manual Summer/Winter switch.
- optional low temperature cut-out thermostat NTC.

<p align="center">“T-ECM” type thermostat Code 353400510-001</p>	<p align="center">“T-ECM” type thermostat Art. Nr. 353400510-001</p>	<p align="center">“T-ECM” type thermostat Cód. 353400510-001</p>	<p align="center">“T-ECM” type thermostat Code 353400510-001</p>
<p>Commande 0-10V avec écran digital conçue pour l'installation mural ou à intégrer sur un boîtier mural à sceller 503, avec thermostat électronique pour installations à 2-4 tubes:</p> <ul style="list-style-type: none"> - Commutateur manuel 3 vitesses ou automatique avec variation en continu. - controle thermostatique du ventilateur or de 1-2 vannes. - commutateur manuel été/hiver. - optionnel thermostat de <i>limitation basse de soufflage</i> NTC. 	<p>0-10V Steuerung mit Display für Wandinstallation oder für den Einbau auf Wandgehäuse der Baureihe 503 ausgelegt, mit elektronischem Thermostat und für Anlagen mit 2-4 Leitern:</p> <ul style="list-style-type: none"> - Manueller 3-Gang-Schalter oder automatisch kontinuierliche Drehzahlregelung. - Temperaturregelung vom Ventilator oder von 1-2 Wasserventilen. - manuelle Umschaltung des saisonalen Zyklus (Sommer - Winter). - optionaler Mindesttemperaturfühler NTC. 	<p>Mando 0-10V con display diseñado para ser montado à el muro o para ser instalado sobre de una caja de la pared 503, con termostato electrónico y para instalaciones con 2-4 tubos:</p> <ul style="list-style-type: none"> - conmutación manual de las 3 velocidades del ventilador o automática con variación continúa. - control termostático del ventilador o de 1-2 válvulas. - conmutación manual verano/invierno. - sonda de mínima NTC (opcional). 	<p>Bediening 0-10V met display, geschikt voor wandinstallatie of installatie op een wanddoos 503, met elektronische thermostaat, en voor installaties met 2 en 4 leidingen:</p> <ul style="list-style-type: none"> - Handmatige controle van de ventilatiesnelheid (3 snelheden) of automatische controle met continue variatie. - thermostatische controle van de ventilator of van 1-2 kleppen. - handmatige seizoenomschakeling. - NTC-sonde voor het minimum (accessoire).

T3 (NTC tyyppi)



T3 MATALALÄMPÖTILA SULKUTERMOSTAATTI

Koodi 35169496-001

Sijoita lämmönsiirrin kennon lamellien väliin.

Ohjain yksiköihin:
UT-ECM, T-AUTO, T-MB, T-ECM.

Ohjainta kytkiessä NTC anturin kaapelin tulee olla erillään virtalähteen kaapeleista.

Talvella toiminto pysäyttää puhaltimen, kun veden lämpötila putoaa alle 28°C:een ja käynnistyy uudelleen, kun lämpötila saavuttaa 33°C:ttä.

T3 LOW TEMPERATURE CUT-OUT THERMOSTAT

Code 35169496-001

Position between the *fins* of the heat exchanger coil.

For use with control units:
T-AUTO, T-MB, T-ECM.

When connecting the control, the NTC probe cable must be separated from the power supply wires.

During winter operation stops the fan when the water temperature drops below 28°C and starts it up again when the temperature reaches 33°C.

T2

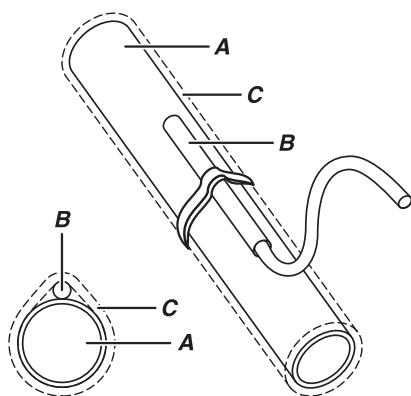
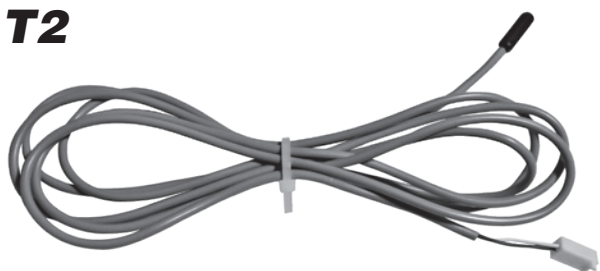

T2 TILANVAIHTOANTURI

Koodi 35169888-001

Vain puhallinpattereihin, jotka ovat suunniteltu 2-putkiyksiköille voidaan lämmitys/jäähdytys tilanvaihto saada asennettua automaattiseksi, yksikön vesiputkeen, T2 tilanvaihtoanturi (lisävaruste). Anturi tulee asentaa ennen kolmitieventtiiliä.

Riippuen anturin mittaamasta lämpötilasta, laite vaihtaa lämmitystai jäähdytystoimintoon.

Ohjainyksiköihin:
T-AUTO, T-MB.

A = Vesiputki
B = Anturi
C = Anti-kondenssi eriste

T2 CHANGE-OVER PROBE T2

Code 35169888-001

Only on the fan coil units designed for two-pipe systems, the heating/cooling changeover can be performed automatically by installing, on the water pipe supplying the coil, the Change Over probe T2 (optional). The probe should be installed before the three-way valve.

Based on the temperature measured by the probe, the appliance will switch to heating or cooling operation.

For use with control units:
T-AUTO, T-MB.

A = Water pipe
B = Probe
C = Anti-condensation insulation

Toimintaperiaate anturilla T2
Operating logic with probe T2
Logique de fonctionnement avec la sonde T2

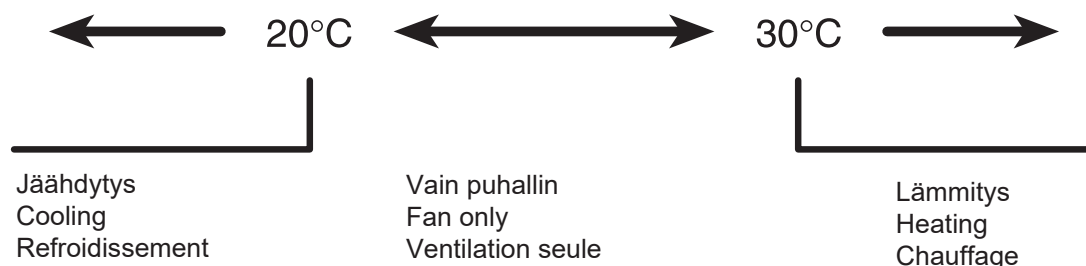

<p>SONDE DE TEMPÉRATURE MINIMUM T3 Code 35169496-001</p> <p>Doit être placée entre les ailettes de la batterie d'échange thermique.</p> <p>Associable aux commandes: T-AUTO, T-MB, T-ECM.</p> <p>Pour le raccordement à la commande, le câble de la sonde NTC doit être séparé des câbles de puissance.</p> <p>Pendant le fonctionnement hiver arrête le ventilateur quand la température de l'eau est inférieure à 28°C et le fait repartir quand elle atteint 33°C.</p>	<p>MINDESTTEMPERATUR-FÜHLER T3 Art. Nr. 35169496-001</p> <p>Diese Sonde wird zwischen den Leitlamellen der Wärmetauscher-Batterie angebracht.</p> <p>Kombinierbar mit den Steuerungen: T-AUTO, T-MB, T-ECM.</p> <p>Für den Anschluss an die Steuerung muss das Kabel des Fühlers NTC von den Leistungsleitungen getrennt sein.</p> <p>Der Fühler hält bei Winterbetrieb den Ventilator an, wenn die Temperatur des Wassers unter 28°C ist, und setzt ihn wieder in Betrieb, wenn sie 33°C erreicht hat.</p>	<p>SONDA DE MÍNIMA T3 Cód. 35169496-001</p> <p>A colocar entre las aletas de la batería de intercambio térmico.</p> <p>Combinable con los dispositivos de accionamiento: T-AUTO, T-MB, T-ECM.</p> <p>Para la conexión al mando, el cable de la sonda NTC debe separarse de los conductores de potencia.</p> <p>Durante el funcionamiento en invierno para el electroventilador cuando la temperatura del agua es inferior a 28°C y lo vuelve a poner en marcha cuando esta alcanza los 33°C.</p>	<p>UITSCHAKEL-THERMOSTAAT T3 Code 35169496-001</p> <p>Te plaatsen tussen de ribben van de warmtewisselaars.</p> <p>Combinerend met de bedieningen: T-AUTO, T-MB, T-ECM.</p> <p>Voor de aansluiting op de besturing, moet de kabel van de NTC-sonde gescheiden zijn van de stroomdraden.</p> <p>Tijdens de wintercyclus schakelt hij de elektroventilator uit als de temperatuur van het water minder dan 28°C bedraagt, en opnieuw inschakelt als de temperatuur 33°C bereikt.</p>
<p>T2 SONDE T2 POUR CHANGE-OVER Code 35169888-001</p> <p>Seulement sur les ventilo-convecteurs pour installations à deux tubes, la commutation été/hiver peut se faire automatiquement en appliquant, sur la tuyauterie eau qui alimente la batterie, la sonde Change Over T2 (option). <u>La sonde doit être placée avant la vanne à trois voies.</u></p> <p>Selon la température relevée par la sonde, l'appareil se met en fonctionnement été ou hiver.</p> <p>Associable aux commandes: T-AUTO, T-MB.</p> <p>A = Tuyauterie eau B = Sonde C = Isolante anti-condensation</p>	<p>T2 FÜHLER T2 FÜR CHANGE-OVER Art. Nr. 35169888-001</p> <p>Bei den Klimakonvektoren in 2-Leiter-Ausführung kann die Umschaltung zwischen Kühl-/Heizbetrieb automatisch erfolgen, indem an der Wasser-leitung zum Register ein Change Over-Fühler T2 (Option) angebracht wird. <u>Dieser Fühler muss dem 3-Wege-Ventil vorgeschaltet werden.</u></p> <p>Je nach der von dem Fühler gemessenen Temperatur stellt sich das Gerät auf Kühl- oder Heizbetrieb.</p> <p>Kombinierbar mit den Steuerungen: T-AUTO, T-MB.</p> <p>A = Rohrleitung B = Fühler C = Anti-Beschlag-Isolierung</p>	<p>T2 SONDA T2 PARA CHANGE-OVER Cód. 35169888-001</p> <p>Sólo en los ventiladores convectores en realización para instalaciones de dos tubos, la conmutación verano/invierno puede suceder de modo automático aplicando, sobre el conducto de agua que alimenta la batería, la sonda Change Over T2 (opcional). <u>La sonda se coloca antes que la válvula de tres vías.</u></p> <p>En base a la temperatura registrada por la sonda, el aparato se predispone en funcionamiento verano o invierno.</p> <p>Combinable con los dispositivos de accionamiento: T-AUTO, T-MB.</p> <p>A = Conducto de agua B = Sonda C = Aislante anticondensación</p>	<p>T2 T2-SONDE VOOR CHANGE-OVER Code 35169888-001</p> <p>Uitsluitend voor de ventilators-convectors voorzien voor installaties met twee buizen, kan de omschakeling zomer/winter automatisch gebeuren door de sonde Change Over T2 (optie) te monteren op de waterleiding die de batterij voedt. <u>De sonde wordt vóór de driewegskleppe gemonteerd.</u></p> <p>In functie van de temperatuur gemeten door de sonde, zal het apparaat zich afstemmen op de zomer- of winterwerking.</p> <p>Combinerend met de bedieningen: T-AUTO, T-MB.</p> <p>A = Waterleiding B = Sonde C = Condensvrij isolatiemateriaal</p>

Funktionslogik mit Fühler T2
Lógica de funcionamiento con sonda T2
Werkingslogica van de sonde T2

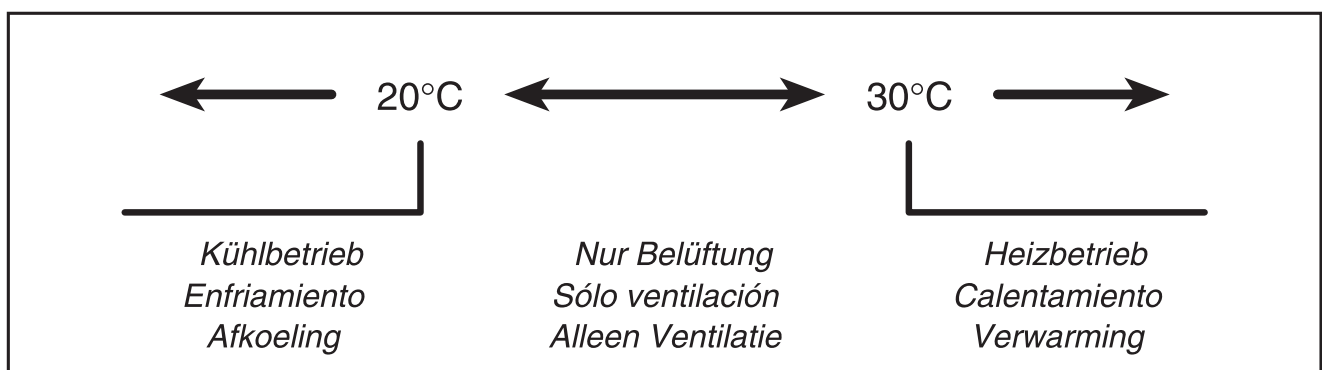

	SÄHKÖVASTUS	ELECTRIC RESISTANCE
	<p>2 putkimallin kaseteissa on sähkövastus, jota ohjataan lämmityspatterin venttiilillä.</p> <p>Sähköinen lämmitysvastus on kuumavesiventtiin ohjauspaikalla.</p> <p>Vastus on ilmatiivis ja patteri/kennostoputkien sisällä ja sen vuoksi se voidaan maadoittaa ainoastaan tehtaalla.</p> <p>CWE 1-2-3-4-5 yksiköissä oleva sähkövastuksen syöttö on yksivaiheinen 230V 50Hz. Laitteessa on 2 turvatermostaattia, jotka laukeavat laitteen ylikuumentuessa. Tällöin varavirtarele (sisältyy toimitukseen) laukeaa, jolloin virransyöttö laitteeseen katkeaa. Resetointi tulee suorittaa ohjeiden ja varoitusten mukaan, jotka löytyvät sivulta 32-32A.</p>	<p>The Cassette 2 pipe models are available with electric resistance that is controlled in place of the heating battery valve.</p> <p>The electric resistance is controlled in place of the hot water valve and not as integration to it.</p> <p>The resistance is hermetically sealed and supplied inside the battery pipes and therefore can be only factory mounted.</p> <p>The supply of the electric resistances fitted on CWE 1-2-3-4-5 units is of type single phase 230V 50Hz.</p> <p>The box includes no. 2 safety thermostats which intervene in case of internal overheating, opening an auxiliary power relay (included in the shunt box) which stops the power supply to the resistances. Reset shall be performed according to the indications and warnings indicated at page 32-32A.</p>

Malli / Model / Modèle	CWE 1-2P-E15	CWE 2-2P-E25 CWE 3-2P-E25	CWE 4-2P-E30 CWE 5-2P-E30
Nimellinen kokonaisteho Nominal installed power Puissance nominale installée	1500 Watt	2500 Watt	3000 Watt
Nimellinen virtajännite Nominal power voltage Tension nominale d'alimentation	230V ~	230V ~	230V ~
Kytentäkaapeleiden määrä ja koko Number and section of connecting wires Nombre et section des câbles de raccordement	3 x 1,5mm ²	3 x 2,5mm ²	3 x 2,5mm ²
Virta max. Current input Courant absorbé	7 A	11 A	13,5 A
Suosittelun sulakekoko (Tyyppi gG) ylikuormitussuoja Recommended fuse (Type gG) for overload protection Fusible conseillé (Type gG) pour la protection de surcharge	8 A	12 A	16 A

<p>Käytä H07 RN-F kaapelia (yhteensopiva CEI 20-27) yksikön ja lämmitysvastuksen virtalähteen kytkentöihin.</p> <p>Sähkövastuksen virransyötön tulee olla erillinen yksikön virransyötöstä. Varmista, että sähkövastuksella on oma maadoitus.</p> <p>Varmista, että pää virtalähteen kytkemiseen käytetään omnipolar kytkintä, jossa on vähintään 3,5 mm kytkentä etäisyys.</p>	<p>For the power supply connections of the unit and of the electric resistances, use H07 RN-F cable (compliant with CEI 20-27).</p> <p>The power supply to the electric heaters must be separate from the power supply to the unit, and have its own earth.</p> <p>Check that an omnipolar switch with a minimum contact distance of 3,5 mm is used for the connection to the mains power supply.</p>
---	---

BATTERIE ÉLECTRIQUE	ELEKTRO-HEIZREGISTER	BATERÍA ELÉCTRICA	ELEKTRISCHE BATTERIJ
<p>Les modèles 2 tubes avec batterie électrique comportent un dispositif de pilotage de la batterie électrique ou de la vanne de la batterie eau froide. Les résistances du type blindées sont proposées sous forme d'un kit spécialement monté d'usine.</p> <p>L'alimentation des résistances électriques montées sur les appareils CWE 1-2-3-4-5 est de type monophasé 230 volt 50 Hz.</p> <p>Le coffret comprend 2 thermostats de sécurité dont le déclenchement, en cas de surchauffes internes, garantit l'ouverture d'un relais auxiliaire de puissance (inclus dans le tableau de dérivation) en mesure de couper l'alimentation des résistances.</p> <p>Le réarmement s'opère en suivant les indications et les avertissements à la page 32-32A.</p>	<p>Die Serie Cassette beinhaltet Geräte mit Elektroheizregister in der Konfiguration 2-Leiter plus Heizregister. Das Heizregister wird anstelle des Ventils des Warmwasserregisters verwaltet, zu dem es kein integrierendes Element, sondern eine Alternative ist. Die gussgekapselten Heizregister sind mit in das Innere des Registers eingefügten Elementen und können folglich nur an <i>spezifischen</i>, werkseitig montierten Produkten geliefert werden. Die einphasige Versorgung der an den Geräten CWE 1-2-3-4-5 montierten Heizregister erfolgt mit 230Volt 50Hz. Der Kasten enthält 2 Sicherheitsthermostate, deren Auslösung bei internen Übertemperaturen die Öffnung eines Hilfsleistungsrelais (im Abzweigschrank enthalten) für die Versorgungsunterbrechung der Heizregister selbst gewährleistet. Die Rückstellung erfolgt durch Beachtung der auf S. 32-32AA wiedergegebenen Angaben und Hinweise.</p>	<p>En la serie Cassette hay disponibles aparatos con resistencia eléctrica con la <i>configuración</i> 2 tubos más resistencia. La resistencia se utiliza en lugar de la válvula batería agua caliente de la que representa una alternativa y no un elemento de integración. Las resistencias son del tipo acorazado con elementos insertos dentro del paquete batería y deben por lo tanto suministrarse sólo en productos <i>específicos montados en fábrica</i>. La alimentación de las resistencias eléctricas montadas en los aparatos CWE 1-2-3-4-5 es del tipo monofase 230Volt 50Hz. El contenedor incluye n°2 termostatos de seguridad cuya intervención, en caso de sobretemperaturas internas, garantiza la apertura de un relé auxiliar de potencia (incluido en la caja de derivación) idóneo para cortar la alimentación a las resistencias mismas. El riarme se produce siguiendo las indicaciones y las advertencias mostradas en la pag. 32-32AA.</p>	<p>In de reeks Cassette zijn apparaten beschikbaar met een elektrische weerstand in de <i>configuratie</i> 2 leidingen plus weerstand. De weerstand wordt gestuurd in plaats van de klep van de batterij voor het warm water en is dus een alternatief en geen integrerend element. De weerstanden zijn gekoppeld aan elementen die zich in het batterijblok bevinden en worden dus alleen geleverd met <i>specifieke</i> in de fabriek gemonteerde producten. De voeding van de elektrische weerstanden gemonteerd op de apparaten CWE 1-2-3-4-5 is eenfasig 230 Volt 50Hz. De cassette bevat 2 veiligheids-thermostaten waarvan het ingrijpen, in geval van te hoge binnentemperaturen, het openen veroorzaakt van een hulprelais van vermogen (die zich op het schakelbord van afkomst bevindt) die ertoe dient de voeding te onderbreken van de weerstanden zelf. De reset gebeurt door de aanwijzingen uit te voeren en de waarschuwingen in acht te nemen die op pag. 32-32AA gegeven worden.</p>

Modell / Modelo / Model	CWE 1-2P-E15	CWE 2-2P-E25 CWE 3-2P-E25	CWE 4-2P-E30 CWE 5-2P-E30
Installierte Nennleistung Potencia nominal instalada Nominaal geïnstalleerd vermogen	1500 Watt	2500 Watt	3000 Watt
Versorgungsnennspannung Tensión nominal de alimentación Nominale toevoerspanning	230V ~	230V ~	230V ~
Zahl und Größe der Verbindungskabel Número y sección de los cables de conexión Aantal en doorsnede van de aansluitkabels	3 x 1,5mm ²	3 x 2,5mm ²	3 x 2,5mm ²
Max. Stromaufnahme Máxima corriente absorbida Max. opgenomen vermogen	7 A	11 A	13,5 A
Zum Schutz vor Überlastung empfohlene Sicherung (Typ gG) Fusible aconsejado (Tipo gG) para la protección contra la sobrecarga Aanbevolen zekering (Type gG) ter bescherming tegen overbelasting	8 A	12 A	16 A

<p>Pour les branchements électriques d'alimentation de l'unité et des résistances électriques, utiliser un câble H07 RN-F dénomination CEI 20-27.</p> <p>Le circuit d'alimentation des résistances doit être distinct de celui de l'unité et muni de sa propre mise à la terre.</p> <p>L'appareil doit être raccordé au secteur au moyen d'un interrupteur omnipolaire avec un écartement des contacts supérieur à 3,5 mm.</p>	<p>Für die Elektroanschlüsse des Geräts und der Heizregister ein Kabel H07 RN-F Zuordnung CEI 20-27 verwenden.</p> <p>Die Stromversorgung der Heizregister muss von jener des Geräts getrennt sein und separat geerdet werden.</p> <p>Sicherstellen, dass der Anschluss an das Stromnetz mit Hilfe eines allpoligen Schalters mit einer Kontaktöffnung von mindestens 3,5 mm hergestellt ist.</p>	<p>Para las conexiones eléctricas de alimentación de la unidad y de las resistencias eléctricas utilizar cable H07 RN-F designación CEI 20-27.</p> <p>La alimentación eléctrica de las resistencias debe separarse de la unidad y estar provista de su propia toma de tierra.</p> <p>Cerciorarse de que la conexión a la red eléctrica se realice a través de un interruptor omnipolar con distancia mínima de los contactos de 3,5 mm.</p>	<p>Voor de aansluiting van de elektrische voeding van de eenheid en van de elektrische weerstanden, kabel H07 RN-F toeschrijving CEI 20-27 gebruiken.</p> <p>De elektrische voeding van de weerstanden wordt gescheiden van die van de eenheid en voorzien van een eigen aardleiding.</p> <p>Zorg ervoor dat de aansluiting op het elektriciteitsnet uitgevoerd wordt met een veelpolige schakelaar en een minimale afstand tussen de polen van 3,5 mm.</p>
--	---	---	---



YLIKUUMENEMISSUOJAN RESETOINTI NAPIN SIIJAINTI

**POSITION
OF THE SAFETY THERMOSTAT RESET BUTTON**

**POSITION DE LA TOUCHE DE RÉARMEMENT
DU THERMOSTAT DE SÉCURITÉ**

**POSITION DER RESETTASTE
DES SICHERHEITSTHERMOSTATS
POSICIÓN DEL PULSADOR DE REARME
DEL THERMOSTATO DE SEGURIDAD**

**POSITIE VAN DE RESETKNOP
VAN DE VEILIGHEIDSTHERMOSTAAT**

Varoitukset

Laitetta asentaessa, ennen sähköisen lämmitysvastuksen käynnistämistä, tarkista, että yksikön puhallin toimii oikein ja kaikki kolme nopeutta toimivat

Älä koskaan sulje ilmanostulosäleikköä tai tuki imuritulää.

T3 minimi vesilämpötila-anturia ei voi käyttää malleissa, joissa on lämmitin.

Ylikuumenemissuoja

Sähkökennossa on järjestelmä, joka suojaa ylikuumenemiselta.

Laitteessa on kaksi ylikuumenemissuojaa:
- Termostaatti manuaalisella resetoinnilla;
- Termostaatti automaattisella resetoinnilla.

Jos ylikuumenemissuoja laukeaa, selvitä aina syy ennen kuin käynnistät laitteen sähköiset lämmitysvastukset uudestaan.

Mikäli ylikuumenemissuojan laukeamisen syytä ei löydy, ota yhteyttä päteväitettyyn asentajaan.

Termostaatti automaattisella resetoinnilla

Laitteen kennon ylikuumenemissuojan automaattinen resetointi on yksikön päällä.

Termostaatti manuaalisella resetoinnilla

Laitteen kennon ylikuumenemissuoja manuaalinen resetointi on yksikön päällä.

Ylikuumenemissuoja resetoidaan *painamalla* kuvassa näkyvää nappia.

Puhallinpatterin toimintarajoitus sähköisellä kennolla

Maksimi ympäristön lämpötila yksikölle, jossa on sähkökenno, lämmitystoiminnolla on 25°C.

Warnings

When *first* installing the appliance, before starting the electric heaters, check that the fan on the cassette unit is working correctly at all three speeds envisaged.

Never close the air outlet louvers or block the inside passages.

The T3 minimum water temperature probe cannot be used on the versions with heater.

Safety thermostats

The electric coil is *fitted* with a system for protecting against excess temperature.

The appliance is *fitted* with two safety thermostats:

- one thermostat with manual reset;
- one thermostat with automatic reset.

If the safety thermostat trips, always identify the causes before restarting the electric heaters on the appliance.

If the problem that caused the activation of the thermostat cannot be found, contact *qualified* technical personnel.

Thermostat with automatic reset

The appliance is *fitted* with a safety thermostat, featuring automatic reset, installed at the top of the coil.

Thermostat with manual reset

The appliance is *fitted* with a safety thermostat, with manual reset, installed at the top of the coil.

The thermostat is reset by pressing the *button highlighted in the figure*.

Cassette unit operating limits with electric coil

Max. ambient temperature for Cassette unit with electric coil in heating mode: 25°C

Attention	Hinweise	Advertencias	Voorschriften
<p>Lors de la première installation, avant d'allumer les résistances électriques, <i>vérifier</i> que le ventilateur du ventilateur-convecteur cassette fonctionne correctement aux trois vitesses prévues.</p> <p>Ne jamais fermer les volets de <i>soufflage</i> de l'air ou boucher les passages intérieurs.</p> <p>Dans les versions à résistance il n'est pas possible d'utiliser la sonde T3 de température minimale eau.</p>	<p>Während der Erstinstallation und bevor die Heizregister aktiviert werden, muss sichergestellt werden, dass der Ventilator des Kassetten-Klimakonvektors bei allen drei vorgesehenen Drehzahlen korrekt funktioniert.</p> <p>Die Luftklappen weder verschließen, <i>noch den Durchfluss behindern</i>.</p> <p>Bei den Versionen mit Heizregister kann der Mindesttemperaturfühler T3 nicht verwendet werden.</p>	<p>En la primera instalación, antes de activar las resistencias eléctricas <i>verificar</i> que el ventilador del cassette funcione correctamente a todas las 3 velocidades previstas.</p> <p>No cerrar nunca las aletas de entrada del aire o obstruir los pasos internos.</p> <p>En las versiones con resistencia no se puede usar la sonda T3 de mínima temperatura del agua.</p>	<p>Bij de eerste installatie en alvorens de elektrische weerstanden in te schakelen, controleer of de ventilator van Casette correct werkt op de drie voorziene snelheden.</p> <p>Sluit nooit de vleugels van de luchtaanvoer en belemmer de interne doorgang niet.</p> <p>In de versies met weerstand is het niet mogelijk gebruik te maken van de uitschakelthermostaat T3 voor de water.</p>
<p>Thermostat de sécurité</p> <p>La batterie électrique est équipée d'un système de protection contre les surtempératures.</p> <p>L'appareil est muni de deux thermostats de sécurité:</p> <ul style="list-style-type: none"> - un thermostat à réarmement manuel; - un thermostat à réarmement automatique. <p>En cas de déclenchement du thermostat de sécurité en rechercher la cause avant d'alimenter de nouveau les résistances électriques de l'appareil.</p> <p>S'il n'est pas possible de trouver la cause qui a déclenché la protection, <i>contacter un technicien qualifié</i>.</p>	<p>Sicherheitsthermostate</p> <p>Das Elektroregister ist mit einem Sicherungssystem gegen Überhitzung ausgestattet.</p> <p>Das Gerät ist mit zwei Sicherheitsthermostaten ausgestattet:</p> <ul style="list-style-type: none"> - Ein Thermostat mit manuellem Reset; - Ein Thermostat mit automatischem Reset. <p>Wenn der Sicherheitsthermostat ausgelöst wurde, muss immer die Ursache herausgefunden werden, bevor die Heizwiderstände des Geräts unter Spannung gesetzt werden.</p> <p>Falls die Ursache für das Ansprechen der Sicherheitseinrichtung nicht <i>ausfindig</i> gemacht werden kann, wenden Sie sich bitte an <i>qualifiziertes</i> technisches Personal.</p>	<p>Termostatos de seguridad</p> <p>La batería eléctrica está equipada con un sistema de protección contra el sobrecalentamiento.</p> <p>El aparato está provisto de dos termostatos de seguridad:</p> <ul style="list-style-type: none"> - Un termostato de rearme manual; - Un termostato de rearme automático. <p>En caso de intervención del termostato de seguridad detectar siempre la causa que ha provocado dicha intervención antes de realimentar las resistencias eléctricas del aparato.</p> <p>En caso de que no se consiga localizar la causa de la intervención de la protección, contacte con el personal <i>técnico cualificado</i>.</p>	<p>Veiligheidsthermostaten</p> <p>De elektrische batterij is uitgerust met een beveiligingssysteem tegen oververhitting.</p> <p>De apparatuur is voorzien van twee veiligheidsthermostaten:</p> <ul style="list-style-type: none"> - Een thermostaat met handmatige reset; - Een thermostaat met automatische reset. <p>Ingeval de veiligheidsthermostaat in werking treedt, wordt altijd naar de oorzaak hiervan gepeild alvorens elektrische weerstanden van het apparaat terug te voeden.</p> <p>Indien niet de oorzaak van de ingreep van de beveiliging gevonden kan worden, neem dan contact op met vakkundig technisch personeel.</p>
<p><u>Thermostat à réarmement automatique</u></p> <p>L'appareil est muni d'un thermostat de sécurité, à réarmement automatique, placé en partie haute de la batterie.</p>	<p><u>Thermostat mit automatischem Reset</u></p> <p>Im oberen Teil des Registers <i>befindet</i> sich ein Sicherheitsthermostat mit automatischem Reset.</p>	<p><u>Termostato de rearme automático</u></p> <p>El aparato está provisto de un termostato de seguridad, de rearme automático, situado en la parte alta de la batería.</p>	<p><u>Thermostaat met automatische reset</u></p> <p>Het apparaat is uitgerust met een veiligheidsthermostaat met automatisch reset, geplaatst bovenaande batterij.</p>
<p><u>Thermostat à réarmement manuel</u></p> <p>L'appareil est muni d'un thermostat de sécurité, à réarmement manuel placé en partie haute de la batterie.</p> <p>Pour réarmer le thermostat appuyer sur la touche indiquée dans la <i>figure</i>.</p>	<p><u>Thermostat mit manuellem Reset</u></p> <p>Im oberen Teil des Registers <i>befindet</i> sich ein Sicherheitsthermostat mit automatischem Reset.</p> <p>Der Reset des Thermostats erfolgt durch Drücken der auf der Abbildung gezeigten Taste.</p>	<p><u>Termostato de rearme manual</u></p> <p>El aparato está provisto de un termostato de seguridad, de rearme manual, situado en la parte alta de la batería.</p> <p>El rearme del termostato se realiza pulsando la tecla que puede verse en la <i>figura</i>.</p>	<p><u>Thermostaat met handmatige reset</u></p> <p>Het apparaat is uitgerust met een veiligheidsthermostaat met handmatige reset, die in het bovenste gedeelte van de batterij is gesitueerd.</p> <p>De thermostaat wordt gereset door op de toets afgebeeld in de <i>figuur</i> te drukken.</p>
<p><u>Limite d'emploi Cassette avec batterie électrique</u></p> <p>Température ambiante maxi pour Cassette avec batterie électrique en chauffage: 25°C</p>	<p><u>Einsatzgrenze Cassette mit Elektroregister</u></p> <p>Max. Raumtemperatur für Cassette mit Elektroheizregister: 25°C</p>	<p><u>Límite de uso Cassette con batería eléctrica</u></p> <p>Temperatura ambiente máxima para Cassette con batería eléctrica en calefacción: 25°C</p>	<p><u>Gebruiklimiet Cassette met elektrische batterij</u></p> <p>Max. omgevingstemperatuur voor Cassette met elektrische batterij tijdens verwarming: 25°C</p>

SELITTEET

M	= Puhallinmoottori
SEP	= Piirikortti
BLAC	= Invertteri piirikortti
SEC1	= T-EC Virtalähde piirikortti
B1	= Kondenssitasen anturi
S1	= Kondenssivesi pintahälytys
M9	= Vesipumppu moottori
1F80	= 1p+N sulakepidike 16A gG sulaketyyppi
TS1	= Termostaatti automaattisella resetoinnilla
TS2	= Termostaatti manuaalisella resetoinnilla
Q1-Q2	= Turvarele
R1	= Vastus 1
R2	= Vastus 2
R3	= Vastus 3
Y1	= Kylmävesiventtiili
BK	= Musta
BN	= Ruskea
BU	= Sininen
OG	= Oranssi
RD	= Punainen
WH	= Valkoinen
GN	= Vihreä
YE	= Keltainen
GNYE	= Keltainen/Vihreä

LÉGENDE

M	= Moteur ventilateur
SEP	= Bornier Cassette
BLAC	= Bornier variateur
SEC1	= Bornier de puissance T-EC
B1	= Sonde niveau des condensats
S1	= Sécurité haut niveau des condensats
M9	= Moteur de pompe à eau
1F80	= Fusible - 16A gG
TS1	= Thermostat à réarmement automatique
TS2	= Thermostat à réarmement manuel
Q1-Q2	= Relais de sécurité
R1	= Resistance 1
R2	= Resistance 2
R3	= Resistance 3
Y1	= Vanne eau froide
BK	= Noir
BN	= Brun
BU	= Bleu
OG	= Orange
RD	= Rouge
WH	= Blanc
GN	= Vert
YE	= Jaune
GNYE	= Jaune/Vert

LEYENDA

M	= Motor ventilador
SEP	= Tarjeta Cassette
BLAC	= Tarjeta inverter
SEC1	= Tarjeta T-EC
B1	= Sensor de alarma agua de condensación
S1	= Contacto alarma agua de condensación
M9	= Motor pompa
1F80	= Fusible 16A gG
TS1	= Termostato de rearme automático
TS2	= Termostato de rearme manual
Q1-Q2	= Relé de seguridad
R1	= Resistencia 1
R2	= Resistencia 2
R3	= Resistencia 3
Y1	= Válvula agua fría
BK	= Negro
BN	= Marrón
BU	= Azul
OG	= Naranja
RD	= Rojo
WH	= Blanco
GN	= Verde
YE	= Amarillo
GNYE	= Amarillo/Verde

LEGEND

M	= Fan motor
SEP	= Electronic board
BLAC	= Sinverter board
SEC1	= T-EC power board
B1	= Condensate level sensor
S1	= Alarm condensate contact
M9	= Water pump motor
1F80	= 1p+N fuse holder with 16A fuse type gG
TS1	= Thermostat with automatic reset
TS2	= Thermostat with manual reset
Q1-Q2	= Safety relay
R1	= Resistance 1
R2	= Resistance 2
R3	= Resistance 3
Y1	= Cold water valve
BK	= Black
BN	= Brown
BU	= Blue
OG	= Orange
RD	= Red
WH	= White
GN	= Green
YE	= Yellow
GNYE	= Yellow/Green

LEGENDE

M	= Motor Ventilator
SEP	= Platine Kassetten
BLAC	= Platine Inverter
SEC1	= Platine T-EC
B1	= Fühler Kondensatalarm
S1	= Sicherheitsrelais hoer Kondensatstand
M9	= Motor Wasser Pumpe
1F80	= Sicherung Electroheizung 16A gG
TS1	= Thermostat mit automatischem Reset
TS2	= Thermostat mit manuellem Reset
Q1-Q2	= Sicherheitsthermostat
R1	= Heizregister 1
R2	= Heizregister 2
R3	= Heizregister 3
Y1	= Kaltwasserventil
BK	= Schwarz
BN	= Braun
BU	= Blau
OG	= Orange
RD	= Rot
WH	= Weiss
GN	= Groen
YE	= Geel
GNYE	= Geel/Groen

LEGENDE

M	= Motorventilator
SEP	= Schakeling Cassette
BLAC	= Schakeling inverter
SEC1	= Schakeling T-EC
B1	= Sensor alarm condensatievocht
S1	= Contact alarm condensatievocht
M9	= Motor pump
1F80	= Elektrischverwarmingbeveiliging 16A gG
TS1	= Thermostaat met automatische reset
TS2	= Thermostaat met handmatige reset
Q1-Q2	= Veiligheidsrelais
R1	= Weerstand 1
R2	= Weerstand 2
R3	= Weerstand 3
Y1	= Klep koud water
BK	= Zwart
BN	= Brun
BU	= Blauw
OG	= Oranje
RD	= Rood
WH	= Wit
GN	= Groen
YE	= Gelb
GNYE	= Gelb/Groen

**KYTKENTÄKAAVIOT / WIRING DIAGRAMS / SCHEMAS ELECTRIQUES
SCHALTPLÄNE / ESQUEMAS ELÉCTRICOS / SCHAKELSCHEMA'S**

2 putkiyksikkö+ Sähkövastus
2 pipe units + Electric resistance
Installation à 2 tubes + Batterie électrique
2-Leiter-Anlage + Electro-heizregister
Instalación a 2 tubos + Bateria electrica
Installatie met 2 leidingen + Elektrische batterij

0÷10 Vdc piirin sisääntulon impedenssiarvo= 68kOhm
 0÷10 Vdc Circuit Input Impedance Value = 68kOhm
 0÷10Vdc Valeur Impédance Input Circuit = 68kOhm
 0÷10 Vdc Impedanz Wert der Eingangsschaltung = 68kOhm
 0÷10 Vdc Valor Impedancia Input del Circuito = 68kOhm
 0÷10 Vdc Waarde Impedantie Input Circuit = 68kOhm

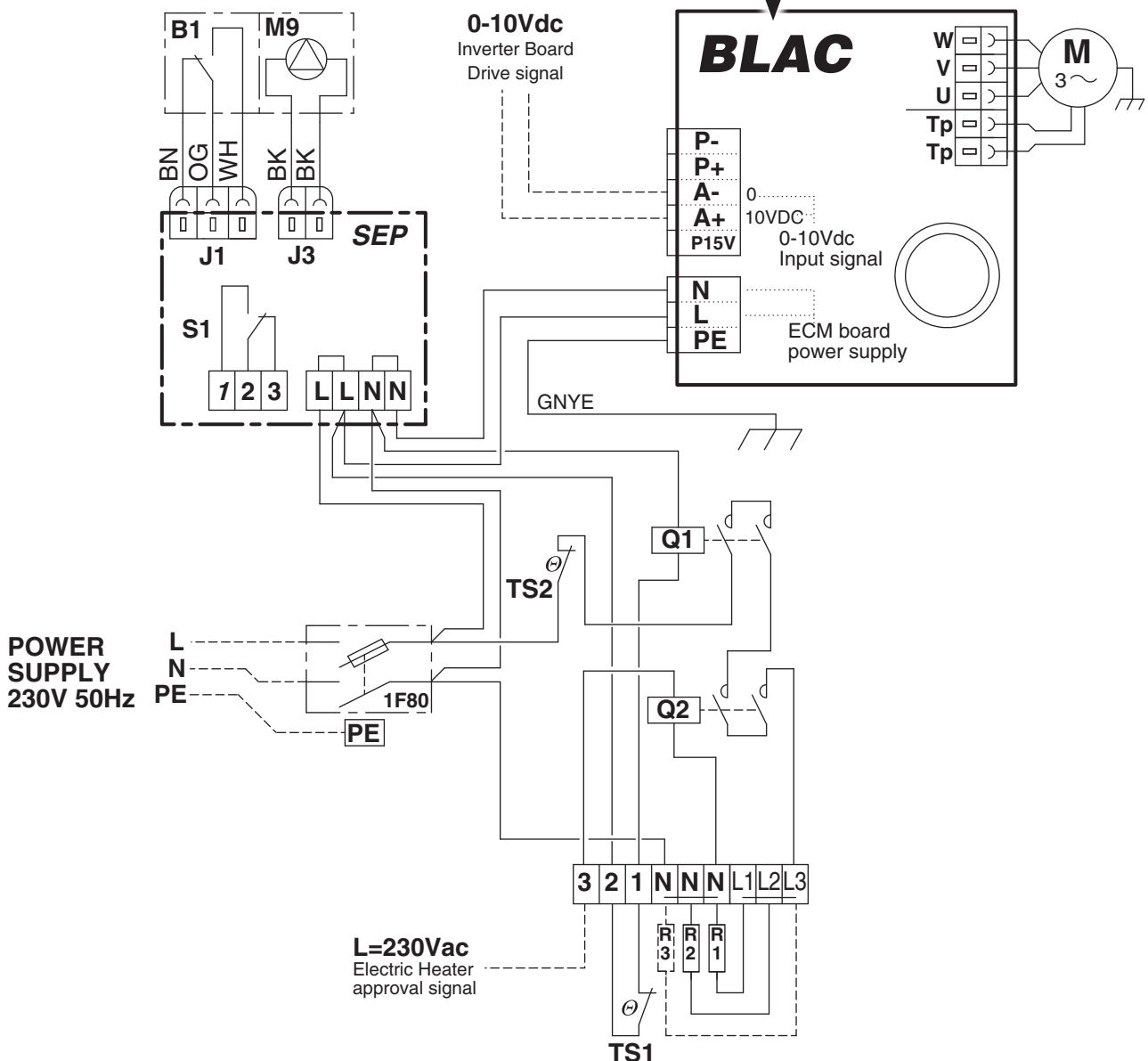

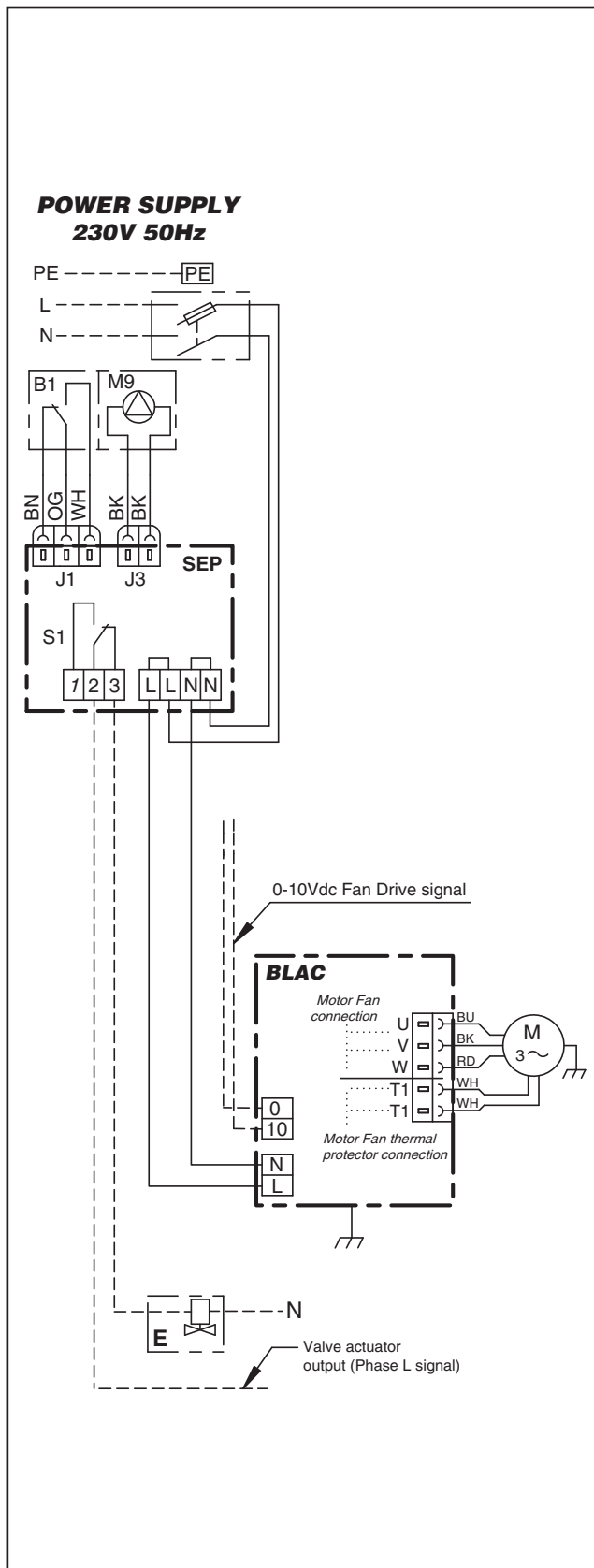

ASENTAJAN SUORITAMA VENTTIILIKYTKENTÄ

- venttiilien asentamiseksi seuraa esitteen ohjeita; kytkemiseksi kasettiin katso piirrustukset.
- Kylmävesikytkennässä on välttämätöntä eristää putket, venttiilit ja kennon kytkennät, jotta kondenssivettä ei valu kattoon.

Venttiilien sähkökytkentäkaaviot

- Valitun ohjaimen kytkemiseksi seuraa kyseisen ohjaimen ohjeita.

HUOMIOI:

- kaapeleiden tulee kulkea vastapäätä ohjaimia ja kytkentöjä.
- Venttiilit tulee kytkeä sähkökytkentä kaavion mukaisesti.
- Käytettävien venttiilien tulee pysäyttää veden pääsy silloin, kun ei ole sähkönsyöttöä.
- Mikäli kytkentäohjeita ei noudateta on vaarana, että vesi tulvii kondenssivesialtaasta yli.
- On välttämätöntä, että vesiventtiilit sulkeutuvat samaan aikaan, kun sisäinen kontakti piirikortin riviliittimet 2 ja 3 avautuvat.
- Liitimissä 2 ja 3 on yhteys, niin kauan kuin kondenssivesi taso saavuttaa maksimi tason.
- On tärkeää, että venttiilit aukeavat vain kun puhallin on päällä.
- Tarkista liitokset, kun täytät ensimmäisen kerran järjestelmän.
- Valmistaja ei ole vastuussa asentajan huonosta työnlaadusta tai vaurioista, jotka johtuvat asentajan muilta valmistajilta hankkimista venttiileistä.

Mikäli asentaja päättää käyttää yksittäisten vesiventtiilien sijaan alueellista magneettiventtiiliä, on välttämätöntä kytkeä venttiili elektronisesti siten, että venttiili sulkeutuu, jos jokin yksikkö pysähtyy varolaitteen takia; asennuksen toteuttamiseen suositellaan seuraavaa alla olevaa kaaviota.

INSTALLATION WITH VALVES PROVIDED BY THE INSTALLER

- For the installation of the valves, follow the instruction of the producer; to make the connection to the Cassette, please make reference to the drawings.

- In cold water installation, to avoid that the condensate drops on the ceiling, it is necessary to insulate the piping, the valves, and the coil's connections.

Valves electric wiring diagrams

- For the connection of the selected control, follow the instructions included with the control itself.

ATTENTION:

- The cables must pass through the apposite fairleads and flexible couplings.
- The valves must be connected according to the suggested electric wiring diagrams.
- The valves used must stop the entering of the water when there is no electrical feeding.
- If the proposed connections are not respected, there will be the risk that the water overflows from the condensate collection tray.
- It is necessary that the water valves close at the same time when the internal contact of the card between terminals 2 and 3 opens.
- The contact between the pole 2 and the pole 3 remains closed until the level of the condensate inside the tray reaches the maximum allowed level.
- It is important that the valves open only when the fan is working.
- Check the seal in the most critical points of the plant when it is filled of liquid for the first time.
- The manufacturer cannot be consider responsible in case of bad working or damages due to the drop of valves sets purchased directly by the installer from other suppliers.

Should the installer decide to use some "zone" magnetic water valve instead of single water valves mounted on each unit, it will be necessary to connect electrically the valve so that it closes in case that one of the units stops because of its safety system; for the execution of the installation we suggest to use the below diagram.

INSTALLATION AVEC DES VANNES FOURNIES PAR L'INSTALLATEUR	INSTALLATION MIT VOM INSTALLATEUR BEREIT GESTELLTEN VENTILEN	INSTALACIÓN CON VÁLVULAS SUMINISTRADAS POR EL INSTALADOR	INSTALLATIE MET KLEPPEN GELEVERD DOOR DE INSTALLATEUR
<ul style="list-style-type: none"> • Pour l'installation des vannes suivre les instructions du constructeur; pour réaliser les raccordements au Casette se reporter aux dessins. • Pour éviter que dans les installations à eau froide la condensation ne goutte sur le plafond, bien isoler les tuyauteries, les vannes et les raccords de la batterie. <p>Schémas électriques de raccordement vannes</p> <ul style="list-style-type: none"> • Pour le raccordement de la commande choisie suivre les instructions jointes à celle-ci. <p>ATTENTION:</p> <ul style="list-style-type: none"> • Les câbles doivent passer à travers les passe-câbles et les <i>flecteurs</i> spéciaux. • Les vannes doivent être raccordées selon les schémas électriques suggérés. • Les vannes à utiliser doivent bloquer l'entrée de l'eau quand il n'y a pas de courant. • Si on ne respecte pas les raccordements proposés, on risque d'avoir un débordement de l'eau du bac à condensats. • Il est impératif que les vannes d'eau se ferment au moment même où le contact intérieur de la carte entre les bornes 2 et 3 s'ouvre. • Le contact entre le pôle 2 et le pôle 3 reste fermé tant que le niveau des condensats à l'intérieur du bac n'a pas atteint le niveau maximum permis. • Il est impératif que les vannes ne s'ouvrent qu'au moment où le ventilateur fonctionne. • Contrôler l'étanchéité aux endroits les plus critiques de l'installation quand on le remplit de liquide pour la première fois. • Le fabricant décline toute responsabilité en cas de mauvais fonctionnement ou dommages causés par l'égouttement de groupes de vannes fournies par l'installateur et provenant d'un autre fabricant. <p>Si l'installateur décide d'utiliser des vannes eau à solénoïde de zone au lieu de vannes montées sur chaque appareil, il faut raccorder électriquement la vanne de façon à ce qu'elle se ferme quand l'un des appareils, quel qu'il soit, s'arrête à cause de son système de sécurité; pour l'exécution de l'installation nous suggérons d'utiliser le schéma ci-dessous.</p>	<ul style="list-style-type: none"> • Für die Installation der Ventile sind die Anweisungen des Herstellers zu befolgen. Für den Anschluss an den Kassetten-Klimakonvektor gelten die Zeichnungen. • Um bei Kaltwasser-Anlagen zu vermeiden, dass Kondenswasser auf die Decke tropft, müssen die Leitungen, die Ventile und die Anschlüsse des Registers sorgfältig isoliert werden. <p>Anschlusspläne der Ventile</p> <ul style="list-style-type: none"> • Für den Anschluss des gewählten Steuergeräts die diesem beigelegten Anweisungen befolgen. <p>ACHTUNG:</p> <ul style="list-style-type: none"> • Die Kabel müssen durch die speziellen Kabelführungen und Zugentlastungen verlegt werden. • Die Ventile sind gemäß der vorgeschlagenen Schaltpläne anzuschließen. • Die verwendeten Ventile müssen bei Stromausfall den <i>Wasserzufluss</i> absperren. • Falls die vorgeschlagenen Anschlüsse nicht eingehalten werden besteht die Gefahr, dass das Kondenswasser in der Kondensatwanne überläuft. • Es ist sehr wichtig, dass die Wasser-ventile im gleichen Augenblick schließen, in dem der innere Kontakt der Platine zwischen den Klemmen 2 und 3 öffnet. • Der Kontakt zwischen Klemme 2 und Klemme 3 bleibt geschlossen, bis das Kondenswasser in der Kondensatwanne den maximal zulässigen Stand erreicht hat. • Es ist wichtig, dass die Ventile nur dann öffnen, wenn der Ventilator bei einer. • Beim erstmaligen Füllen der Anlage sorgfältig die Dichtigkeit an den kritischen Stellen kontrollieren. • Der Hersteller haftet nicht für Funktionsstörungen, die durch Tropfen aus Ventilgruppen entstehen, die vom Installateur gestellt werden. <p>Falls der Installateur sich dafür entscheidet, Zonen-Solenoidventile zu verwenden, statt an jedem einzelnen Gerät montierte Wasserventile, muss dieses Ventil so angeschlossen werden, dass es schließt, wenn ein beliebiges der Geräte wegen Auslösen seines Sicherheitssystems angehalten wird. Für die Installation der Anlage empfehlen wir das nachstehende Schema.</p>	<ul style="list-style-type: none"> • Para la instalación de las válvulas seguir las instrucciones del fabricante; para realizar las conexiones al Casette remitirse a los dibujos. • Para evitar que en las instalaciones de agua fría el agua de condensación gotee sobre el techo, aislar bien las tuberías, las válvulas y las conexiones de la batería. <p>Esquemas eléctricos de conexión válvulas</p> <ul style="list-style-type: none"> • Para la conexión del mando elegido seguir las instrucciones que lo acompañan. <p>ATENCIÓN:</p> <ul style="list-style-type: none"> • Los cables deben pasar a través de los pasacables y juntas <i>flexibles</i> correspondientes. • Las válvulas deben conectarse siguiendo los esquemas eléctricos sugeridos. • Las válvulas que se usen deben bloquear la entrada de agua en ausencia de tensión de alimentación. • En caso de que no se respeten las conexiones propuestas, se correrá el peligro de que sobresalga el agua de la bandeja de recogida del agua de condensación. • Es fundamental que las válvulas de agua se cierren en el mismo momento en que el contacto interno de la tarjeta entre los bornes 2 y 3 se abre. • El contacto entre los polos 2 y 3 permanece cerrado a <i>fin</i> de que el nivel del agua de condensación dentro de la bandeja no alcance el máximo nivel permitido. • Es fundamental que las válvulas se abran sólo en el momento en que el ventilador funciona. • Controlar la estanqueidad en los puntos más críticos de la instalación cuando se llena de líquido por primera vez. • El fabricante declina cualquier responsabilidad en caso de mal funcionamiento o daños debidos al goteo de grupos de válvulas no adquiridos al instalador. <p>En caso de que el instalador decidiera usar válvulas solenoides de agua de zona así como válvulas de agua únicas montadas en cada aparato, deberá conectar eléctricamente la válvula de modo que se cierre en caso de que uno cualquiera de los aparatos se parará debido al propio sistema de seguridad; para la realización de la instalación sugerimos usar el esquema que figura al lado.</p>	<ul style="list-style-type: none"> • Voor de installatie van de kleppen, volg de aanwijzingen van de fabrikant; om de aansluitingen op Casette uit te voeren, raadpleeg de tekeningen. • Om te voorkomen dat in de installaties met koud water condensatievocht ontstaat op het plafond, worden de leidingen, de kleppen en de aansluitingen op de batterij goed geïsoleerd. <p>Schakelschema's kleppen</p> <ul style="list-style-type: none"> • Voor de aansluiting van de bediening, derelatieve aanwijzingen volgen. <p>LET OP:</p> <ul style="list-style-type: none"> • De kabels moeten door de daartoe bestemde kabelgoten en beschermingen gaan. • De kleppen moeten aangesloten worden volgens de aanbevolen schakelschema's. • De te gebruiken kleppen moeten de wateringang blokkeren in afwezigheid van voedingsspanning. • Indien de voorgestelde aansluitingen niet nageleefd worden, loopt men de kans dat het water over de rand van het opvangbakje voor condensatievocht loopt. • Het is heel belangrijk dat de waterkleppen dicht gaan op het moment waarop het intern contact van de <i>fiche</i> tussen de klemmen 2 en 3 open gaat. • Het contact tussen de klemmen 2 en 3 blijft dicht tot het niveau van het condensatievocht in het opvangbakje niet het maximaal toegelaten peil bereikt. • Het is heel belangrijk dat de kleppen alleen open gaan op het moment waarop de ventilator functioneert. • Controleer de dichtheid van de belangrijkste punten van de installatie wanneer die voor de eerste keer met vloeistof gevuld wordt. • De fabrikant kan niet aansprakelijk worden gesteld voor een slechte werking of schade die het gevolg zijn van lekkende kleppengeorpen die niet bij de installateur verworven werden. <p>Indien de installateur beslist gebruik te maken van elektromagnetische waterkleppen in plaats van de waterkleppen gemonteerd op elk apparaat, dan is het noodzakelijk de klep elektrisch aan te sluiten zodat het sluit ingeval om het even welk apparaat stilvalt omwille van het eigen veiligheidssysteem; voor de uitvoering van de installatie, raadpleeg het schema hiernaast.</p>

	PUHDISTUS, HUOLTO JA VARAOSAT	CLEANING, MAINTENANCE AND SPARE PARTS
	<p>Yksikön huolto- ja ylläpitotoimia saa suorittaa vain pätevöitetty asentaja.</p> <p>PUHALLIN: Ei vaadi huoltotoimia.</p> <p>LÄMMÖNSIIRIN: Ei vaadi tavanomaisia huoltotoimia.</p> <p>SUODATIN: Sopivaa työvälinettä käyttäen irroita suodatin pidike ja ota suodatin pois pidikkeestä. Puhdista säännöllisesti imuroimalla tai kevyesti ravistamalla. Vaihda suodatin, kun sitä ei voi enää puhdistaa.</p> <p>VARAOSAT: Varaosia tilatessa tulee aina kertoa laitteen malli ja kuvaus osasta.</p> <p style="text-align: center;"><u>TÄRKEÄÄ!</u></p> <p style="text-align: center;">ENNEN PUHDISTUS-, HUOLTO- TAI KORJAUSTOIMIA VARMISTA, ETTÄ YKSIKÖN VIRTA ON POIS PÄÄLTÄ.</p> <p style="text-align: center;"><u>TÄRKEÄÄ!</u></p> <p style="text-align: center;">LAITA SUODATIN AINA PAIKOILLEEN PUHDISTUKSEN JÄLKEEN.</p>	<p>Maintenance of the unit must be carried out by trained maintenance personnel only.</p> <p>FAN: No maintenance required.</p> <p>HEAT EXCHANGER COIL: No ordinary maintenance required.</p> <p>FILTER: Using a suitable tool, unhook the filter holder strip and extract the filter from the guides. Clean regularly with a vacuum cleaner or shake lightly. When it can no longer be cleaned, replace.</p> <p>SPARE PARTS: To order spare parts, always give the model of appliance and a description of the component.</p> <p style="text-align: center;"><u>IMPORTANT!</u></p> <p style="text-align: center;">BEFORE CARRYING OUT CLEANING OR MAINTENANCE, MAKE SURE THE POWER TO THE UNIT IS TURNED OFF.</p> <p style="text-align: center;"><u>IMPORTANT!</u></p> <p style="text-align: center;">ALWAYS REPLACE THE FILTER AFTER CLEANING.</p>

NETTOYAGE, ENTRETIEN ET PIÈCES DE RECHANGE	REINIGUNG, WARTUNG, ERSATZTEILE	LIMPIEZA, MANTENIMIENTO, RECAMBIOS	SCHOONMAAK, ONDERHOUD, WISSELSTUKKEN
<p>Seul le personnel chargé de l'entretien et ayant été formé dans ce but peut intervenir sur les appareils.</p> <p>VENTILATEUR: Ne nécessite aucun type d'entretien.</p> <p>BATTERIE: Ne nécessite aucun type d'entretien ordinaire.</p> <p>FILTRE: Au moyen d'un outil, décrocher le profilé portefiltre et retirer le filtre de ses guides. Doit être nettoyé périodiquement à l'aide d'un aspirateur ou en le frappant légèrement. Le remplacer lorsqu'il n'est plus possible de le nettoyer.</p> <p>PIÈCES DE RECHANGE: Pour la commande des pièces de rechange, indiquer toujours le modèle de l'appareil et la description du composant.</p>	<p>Nur speziell ausgebildetes Fachpersonal ist befugt, an den Geräten zu arbeiten.</p> <p>ELEKTROVENTILATOR: Dieser erfordert keinerlei Wartung.</p> <p>REGISTER: Dieses erfordert keine regelmäßige Wartung.</p> <p>FILTER: Mit Hilfe eines Werkzeugs das Filterhalteprofil lösen und den Filter aus den Führungen nehmen. Regelmäßig mit einem Staubsauger reinigen oder vorsichtig ausklopfen. Wenn der Filter nicht mehr gesäubert werden kann, muss er ersetzt werden.</p> <p>ERSATZTEILE: Bei der Ersatzteilbestellung stets das betreffende Gerätemodell und die Bezeichnung der Komponente angeben.</p>	<p>Sólo el personal destinado al mantenimiento y previamente formado, puede intervenir sobre los equipos.</p> <p>ELECTROVENTILADOR: No requiere ningún tipo de mantenimiento.</p> <p>BATERÍA: No requiere ningún tipo de mantenimiento ordinario.</p> <p>FILTRO: Con la ayuda de una herramienta, desenganchar el perfil portafiltro y extraer el filtro de las guías. Se limpia periódicamente usando un aspirador o bien golpeándolo ligeramente. Sustituirlo en caso de que ya no se pueda limpiar.</p> <p>RECAMBIOS: Para pedir las piezas de recambio citar siempre el modelo del aparato y la descripción del componente.</p>	<p>Alleen personeel dat bevoegd is voor het onderhoud en een degelijke opleiding genoten heeft, mag werken aan de apparatuur.</p> <p>ELEKTROVENTILATOR: Vergt geen enkel type onderhoud.</p> <p>BATTERIJ: Vergt geen enkel type gewoon onderhoud.</p> <p>FILTER: Met behulp van een gereedschap, haakt u de filterhouder los en haalt u hem uit zijn zitting. Maak de filter regelmatig schoon met een stofzuiger of door er zacht op te kloppen. Vervang de filter indien hij niet kan worden schoongemaakt.</p> <p>WISSELSTUKKEN: Bij de bestelling van de wisselstukken, vermeldt u steeds het model van het apparaat en beschrijft u het onderdeel.</p>
<p style="text-align: center;">ATTENTION!</p> <p style="text-align: center;">AVANT TOUTE OPERATION DE NETTOYAGE ET D'ENTRETIEN, COUPER L'ALIMENTATION DE L'APPAREIL.</p> <p style="text-align: center;">ATTENTION!</p> <p style="text-align: center;">APRES L'AVOIR NETTOYE, NE JAMAIS OUBLIER DE REMONTER LE FILTRE.</p>	<p style="text-align: center;">ACHTUNG!</p> <p style="text-align: center;">VOR REINIGUNGS- ODER WARTUNGSARBEITEN MUSS DAS GERÄT UNBEDINGT SPANNUNGSLOS GEMACHT WERDEN.</p> <p style="text-align: center;">ACHTUNG!</p> <p style="text-align: center;">NACH ERFOLGTER REINIGUNG STETS DEN FILTER WIEDER EINBAUEN.</p>	<p style="text-align: center;">ATENCIÓN!</p> <p style="text-align: center;">ANTES DE REALIZAR CUALQUIER LIMPIEZA Y MANTENIMIENTO, DESENCHUFAR EL APARATO.</p> <p style="text-align: center;">ATENCIÓN!</p> <p style="text-align: center;">VOLVER A MONTAR SIEMPRE EL FILTRO DESPUÉS DE HABERLO LIMPIADO.</p>	<p style="text-align: center;">LET OP!</p> <p style="text-align: center;">VOOR ELKE SCHOONMAAK- EN ONDERHOUDSBEURT, DE STEKKER VAN HET APPARAAT UIT HET STOPCONTACT HALEN.</p> <p style="text-align: center;">LET OP!</p> <p style="text-align: center;">HERPLAATS DE FILTER STEEDS NA EEN SCHOONMAAKBEURT.</p>

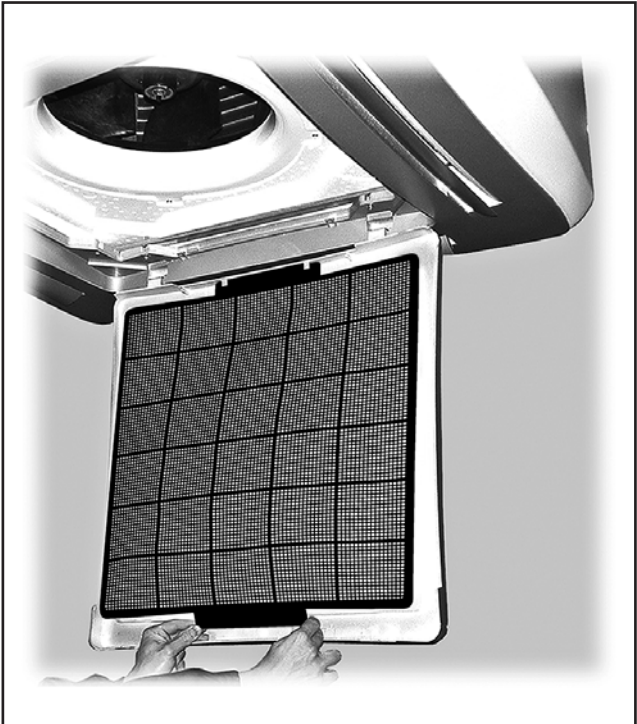
	VIANHAKU	TROUBLESHOOTING
	<p>ONGELMA 1 - Moottori ei pyöri tai pyörii väärin. RATKAISU - Varmista, että laitteessa on virta päällä. - Varmista kytkentäkaavioiden avulla, että johdot on kytketty oikein. - Tarkista, että pääkytkin, virrankäynnin ja termostaatti ovat oikeassa asennossa.</p> <p>ONGELMA 2 - Laitte ei lämmitä/jäähdytä kuten aiemmin. RATKAISU - Varmista, että suodatin on puhdas. - Varmista ilmaamalla lämmönsiirrin, ettei vesipiirissä tai liuospiirissä ole ilmaa.</p> <p>ONGELMA 3 - Laitteesta vuotaa vettä. RATKAISU - Varmista, että laitteen kallistus viettää kondenssivesiviemäriin päin. - Varmista, ettei kondenssivesiputki ole tukkiutunut.</p>	<p>PROBLEM 1 - The motor does not rotate or rotates incorrectly. REMEDY - Make sure the power to the unit is on. - Make sure the wires are correctly connected, referring to the wiring diagram. - Control if the main switch, the seasonal commutator and the thermostat are in the right position.</p> <p>PROBLEM 2 - The unit does not heat/cool as before. REMEDY - Make sure the filter is clean. - Make sure the hydraulic circuit is free from air by venting the heat exchanger.</p> <p>PROBLEM 3 - The appliance leaks water. REMEDY - Make sure it is sloping in the direction of the condensate drain. - Make sure the condensate drain is not clogged.</p>
	<p>HUOLTO JA YLLÄPITO</p> <p>Ennen mitään huoltotoimia puhallinyksikkö tulee irroittaa päävirtalähteestä ja varmistaa, ettei laite vahingossa huoltotoimien aikana kytkedy virtalähteeseen.</p> <p>Kaikki työt tulee tehdä kaikkien voimassa olevien turvallisuutta ja terveyttä koskevien lakien, sääntöjen ja määräysten mukaisesti.</p> <p>Suodattimen puhdistus</p> <p>Suodatin voidaan puhdistaa tai vaihtaa.</p> <p>Puhdistuksessa tulisi käyttää pölymuria keski- tai pienellä imuteholla.</p> <p>Suodattimen vaihtamiseksi suodatinlevyn kiinnikkeet tulee avata ja suodatinlevy poistaa laitteesta. Sen jälkeen suodatin otetaan irti levystä ja vaihdetaan uuteen. Lopuksi suodatinlevy lukitetaan takaisin paikoilleen.</p>	<p>MAINTENANCE</p> <p>Fan-coil units must be disconnected from mains power and secured against unintentional re-connection before any maintenance work.</p> <p>All work must be in accordance with all applicable safety and health rules and regulations.</p> <p>Filter Maintenance</p> <p>The filter pad may be cleaned or replaced.</p> <p>For cleaning, a vacuum-cleaner operating at medium or low suction should be used.</p> <p>For replacement, the fasteners of the intake grille must be opened and the grille must be removed. The filter pad must then be taken out and replaced.</p> <p>Finally, the intake grille must again be locked in place.</p>

DEPANNAGE	FEHLERSUCHE	BÚSQUEDA DE AVERÍAS	OPSPOREN DEFECTEN
<p>DEFAUT 1 - Le moteur ne tourne pas ou tourne de manière incorrecte.</p> <p>ACTION CORRECTIVE - Contrôler que l'alimentation est branchée. - Vérifier le bon raccordement des conducteurs à l'aide des schémas électriques. - L'interrupteur général et le commutateur saisonnier soient dans la position correcte.</p> <p>DEFAUT 2 - L'appareil ne chauffe ou ne refroidit plus comme avant.</p> <p>ACTION CORRECTIVE - Contrôler que le <i>filtre</i> est suffisamment propre. - Vérifier, en purgeant la batterie, que de l'air n'est pas entré dans le circuit hydraulique.</p> <p>DEFAUT 3 - L'appareil perd de l'eau.</p> <p>ACTION CORRECTIVE - Contrôler que l'évacuation des condensats est inclinée dans la bonne direction. - Contrôler que l'évacuation des condensats n'est pas bouchée.</p>	<p>STÖRUNG 1 - Der Motor dreht nicht oder dreht nicht korrekt.</p> <p>ABHILFE - Kontrollieren, ob die Spannungsversorgung zugeschaltet ist. - Auf Grundlage der Schaltpläne den korrekten Anschluss der Drähte prüfen. - Die Position des Hauptschalters, des Umschalters der Betriebsart und des Thermostats kontrollieren.</p> <p>STÖRUNG 2 - Das Gerät heizt/kühlt nicht mehr wie zuvor.</p> <p>ABHILFE - Kontrollieren, ob der Filter sauber genug ist. - Durch Entlüften des Registers kontrollieren, ob Luft in den Wasserkreis eingedrungen ist.</p> <p>STÖRUNG 3 - Das Gerät verliert Wasser.</p> <p>ABHILFE - Kontrollieren, ob die Schräge in Richtung des <i>Kondensatabflusses</i> verläuft. - Kontrollieren, ob der <i>Kondensatabfluss frei ist</i>.</p>	<p>AVERÍA 1 - El motor no gira o gira de modo incorrecto.</p> <p>SOLUCIÓN - Verificar que esté conectado a la toma de corriente. - Verificar la correcta conexión de los hilos, observando los esquemas eléctricos. - Verificar la posición del interruptor general, del conmutador estacional y del termostato.</p> <p>AVERÍA 2 - El aparato ya no calienta/enfría como con anterioridad.</p> <p>SOLUCIÓN - Verificar que el <i>filtro</i> esté bien limpio. - Verificar purgando la batería que no haya entrado aire en el circuito hidráulico.</p> <p>AVERÍA 3 - El aparato pierde agua.</p> <p>SOLUCIÓN - Controlar que esté inclinado en dirección a la evacuación del agua de condensación. - Controlar que la evacuación del agua de condensación no esté obstruida.</p>	<p>DEFECT 1 - De motor draait niet of op niet correcte wijze.</p> <p>OPLOSSING - Controleer of de stekker in het stopcontact zit. - Controleer de correcte aansluiting van de draden, conform de schakelschema's. - Controleer de positie van de hoofdschakelaar, de seizoenschakelaar en de thermostaat.</p> <p>DEFECT 2 - Het apparaat verwarmt/koelt niet meer af zoals voordien.</p> <p>OPLOSSING - Controleer of de <i>filter</i> voldoende schoon is. - Tap de batterij af en ga de aanwezigheid na van lucht in het hydraulisch circuit.</p> <p>DEFECT 3 - Er lekt water uit het apparaat.</p> <p>OPLOSSING - Controleer of de helling in de richting van de afvoerbuis voor het condensatievocht loopt. - Controleer of de afvoerbuis voor het condensatievocht niet verstopt is.</p>
<p>ENTRETIEN</p> <p>Avant tout entretien, débrancher le ventilateur-convecteur et s'assurer qu'il ne peut pas être rebranché par inadvertance.</p> <p>Tous les travaux doivent être exécutés selon les normes et la réglementation en vigueur en matière de sécurité et de santé.</p> <p>Entretien du filtre</p> <p>Le <i>filtre</i> peut être nettoyé ou remplacé.</p> <p>Pour le nettoyage utiliser un aspirateur à aspiration basse ou moyenne.</p> <p>Pour remplacer le <i>filtre</i>, ouvrir les <i>fixations</i>, retirer la grille de la prise d'air et remplacer le <i>filtre</i>.</p> <p><i>Enfin</i>, replacer la grille de la prise d'air.</p>	<p>WARTUNG</p> <p>Vor Wartungsarbeiten aller Art den Klimakonvektor vom Stromnetz trennen und sicherstellen, dass er nicht unerwartet wieder unter Spannung gesetzt werden kann.</p> <p>Alle Arbeiten müssen gemäß den einschlägigen Sicherheitsvorschriften ausgeführt werden.</p> <p>Wartung des Filters</p> <p>Der Filter kann gereinigt oder ersetzt werden.</p> <p>Zum Reinigen einen Staubsauger mit mittlerer oder niedriger Saugkraft benutzen.</p> <p>Zum Auswechseln das Luftgitter ausbauen und den Filter erneuern.</p> <p>Zuletzt das Luftgitter wieder einbauen.</p>	<p>MANTENIMIENTO</p> <p>Antes de realizar cualquier trabajo de mantenimiento desconectar el ventilador convector de la red de alimentación y comprobar que no se haya vuelto a conectar por equivocación.</p> <p>Todos los trabajos se realizarán según las normas y reglamentos vigentes en materia de seguridad y salud.</p> <p>Mantenimiento del filtro</p> <p><i>El filtro se puede limpiar o sustituir.</i></p> <p>Para su limpieza, usar un aspirador con aspiración media o baja.</p> <p>Para su sustitución, quitar la rejilla de la toma de aire previa apertura de las <i> fijaciones</i> y <i>sustituir el filtro</i>.</p> <p>Por último, volver a poner en su lugar la rejilla de la toma de aire.</p>	<p>ONDERHOUD</p> <p>Vóór elke onderhoudsbeurt, de ventilator-convecteur loskoppelen van het elektriciteitsnet en ervoor zorgen dat hij niet per ongeluk weer aangesloten wordt.</p> <p>Alle handelingen worden uitgevoerd overeenkomstig de geldende normen en voorschriften inzake veiligheid en gezondheid.</p> <p>Onderhoud van de filter</p> <p><i>De filter kan schoongemaakt of vervangen worden.</i></p> <p>Voor de schoonmaak, gebruik een stofzuiger op de matige of lage zuigkracht.</p> <p>Voor de vervanging, haal de bevestigingen weg en verwijder het rooster van de luchtinlaat om de <i>filter te</i> vervangen.</p> <p>Tot slot, hermonteer het rooster van de luchtinlaat.</p>

VIANHAKU

Ongelma	Mahdollinen syy	Ratkaisu
Puhallin ei pyöri	Puhallinpatteriyksikkö ei ole päällä.	Laita laite päälle.
	Ei virtaa	Tarkista sulakkeet ja päävirta.
	Johtoja ei ole kytketty	Kytke kaapelit (vain pätevoitetyn henkilön toimesta)
	Pintakytkin on katkaissut sähkönsyötön	Tarkista kondenssipumpun pintakytkin
Puhallinyksikön ilmavirtaus on heikko	Matala puhallinnopeus	Valitse suurempi puhallinnopeus
	Ilmakanavat tukossa.	Puhdista ilmakanavat, jotta ilma pääsee virtaamaan.
	Suodatin on likainen	Vaihda tai puhdista suodatin
Puhallin pitää kovaa ääntä	Suuri puhallinnopeus	Valitse pienempi puhallinnopeus
	Lämpötila on alhainen	Lisää säätimestä lämpötila-asetusta
	Puhallusilma on estynyt	Puhdista puhallusilman aukot
	Puhallin on viallinen	Soita asentajalle/huoltoon
	Likainen suodatin	Vaihda tai puhdista suodatin
Puhallinyksikkö ei lämmitä (riittävästi)	Puhaltimessa ei ole virtaa	Laita virta päälle
	Lämmitysvesi ei ole lämmintä	Laita boileri pääll Laita kiertovesipumppu päälle. Ilmaa lämmitysjärjestelmä
	Matala veden virtaama	Tarkasta pumppu kokonaisvaltaisesti Tarkista veden jakautuminen ja asettele uudestaan painehäviöt jokaiseen linjaan.
	Asetusarvon lämpötila on liian matala.	Nosta asetuseron lämpötilaa
	Ohjain on lämpimässä paikassa	Sijoita ohjain toiseen paikkaan
	Likainen suodatin	Vaihda tai puhdista suodatin
Puhallinyksikkö ei jäähdytä (riittävästi)	Puhaltimessa ei ole virtaa	Laita virta päälle
	Jäähdytysliuos ei ole viileää	Laita vedenjäähdytin päälle Laita kiertovesipumppu päälle Ilmaa järjestelmä
	Matala vesivirtaus	Tarkasta pumppu kokonaisvaltaisesti Tarkista vesiverkon tasapainotus ja asettele paine-erot jokaiseen linjaan uudestaan
	Asetusarvon lämpötila on liian korkea.	Laske asetuseron lämpötilaa
	Ohjain on kylmässä paikassa (esim. lähellä ovea).	Sijoita ohjain toiseen paikkaan
	Likainen suodatin	Vaihda tai puhdista suodatin
Puhallinyksikkö vuotaa vettä jäähdystoiminnolla	Likainen tippa-astia	Puhdista tippa-astia
	Eristämättömät kylmävesilinjat	Eristä kylmävesilinjat
	Yksikköä ei ole ripustettu horisontaalisesti	Asenna yksikkö horisontaalisesti.
	Kondenssiviemäri on tukossa	Tarkista kondenssiviemäröinnin kallistus. Puhdista ja uudelleen täytä vesilukko
	Kondenssipumppu ei pumpkaa vettä	Tarkista pumpun sähkönsyöttö riviliitin boksista. Tarkista onko pumpun sisääntulossa likaa Tarkista pumpun käynnistys Tarkista pintakytkimen oikea toiminta.
	Kondenssivettä kertyy puhallus siivekkeisiin.	Nosta veden lämpötilaa. Suurena ulostulon kulmaa suhteessa sisäkattoon. Käytä päällystettyä ilman siivekettä. Lisää puhallinnopeutta
Huoneen lämpötila heittelee	Ohjain on asennettu väärään paikkaan. (esim. oven viereen tai puhallusilman alueelle.)	Uudelleen sijoita ohjain sellaiseen paikkaan, jossa huoneenlämpötila on todennukainen (puhallinpatterin ohjain)
	High heating fluid temperature	Lisää tai uudelleen aseta maksimi ja minimi puhallusilman lämpötila-anturit.
	Independently controlled units connected to same water line	Reset boiler control
	(e.g. radiators with thermostatic valves)	Split water supply; if impossible use flow control valves on other units and increase system pressure

MALFUNCTIONS AND CORRECTIVE ACTIONS

Malfunction	Possible causes	Corrective action
Fan does not run	Fan coil unit not switched on	Switch on fan-coil unit
	No power	Check fusing/mains power
	Cabling not connected	Connect cabling (qualified person only)
	The supply is stopped by the float switch	Verify the float
Low air flow from fan-coil unit	Low fan speed	Select higher fan speed
	Air ducting obstructed	Clear air ducting, for unrestricted air flow
	Filter dirty	Replace or clean filter
Fan-coil unit noisy	High fan speed	Select lower fan speed
	Low air discharge temperature	Increase temperature setting of control
	Air discharge system obstructed	Clear air discharge system
	Fan bearing defect	Call field service
	Filter dirty	Replace or clean filter
Fan-coil unit does not heat (sufficiently)	Fan not switched on	Switch on fan
	Heating fluid not hot	Switch on boiler
		Switch on recirculation pump
		Vent heating system
	Low water flow rate	Check pump throughput
		Check water distribution and reset pressure losses in different lines
	Low setpoint temperature	Increase control setpoint temperature
Controller or sensor positioned near heat source	Relocate the control	
Filter dirty	Replace or clean filter	
Fan-coil unit does not cool (sufficiently)	Fan not switched on	Switch on fan
	Cooling fluid not cold	Switch on chiller
		Switch on recirculation pump
		Vent system
		Check pump throughput
	Low water flow rate	Check water distribution and reset pressure losses in different lines
		Lower control setpoint temperature
	High setpoint temperature	Relocate the control
Control located in cold air (e.g. near door)	Relocate the control	
Filter dirty	Replace or clean filter	
Fan-coil unit leaks in the cooling mode	Condensate tray dirty	Clean condensate tray
	Cold water lines not insulated	Insulate cold water lines
	Unit not suspended horizontally	Realign unit and suspend unit horizontally
	Condensate drain plugged	Check condensate drain for sufficient slope, clean and refill trap
	Condensate pump pumps no water	Check power supply in terminal box and at pump
		Check pump for dirt in the intake area
		Check pump start-up
		Check float switch for correct operation
	Condensation on air register	Increase water flow temperature
Increase angle between air register stats and ceiling		
Use coated air register		
Increase fan speed		
Room temperature fluctuates	The control located at wrong place (e.g. at doors or in the airdischarge area)	Relocate control to place where room temperature is representative (remote from fan-coil unit)
		Add or reset maximum and minimum supply air temperature sensors
	High heating fluid temperature	Reset boiler control
	Independently controlled units connected to same water line (e.g. radiators with thermostatic valves)	Split water supply; if impossible use flow control valves on other units and increase system pressure

ANOMALIES ET ACTION CORRECTIVE

Anomalie	Causes possibles	Action corrective	
Le ventilateur ne se met pas en marche	Le ventilateur n'est pas allumé	Allumer le ventilateur	
	Il n'y a pas de courant	Contrôler le fusible/alimentation électrique	
	Les câbles ne sont pas raccordés	Raccorder les câbles (seulement par un professionnel qualifié)	
	L'alimentation est interrompue par l'interrupteur à flotteur	Vérifiez à flotteur	
Flux d'air insuffisant provenant du ventilateur	Vitesse trop basse du ventilateur	Sélectionner une vitesse du ventilateur plus élevée	
	Conduit pour l'air obstrué	Nettoyer le conduit de l'air pour obtenir un flux d'air régulier	
	Filtre sale	Remplacer ou nettoyer le filtre	
Le ventilateur est bruyant	Vitesse élevée du ventilateur	Sélectionner une vitesse du ventilateur inférieure	
	Température basse de l'air en sortie	Programmer une température plus élevée	
	Système de purge de l'air obstrué	Nettoyer le système de purge de l'air	
	Support du ventilateur défectueux	Appeler l'assistance	
	Filtre sale	Remplacer ou nettoyer le filtre	
Le ventilo-convecteur ne chauffe pas (suffisamment)	Le ventilo-convecteur n'est pas allumé	Allumer le ventilateur	
	Le fluide caloporteur n'est pas chaud	Allumer la chaudière Allumer la pompe de circulation Purger le système de chauffage	
	Débit de l'eau faible	Contrôler les performances de la pompe Contrôler l'installation de distribution de l'eau et répartir les pertes de charge entre les différentes tuyauteries	
	Température de consigne programmée à une valeur trop basse	Augmenter la température de consigne de la commande	
	La commande est placée trop près d'une source de chaleur	Placer la commande autre part	
	Filtre sale	Remplacer ou nettoyer le filtre	
L'appareil ne refroidit pas (suffisamment)	Le ventilateur n'est pas allumé	Allumer le ventilateur	
	Le fluide frigorigène n'est pas froid	Allumer le refroidisseur Allumer la pompe de circulation Purger le système	
	Débit de l'eau faible	Vérifier les performances de la pompe Contrôler l'installation de distribution de l'eau et répartir les pertes de charge entre les différentes tuyauteries	
	Température de consigne programmée à une valeur trop élevée	Abaisser la température de consigne de la commande	
	La commande est placée à un endroit froid (par ex. près d'une porte)	Placer la commande autre part	
	Filtre sale	Remplacer ou nettoyer le filtre	
Il y a des fuites en mode refroidissement	Bac à condensats sale	Nettoyer le bac à condensats	
	Les tuyauteries de l'eau froide ne sont pas isolées	Isoler les tuyauteries de l'eau froide	
	L'unité n'est pas installée en position horizontale	Réaligner l'unité et la fixer en position horizontale	
	Vidange des condensats bouchée	Contrôler que l'évacuation condensats a une pente suffisante, nettoyer et remplir le siphon	
	La pompe d'évacuation condensats ne pompe pas d'eau	Vérifier l'alimentation électrique au bornier et à la pompe Contrôler que la zone d'entrée de la pompe n'est pas sale Contrôler la mise en marche de la pompe Contrôler le bon fonctionnement de l'interrupteur à flotteur	
	Condensation sur le registre de l'air	Augmenter la température de refoulement de l'eau Augmenter l'angle entre les ailettes du registre et le plafond Utiliser un registre revêtu Augmenter la vitesse du ventilateur	
La température dans la pièce n'est pas constant	Commande placée à un endroit qui ne convient pas (par ex. à proximité de portes ou dans la zone d'évacuation de l'air)	Replacer la commande à un endroit où la température de la pièce soit représentative (loin du ventilo-convecteur) Ajouter ou reprogrammer les capteurs de la température maximale et minimale de l'air distribué	
	Température élevée du fluide caloporteur	Reprogrammer le contrôle de la chaudière	
	Unités avec contrôle indépendant raccordées à la même tuyauterie de l'eau (par ex: radiateurs avec vannes thermostatiques)	Diviser l'alimentation de l'eau; si cela n'est pas possible utiliser des vannes de régulation du débit sur d'autres unités et augmenter la pression de l'installation	

STÖRUNGEN UND ABHILFEN

Störungen	Mögliche Ursachen	Abhilfe
Der Ventilator schaltet sich nicht ein	Der Ventilator ist nicht eingeschaltet	Den Ventilator einschalten
	Keine Stromversorgung	Die Sicherung/Spannungsversorgung kontrollieren
	Die Kabel sind nicht angeschlossen	Kabel anschließen (nur durch Fachpersonal)
	Die Versorgung wurde vom Schwimmerschal er unterbrochen	Schwimmer kontrollieren
Der vom Ventilator erzeugte Luftstrom ist unzureichend	Niedrige Ventilator Drehzahl	Eine höhere Ventilator Drehzahl einstellen
	Luftkanal verstopft	Luftkanal reinigen, damit ein regulärer Luftstrom sichergestellt wird
	Filter verschmutzt	Filter reinigen oder austauschen
Der Ventilator erzeugt Geräusche	Hohe Ventilator Drehzahl	Eine niedrigere Ventilator Drehzahl einstellen
	Niedrige Lufttemperatur am Austritt	Die Temperatureinstellung am Steuergerät erhöhen
	Abluftanlage verstopft	Das Abluftsystem reinigen
	Ventilatorhalterung schadhaft	Den Kundendienst hinzuziehen
	Filter verschmutzt	Filter reinigen oder austauschen
Der Klimakonvektorheizt nicht (ausreichend)	Der Klimakonvektor ist nicht eingeschaltet	Den Ventilator einschalten
	Das Kältemedium ist nicht heiß	Das Warmwasserregister einschalten Die Umwälzpumpe einschalten Das Heizsystem entlüften
	Niedriger Wasserdurchsatz	Die Leistung der Pumpe überprüfen Die Wasserverteilungsanlage kontrollieren und durch Regeln des Flusses die Druckverluste an den verschiedenen Leitungen ausgleichen
	Solltemperatur auf einen niedrigen Wert eingestellt	Die Solltemperatur des Steuergerätes erhöhen
	Das Steuergerät ist in der Nähe einer Wärmequelle untergebracht	Das Steuergerät an einer anderen Stelle unterbringen
	Filter verschmutzt	Filter reinigen oder austauschen
Das Gerät kühlt nicht (ausreichend)	Der Ventilator ist nicht eingeschaltet	Den Ventilator einschalten
	Die Kühlfüssigkeit ist nicht kalt	Den Kaltwassersatz einschalten Das System entlüften Die Solltemperatur des Steuergerätes vermindern
	Niedriger Wasserdurchsatz	Die Leistung der Pumpe überprüfen Die Wasserverteilungsanlage kontrollieren und durch Regeln des Flusses die Druckverluste an den verschiedenen Leitungen ausgleichen
	Solltemperatur auf einen niedrigen Wert eingestellt	Die Solltemperatur des Steuergerätes vermindern
	Das Steuergerät ist an einer kühlen Stelle untergebracht (z.B. in der Nähe einer Tür)	Das Steuergerät an einer anderen Stelle unterbringen
	Filter verschmutzt	Filter reinigen oder austauschen
In Kühlbetrieb treten Verluste auf	Kondensatwanne verschmutzt	Die Kondensatwanne reinigen
	Die Kaltwasserleitungen sind nicht isoliert	Die Kaltwasserleitungen isolieren
	Das Gerät ist nicht gerade installiert	Das Gerät gerade ausrichten und fixieren
	Kondensatablauf verstopft	Kontrollieren, ob der Kondensatablauf ein ausreichendes Gefälle hat, den Siphon reinigen und füllen
	Die Kondensatpumpe pumpt kein Wasser	Die Spannungsversorgung zur Klemmleiste und zur Pumpe kontrollieren Kontrollieren, ob der Eingangsbereich der Pumpe verschmutzt ist Das Anlaufen der Pumpe kontrollieren Die korrekte Funktion des Schwimmerschalters kontrollieren
	Kondenswasser an der Luftklappe	Die Temperatur des austretenden Wassers erhöhen Den Winkel zwischen den Lamellen der Klappe und der Decke vergrößern Eine beschichtete Klappe verwenden Die Ventilator Drehzahl erhöhen
Die Raumtemperatur ist nicht konstant	Steuergerät an einem ungeeigneten Platz untergebracht (z.B.: in der Nähe von Türen oder im Bereich des Luftauslasses)	Das Steuergerät an einer Stelle platzieren, an der eine durchschnittliche Raumtemperatur herrscht (vom Klimakonvektor entfernt) Die Fühler für max. und min. Temperatur der verteilten Luft einbauen oder bereits vorhandene neu einstellen
	Hohe Temperatur des Kältemediums	Die Steuerung des Warmwasserregisters neu einstellen
	Gerät mit separater Steuerung an dieselbe Wasserleitung angeschlossen (z.B.: Heizkörper mit Thermostatventilen)	Die Wasserversorgung teilen; falls dies nicht möglich sein sollte, an den anderen Geräten ein Stromreglerventil verwenden und den Anlagendruck erhöhen

ANOMALÍAS Y SOLUCIONES

Anomalía	Posibles causas	Solución
El ventilador no se pone en marcha	El ventilador no está encendido	Encender el ventilador
	Falta corriente	Controlar el fusible/alimentación eléctrica
	Los cables no están conectados	Conectar los cables (sólo personal cualificado)
	La alimentación se ha interrumpido por el interruptor de flotador	Verificar el flotador
Flujos de aire insuficiente del ventilador	Baja velocidad del ventilador	Seleccionar una velocidad del ventilador más alta
	Conducto para el aire obstruido	Limpiar el conducto del aire para obtener un flujo de aire regular
	Filtro sucio	Sustituir o limpiar el filtro
El ventilador hace ruido	Alta velocidad del ventilador	Seleccionar una velocidad del ventilador inferior
	Baja temperatura del aire en la salida	Aumentar la introducción de la temperatura del mando
	Instalación de descarga del aire obstruida	Limpiar el sistema de descarga del aire
	Soporte del ventilador defectuoso	Llamar a la asistencia técnica
	Filtro sucio	Sustituir o limpiar el filtro
El ventilador convector no caliente (lo suficiente)	El ventilador no está encendido	Encender el ventilador
	El fluido termovector no está caliente	Encender la caldera
		Encender la bomba de circulación
		Purgar el sistema de calefacción
	Bajo caudal de agua	Controlar las prestaciones de la bomba Controlar la instalación de distribución del agua e instaurar las pérdidas de carga en diversas líneas
	Temperatura del valor de consigna programada a un valor bajo	Aumentar la temperatura de los valores de consigna del mando
El mando está cerca de una fuente de calor	Poner el mando en otro sitio	
El aparato no enfría (lo suficiente)	El ventilador no está encendido	Encender el ventilador
	El fluido refrigerante no está frío	Encender el enfriador
		Encender la bomba de circulación
		Purgar el sistema
	Bajo caudal del agua	Verificar las prestaciones de la bomba Controlar la instalación de distribución del agua e instaurar las pérdidas de carga en diversas líneas
	Temperatura del valor de consigna programada a un valor alto	Bajar la temperatura de los valores de consigna del mando
El mando se halla en un ambiente frío (por ej.: cerca de una puerta)	Poner el mando en otro sitio	
Se verifican pérdidas en la modalidad de enfriamiento	La bandeja de recogida del agua de condensación está sucia	Limpiar la bandeja de recogida del agua de condensación
	Las líneas del agua fría no están aisladas	Aislar las líneas del agua fría
	La unidad no está instalada en posición horizontal	Realinear la unidad y fijarla en posición horizontal
	Purgador del agua de condensación tapado	Controlar que la descarga del agua de condensación tenga la pendiente suficiente, limpiar y llenar el sifón
	La bomba de descarga del agua de condensación no bombea agua	Verificar la alimentación eléctrica en la caja de bornes y la bomba
		Controlar que el área de entrada de la bomba no esté sucia
		Controlar la puesta en marcha de la bomba
	Agua de condensación sobre la compuerta del aire	Controlar el correcto funcionamiento del interruptor de flotador
		Aumentar la temperatura de impulsión del agua
Aumentar el ángulo entre las aletas de la compuerta y el techo		
Usar una compuerta recubierta		
La temperatura en la estancia no es constante	Mando colocado en un lugar incorrecto (por ej.: cerca de puertas o en la zona de descarga del aire)	Volver a colocar el mando en un punto en que la temperatura de la estancia sea representativa (lejos del ventilador convector)
		Añadir o reprogramar los sensores de la temperatura máxima y mínima del aire distribuido
	Temperatura elevada del fluido termovector	Reprogramar el control de la caldera
	Unidad con control independiente conectado a la misma línea del agua (por ej.: radiadores con válvulas termostáticas)	Dividir la alimentación del agua; si ello no fuera posible, usar válvulas reguladoras del caudal en otras unidades y aumentar la presión de la instalación

PROBLEMEN EN OPLOSSINGEN

Probleem	Mogelijke oorzaken	Oplossing
De ventilator start niet	De ventilator staat niet aan	De ventilator aanzetten
	De voeding ontbreekt	De zekering/elektrische voeding controleren
	De kabels zijn niet aangesloten	De kabels aansluiten (alleen door vakbekwaam personeel)
	De voeding werd onderbroken door de vlotterschakelaar	De vlotter controleren
Ontoereikend eluchtstroom ventilator	Lage snelheid ventilator	Een hogere snelheid voor de ventilator selecteren
	Luchtleiding verstopt	De luchtleiding schoonmaken om een correcte luchtstroom te bekomen
	Filter vuil	De filter schoonmaken of vervangen
De ventilator is luidruchtig	Hoge snelheid ventilator	Een lagere snelheid voor de ventilator selecteren
	Lage temperatuur afgevoerde lucht	De temperatuurinstelling van de bediening verhogen
	Installatie voor luchtafvoer verstopt	Het luchtafvoersysteem schoonmaken
	Steun ventilator defect	Hulp invoeren
	Filter vuil	De filter schoonmaken of vervangen
De ventilator-convectoren verwarmt niet (voldoende)	De ventilator staat niet aan	De ventilator aanzetten
	De vloeistof van de thermovector is niet warm	De verwarmingsketel aanzetten De circulatiepomp aanzetten Het verwarmingssysteem afblazen
	Laag waterdebiet	De prestaties van de pomp controleren De distributie-installatie van het water controleren en het energieverlies van de verschillende lijnen verhelpen
	De set point-temperatuur is ingesteld op een lage waarde	De set point-temperatuur van de bediening verhogen
	De bediening bevindt zich vlakbij een warmtebron	De bediening elders plaatsen
	Filter vuil	De filter schoonmaken of vervangen
Het apparaat koelt niet (voldoende) af.	De ventilator staat niet aan	De ventilator aanzetten
	De koelvloeistof is niet koud	De koelinrichting aanzetten De circulatiepomp aanzetten Het systeem afblazen
	Laag waterdebiet	De prestaties van de pomp controleren De distributie-installatie van het water controleren en het energieverlies van de verschillende lijnen verhelpen
	De set point-temperatuur is ingesteld op een hoge waarde	De set point-temperatuur van de bediening verlagen
	De bediening bevindt zich in een koude omgeving (vb. vlakbij een deur)	De bediening elders plaatsen
	Filter vuil	De filter schoonmaken of vervangen
Er worden verliezen vastgesteld in de koelfunctie	Opvangbakje condensatievocht vuil	Opvangbakje condensatievocht schoonmaken
	De koudwaterlijnen zijn niet geïsoleerd	De koudwaterlijnen isoleren
	De eenheid is niet in horizontale positie geïnstalleerd	De eenheid heruitrichten en in horizontale positie bevestigen
	De aftaplijn van het condensatievocht is verstopt	Controleren of de afvoerbuis van het condensatievocht een toereikende helling heeft, schoonmaken en de hevel vullen
	De pomp voor de afvoer van het condensatievocht pompt geen water op	De elektrische voeding aan het klemmenbord en de pomp controleren Controleren of de binnenkomende lucht van de pomp niet vuil is De start van de pomp controleren De correcte werking van de vlotterschakelaar controleren
	Aanwezigheid condensatievocht op de luchtafsluiter	De inlaattemperatuur van het water verhogen De hoek tussen de vleugels van de afsluiter en het plafond vergroten Gebruik een beklede afsluiter De snelheid van de ventilator verhogen
De temperatuur in het vertrek is niet constant	De bediening bevindt zich op een verkeerde plaats (vb. vlakbij een deur of in de afvoerzone van de lucht)	Herplaats de bediening op een punt waar de temperatuur van het vertrek representatief is (ver verwijderd van de ventilator-convectoren) De uitschakelsensoren van de verdeelde lucht toevoegen of herinstellen
	Hoge temperatuur vloeistof thermovector	De bediening van de verwarmingsketel herinstellen
	Eenheid met onafhankelijke besturing aangesloten op dezelfde waterlijn (vb. radiator met thermostatische kleppen)	De watertoevoer opsplitsen; indien dit niet mogelijk is, gebruik dan kleppen om de stroom te regelen op de andere eenheden en verhoog de druk van de installatie

MUISTIINPANOT

Combi Cool

kylmäalan tukkuliike



TRANE®

Trane Trane optimoi kotien ja kiinteistöjen suorituskykyä ympäri maailman. Osana Ingersoll Rand konsernia, Trane on johtava yritys kestävien, turvallisten, viihtyisien ja energiatehokkaiden ympäristöjen luomisessa. Trane tarjoaa laajan ja kehittyneen tuotevalikoiman jäähdytys- ja kiinteistöratkaisuja. Lisätietoja tuotteistamme ja palveluistamme löydät osoitteesta www.Trane.com.

Trane kehittää ja parantaa tuotteitana jatkuvasti ja varaa oikeuden muuttaa suunnittelua ja määrittelyjä ilman erillistä ilmoitusta.

© 2018 Trane Kaikki oikeudet pidätetään

UNT-SVX16I-XX Syyskuu 05, 2018 Korvaa: UNT-SVX16H-XX Maaliskuu 21, 2018



Digitaalisesti printattu ympäristöystävälliselle paperille; tuotettu käyttäen vähemmän puita ja kemikaaleja vähemmän energiaa käyttäen.

Oy Combicool Ab
Pakkalantie 1
01510 Vantaa
Puh 09-777 1230
Fax 09-790 935
www.combicool.fi

Combi Cool